

Oase



ProfiClear Premium XL

Standing Bed Module

DE Gebrauchsanleitung
EN Operating instructions
FR Notice d'emploi
NL Gebruiksaanwijzing
ES Instrucciones de uso
PT Instruções de uso
IT Istruzioni d'uso
DA Brugsanvisning
NO Bruksanvisning
SV Bruksanvisning
FI Käyttöohje

HU Használati útmutató
PL Instrukcja użytkowania
CS Návod k použití
SK Návod na použitie
SL Navodila za uporabo
HR Uputa o upotrebi
RO Instrucțiuni de folosință
BG Упътване за употреба
UK Посібник з експлуатації
RU Руководство по эксплуатации
ZH 使用说明书

DE

EN

FR

NL

ES

PT

IT

DA

NO

SV

FI

HU

PL

CS

SK

SL

HR

RO

BG

UK

RU

ZH

⚠️ WARNUNG

- ▶ Trennen Sie alle elektrischen Geräte im Wasser vom Stromnetz, bevor Sie ins Wasser greifen. Andernfalls drohen schwere Verletzungen oder Tod durch Stromschlag.
 - ▶ Dieses Gerät kann von Kindern ab 8 Jahren und darüber sowie von Personen mit verringerten physischen, sensorischen oder mentalen Fähigkeiten oder Mangel an Erfahrung und Wissen benutzt werden, wenn sie beaufsichtigt oder bezüglich des sicheren Gebrauchs des Gerätes unterwiesen wurden und die daraus resultierenden Gefahren verstehen. Kinder dürfen nicht mit dem Gerät spielen. Reinigung und Benutzerwartung dürfen nicht von Kindern ohne Beaufsichtigung durchgeführt werden.
-

Bestimmungsgemäße Verwendung

Verwenden Sie das in dieser Anleitung beschriebene Produkt ausschließlich wie folgt:

- Zur Reinigung von Gartenteichen.
- Unter Einhaltung der technischen Daten. (→ Technische Daten)

Für das Gerät gelten folgende Einschränkungen:

- Betrieb nur mit Wasser bei einer Wassertemperatur von +4 °C ... +35 °C.
- Niemals mit anderen Flüssigkeiten als Wasser betreiben.
- Nicht für industrielle Zwecke verwenden.
- Nicht in Verbindung mit Chemikalien, Lebensmitteln, leicht brennbaren oder explosiven Stoffen einsetzen.

A Beschreibung

1	1 × Griff
2	1 × Behälterdeckel
3	1 × Behälter
4	Halterung für ClearWave-Filterelemente
5	5 × ClearWave-Filterelemente
6	4 × Griff zum Tragen des Behälters
7	2 × Auslauf DN 180
8	1 × Schmutzauslauf DN75 mit Absperrschieber
9	1 × Luftanschluss für den Belüfter <ul style="list-style-type: none">• Übergangsstück Ø 9 mm zum Luftschlauch der Belüfterstäbe
10	2 × Einlauf DN 180
11	2 × Belüfterstab <ul style="list-style-type: none">• Reichert das Wasser im Behälter mit Sauerstoff an
12	4 × Schlauchschelle zur Befestigung der Übergangsmuffe am Einlauf
13	2 × Übergangsmuffe zum Anschluss des Behälters an das vorherige Filtermodul

Eigenschaften

Das ProfiClear Premium XL Standing Bed Module dient zur biologischen Filterung des Teichwassers.

Die beiden Einläufe DN 180 sind mit dem vorherigen Filtermodul verbunden. An den beiden Ausläufen DN 180 ist das nachfolgende Filtermodul angeschlossen.

Fünf integrierte ClearWave-Filterelemente sorgen für eine optimale Wasserklarheit. Durch Anreicherung des Wassers mit Luft über die beiden Belüfterstäbe wird die Wasserbewegung im Behälter und somit die Besiedelung der Filterelemente mit Bakterien optimiert.

⚠️ WARNUNG

Durch das hohe Gewicht des Geräts sind beim Tragen Schädigungen der Wirbelsäule oder Quetschungen von Gliedmaßen möglich. Das Gerät hat ein Gewicht von mehr als 25 kg.

- ▶ Tragen Sie den Behälter mit mindestens vier Personen ausschließlich an den Griffen, um die Wirbelsäule zu entlasten.
- ▶ Schützen Sie Ihre Gliedmaßen vor Quetschungen.
- ▶ Transportieren Sie den Behälter nicht, wenn er mit Wasser gefüllt ist.

Das Filtermodul hat vier Griffe zum Tragen. Andere Trage- oder Transporthilfen sind nicht zulässig (z. B. Transport mit einem Kran).

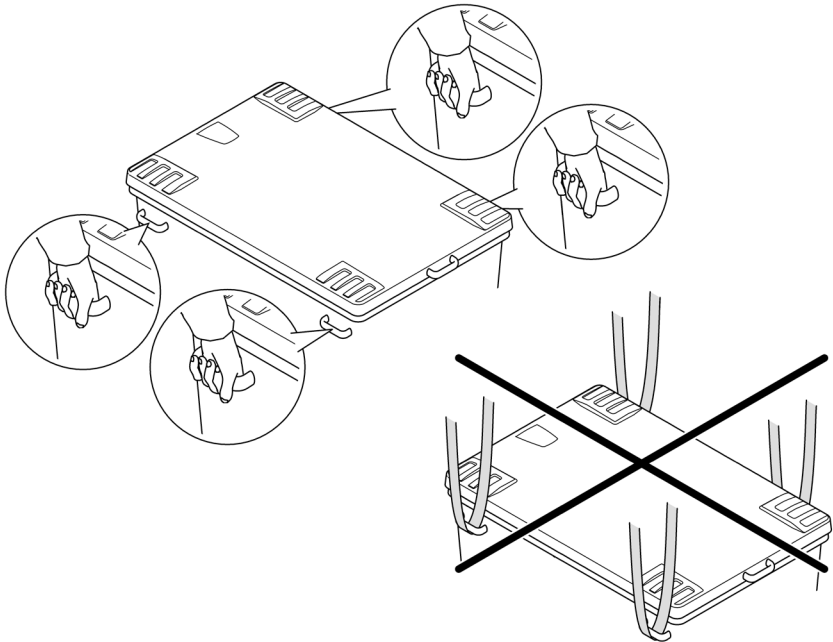

Proficlear0191

Aufstellen und Anschließen

Abmessungen

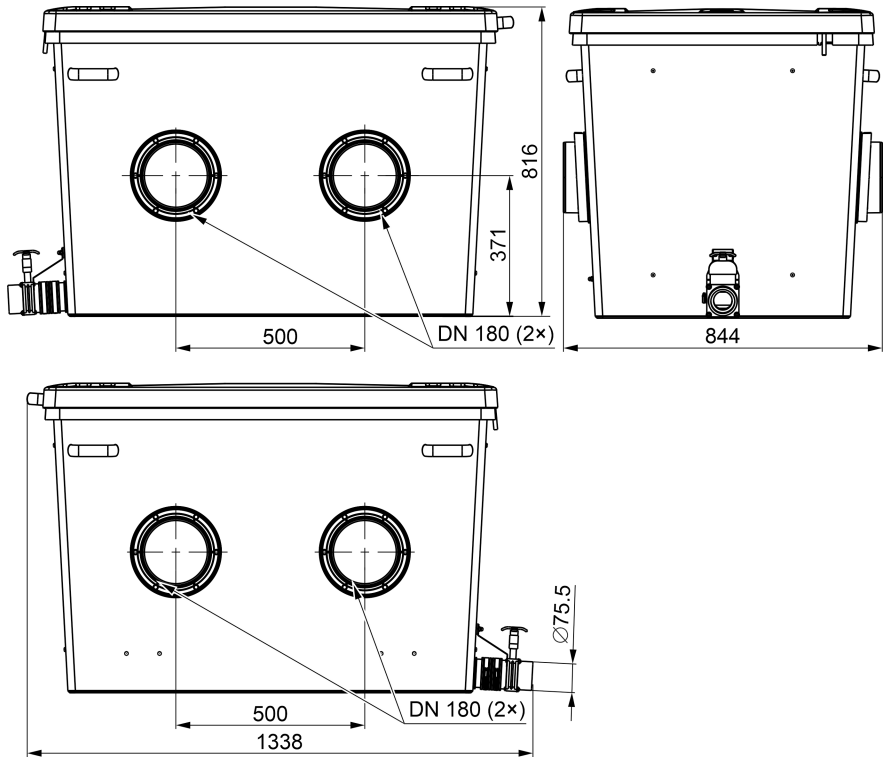

Profilclear0290

Filtermodul aufstellen und mit vorherigem Filtermodul verbinden

So gehen Sie vor:

1. Schieben Sie die Übergangsmuffe auf den Einlauf und befestigen Sie die Übergangsmuffe mit der Schlauchschelle.
 - Für spätere Montagearbeiten: Drehen Sie die Schlauchschelle so, dass die Schlauchschellen-schraube von der Seite aus zugänglich ist.
2. Schieben Sie das Filtermodul an das vorherige Filtermodul, so dass dessen Auslauf bis zum An-schlag in der Übergangsmuffe des Filtermoduls sitzt.
 - Die Schmutzwasserabläufe aller Filtermodule müssen auf der gleichen Seite liegen.
3. Befestigen Sie am Auslauf des vorherigen Filtermoduls die Übergangsmuffe mit der Schlauch-schelle.
 - Für spätere Montagearbeiten: Drehen Sie die Schlauchschelle so, dass die Schlauchschellen-schraube von der Seite aus zugänglich ist.

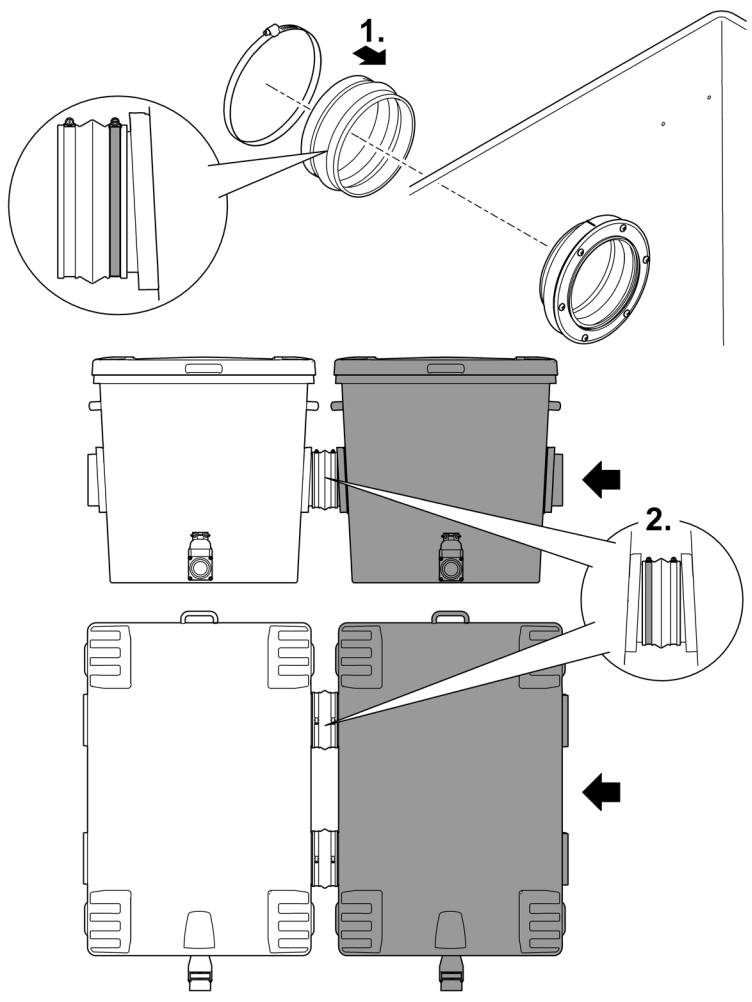

Proficlear0289

Schmutzablauf anschließen

Über den Schmutzabgang DN 75 mit Absperrschieber am Behälter unten kann bei Bedarf (Reinigung, Reparatur, Überwintern) das Wasser im Behälter abgelassen werden.

- Schließen Sie eine geeignete Rohrleitung DN 75 an und leiten Sie das Schmutzwasser in die Abwasserkanalisation.
- ⓘ Binden Sie die Rohrleitung DN 75 und die Rohrleitung DN 110 vom Trommelfilter für den Grobschmutz an eine gemeinsame Rohrleitung DN 110 an und leiten Sie das Schmutzwasser in die Abwasserkanalisation. Dadurch wird eine komfortable Druckspülung für die Rohrleitung erreicht.

Belüfter anschließen

Der Betrieb mit Belüfter unterstützt die Wasserzirkulation im Behälter und ist optimal für eine gleichmäßige Besiedelung der ClearWaves mit Bakterien.

- Empfohlener Belüfter: AquaOxy 2500

So gehen Sie vor:

- Verbinden Sie den Luftschlauch vom Belüfter mit dem Luftanschluss und hängen Sie den Luftanschluss in die Aussparung am Behälter.
 - Verwenden Sie für einen Luftschlauch $\varnothing 4$ mm den 4/9-mm-Adapter.
 - Fixieren Sie den Luftschlauch an den Anschlüssen ggf. mit Kabelbindern.

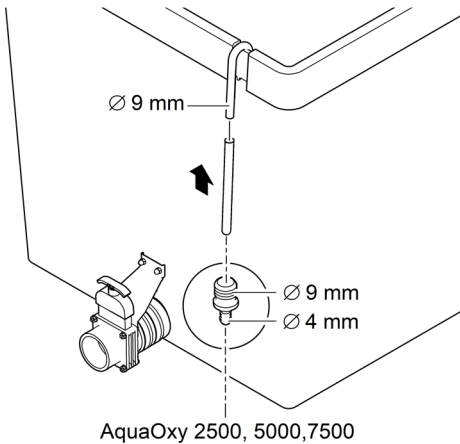

Proficlear0219

Inbetriebnahme

So gehen Sie vor:

1. Schließen Sie den Absperrschieber für Schmutzauslauf DN 75.
2. Kontrollieren Sie das gesamte Filtersystem (Rohrleitungen und Schläuche) auf Vollständigkeit.
3. Füllen Sie die Filtermodule mit Wasser.
 - Gepumptes System: Filterpumpe einschalten.
 - Gravitationssystem: Absperrschieber (Zulauf und Rücklauf) der Filterreihe öffnen, um Wasserfluss zu ermöglichen.
4. Prüfen Sie alle Rohrleitungen, Schläuche und Anschlüsse auf Dichtheit.
 - Quelldichtungen können zu Beginn undicht sein, da sie erst bei Wasserkontakt vollständig abdichten.
5. Schalten Sie alle weiteren elektrischen Geräte des Filtersystems ein, sobald alle Filterbehälter mit Wasser gefüllt sind.
 - Lassen Sie UVC-Klärer für mindestens 24 Stunden ausgeschaltet, wenn Sie Filterstarter (z. B. OASE BioKick) verwenden. Dadurch wird die Besiedelung der Filtermaterialien mit Mikroorganismen nicht gestört.

Reinigung und Wartung

Abgestorbene Biomasse sinkt zu Boden und muss entfernt werden. Hierzu einmal im Monat Schmutzauslauf DN 75 für ca. 10 Sekunden öffnen.

- Nur bei außergewöhnlicher Verschmutzung müssen Sie das gesamte Filtersystem zum Reinigen und Warten außer Betrieb nehmen.
- Verwenden Sie keine chemischen Reinigungsmittel, da diese die Filterbakterien abtöten.

Behälter reinigen

So gehen Sie vor:

1. Schalten Sie die Filterpumpen aus und alle weiteren elektrischen Geräte des Filtersystems aus (z. B. UVC-Klärer).
2. Nur Gravitationssystem: Schließen Sie die Absperrschieber (Zulauf und Rücklauf) des Filtersystems, um weiteren Wasserfluss zu verhindern.
3. Öffnen Sie am Behälter den Absperrschieber des Schmutzauslaufs DN 75 und entsorgen Sie das Schmutzwasser in zulässiger Weise.
4. Bauen Sie ggf. die ClearWave-Filterelemente aus. (→ ClearWave-Filterelemente ausbauen und reinigen)
5. Führen Sie die notwendigen Reinigungsmaßnahmen durch.
6. Schließen Sie den Absperrschieber des Schmutzwasserauslaufs DN 75.
7. Nehmen Sie das Filtersystem wieder in Betrieb. (→ Inbetriebnahme)

ClearWave-Filterelemente ausbauen und reinigen

Die Filterbiologie besiedelt die Oberfläche der ClearWave-Filterelemente. Diese Ablagerungen sind erwünscht. Daher sollten Sie die ClearWave-Filterelemente nur bei starken Verstopfungen reinigen. Im Zuge der Reinigung des Behälters können die Filterelemente ausgebaut und mit einem kräftigen Wasserstrahl abgespült werden.

So gehen Sie vor:

1. Entfernen Sie auf beiden Seiten im Behälter die Hutmutter M6 und nehmen Sie die Halterungen ab.
2. Nehmen Sie die ClearWave-Filterelemente heraus.
3. Bauen Sie die ClearWave-Filterelemente in umgekehrter Reihenfolge wieder ein.
 - Die Filterelemente müssen in den Halterungen unten im Behälter korrekt sitzen.

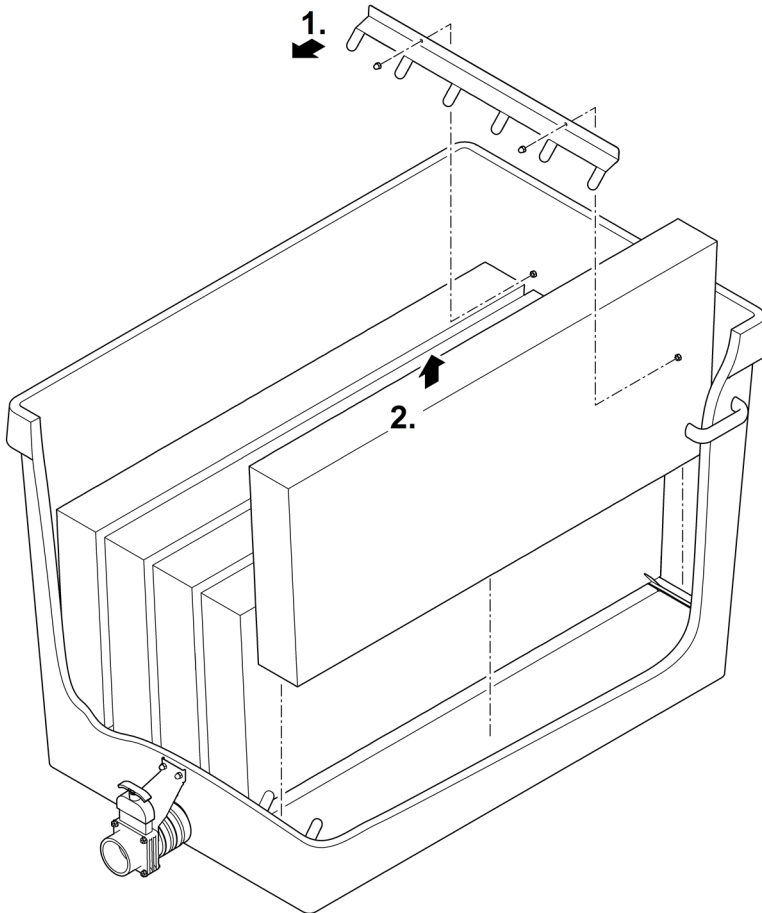

Belüfterstab ersetzen

Vorbereitende Arbeiten:

- ClearWave ausbauen. (→ ClearWave-Filterelemente ausbauen und reinigen)

So gehen Sie vor:

1. Ziehen Sie den Belüfterstab aus der Klemmenhalterung.
2. Ziehen Sie den Schlauch vom Belüfterstab ab und stecken Sie ihn auf den neuen Belüfterstab.
 - Fixieren Sie den Schlauch am Anschluss mit einem Kabelbinder.
3. Drücken Sie den Belüfterstab in Klemmenhalterung.

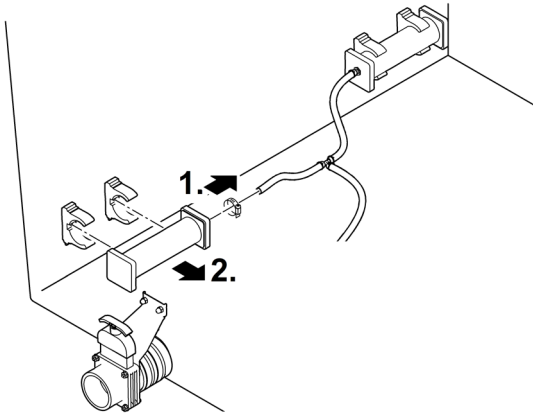

Proficlear0220

Lagern/Überwintern

Die Außerbetriebnahme ist davon abhängig, ob das Gerät vor Frost geschützt oder nicht geschützt ist.

Das Gerät steht geschützt vor Frost (z. B. in einer Garage oder Einhausung)

Der Betrieb des Geräts ist möglich, wenn die minimale Wassertemperatur von +4 °C eingehalten wird.

Das Gerät steht nicht geschützt vor Frost (z. B. Aufstellung im Freien)

Nehmen Sie das Gerät außer Betrieb bei Wassertemperaturen unter +8 °C oder spätestens bei zu erwartendem Frost.

- Lassen Sie Wasser im Gerät, in den Schläuchen, Rohrleitungen und Anschlüssen so weit wie möglich ab.
- Öffnen Sie alle Absperrschieber, um Wasseransammlungen zu vermeiden.
- Decken Sie den Behälter ab, so dass kein Regenwasser eindringen kann.
- Schützen Sie Leitungen und Absperrschieber vor Frost, bei denen Sie das Wasser nicht ablassen können.

Störungsbeseitigung

Störung	Mögliche Ursache	Abhilfe
Kein Wasserfluss	Filterpumpe nicht eingeschaltet	Filterpumpe einschalten, Netzstecker einstecken
	Zulauf zum Filtersystem oder Rücklauf zum Teich verstopft	Zulauf bzw. Rücklauf reinigen
Wasserfluss ungenügend	Bodenablauf, Rohrleitung bzw. Schlauch verstopft	Reinigen, evtl. ersetzen
	Schlauch geknickt	Schlauch prüfen, evtl. ersetzen
	Zu hohe Verluste in den Leitungen	Leitungslänge auf nötiges Minimum reduzieren
Es wird kein Wasser aus dem Behälter herausbefördert	Filterpumpe im Behälter defekt	Siehe Gebrauchsanleitung zur Filterpumpe

Technische Daten

ProfiClear Premium XL Standing Bed Module

Einlauf	Anzahl		2
	Anschluss	mm	DN 180
Auslauf	Anzahl		2
	Anschluss		DN 180
Schmutzauslauf	Anzahl		1
	Anschluss		DN 75
ClearWave	Anzahl		5
	Durchflussmenge	Minimum	l/h
Maximum		l/h	66000
Abmessungen	Länge	mm	1338
	Breite	mm	844
	Höhe	mm	816
Gewicht	ohne Wasser	kg	105
	mit Wasser, ohne Geräte	kg	575

Entsorgung

Unterstützen Sie unser Bemühen um eine intakte Umwelt und beachten Sie die folgenden Entsorgungshinweise!

Entsorgen Sie das Gerät gemäß den nationalen gesetzlichen Bestimmungen.

⚠ WARNING

- ▶ Disconnect all electrical units in the water from the power supply before reaching into the water. Otherwise there is a risk of injuries or death by electrocution.
 - ▶ This unit can be used by children aged 8 and above and by persons with reduced physical, sensory or mental capabilities or lack of experience and knowledge if they are supervised or have been instructed on how to use the unit in a safe way and they understand the hazards involved. Do not allow children to play with the unit. Only allow children to carry out cleaning and user maintenance under supervision.
-

Intended use

Only use the product described in this manual as follows:

- For cleaning garden ponds.
- In compliance with the technical specifications. (→ Technical data)

The following restrictions apply to the unit:

- Only operate with water at a water temperature of +4 °C to +35 °C.
- Never use the unit with fluids other than water.
- Do not use for industrial purposes.
- Do not use in conjunction with chemicals, food, easily flammable or explosive substances.

Product description

Overview

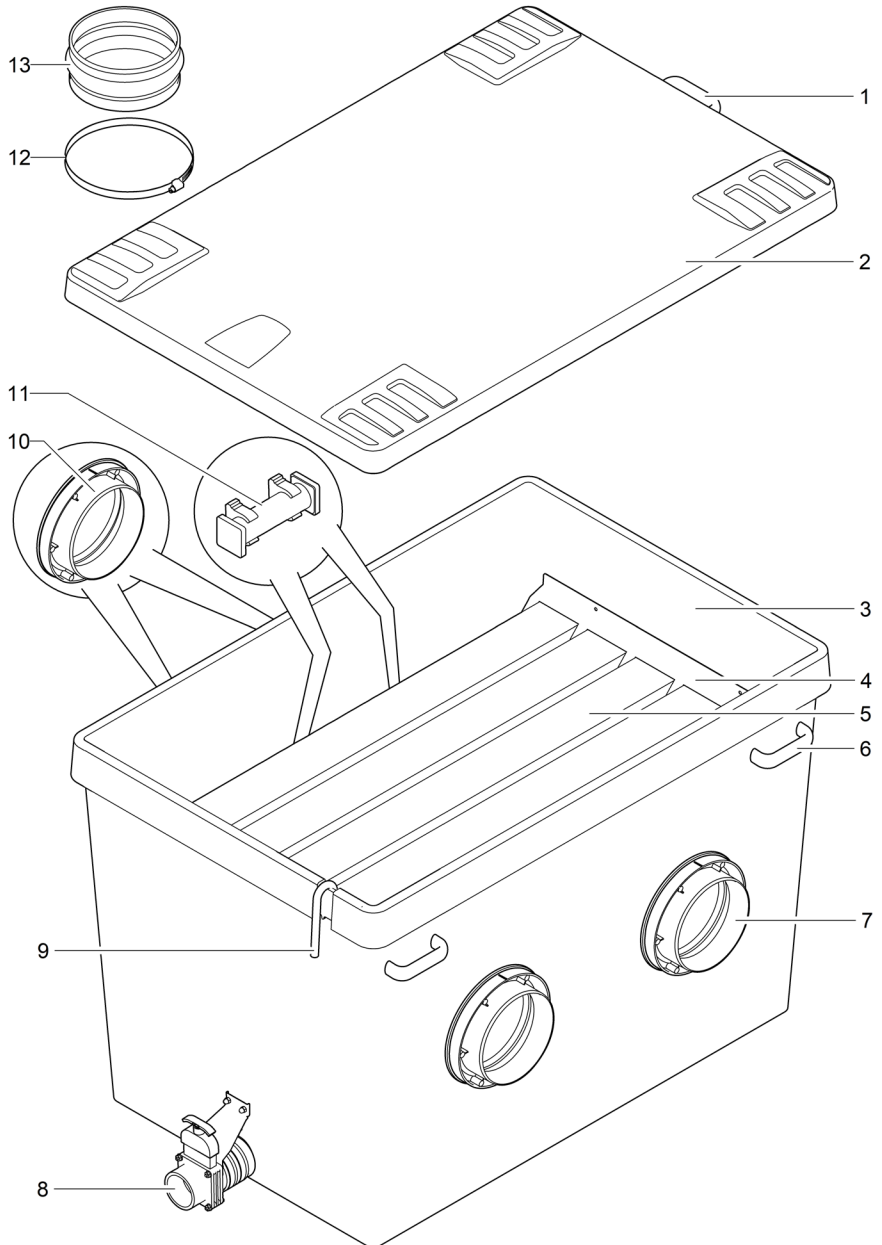

Proficlear0288

<input type="checkbox"/> A	Description
1	1 × handle
2	1 × container lid
3	1 × container
4	Holder for ClearWave filter elements
5	5 × ClearWave filter elements
6	4 × handle for carrying the container
7	2 × DN 180 outlet
8	1 × DN75 dirt outlet with slide valve
9	1 × air connection for the aerator <ul style="list-style-type: none"> • Transition piece Ø 9 mm to the air hose of the aerator rods
10	2 × DN 180 inlet
11	2 × aerator rod <ul style="list-style-type: none"> • Enriches the water in the container with oxygen
12	4 × hose clip for fastening the transition sleeve on the inlet
13	2 × transition sleeve for connecting the container to the upstream filter module

Properties

The ProfiClear Premium XL Standing Bed Module is designed for biological filtering of pond water. The two inlets DN 180 are connected with the upstream filter module. The two outlets DN 180 are connected with the downstream filter module.

Five integrated ClearWave filter elements ensure optimum water clarity. The two aerator rods enrich water with air, thereby optimising the water movement in the container and the bacterial colonisation of the filter elements.

Transport

WARNING

Due to the high weight of the unit, spinal injuries or crushing of limbs is possible when carrying the unit. The unit weighs more than 25 kg.

- ▶ Have a minimum of four people carry the container on the handles to avoid spinal injuries.
- ▶ Protect your limbs from crushing injuries.
- ▶ Do not transport the container while it is filled with water.

The filter module is equipped with four handles for carrying. Do not use any other carrying or transport aids (e.g. transport by crane).

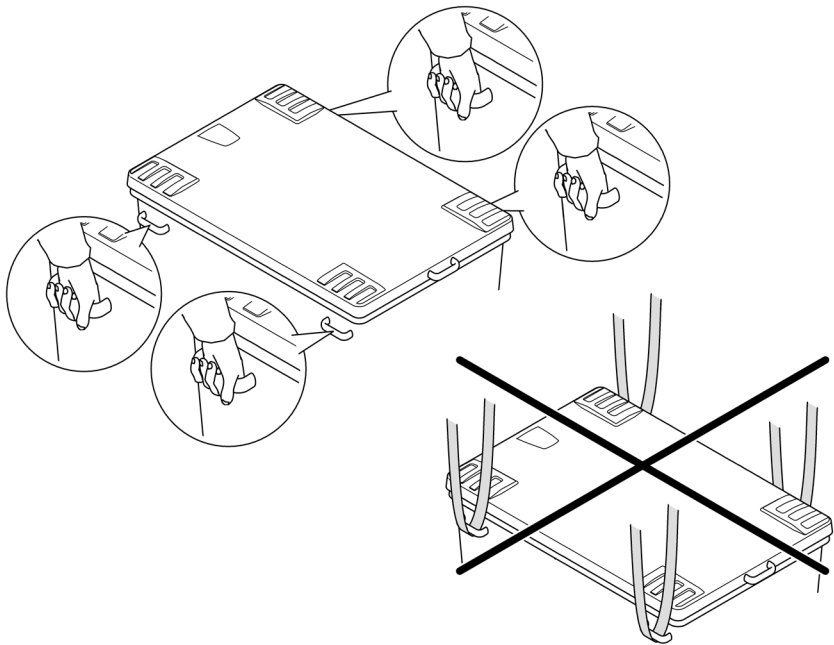

Proficlear0191

Installation and connection

Dimensions

EN

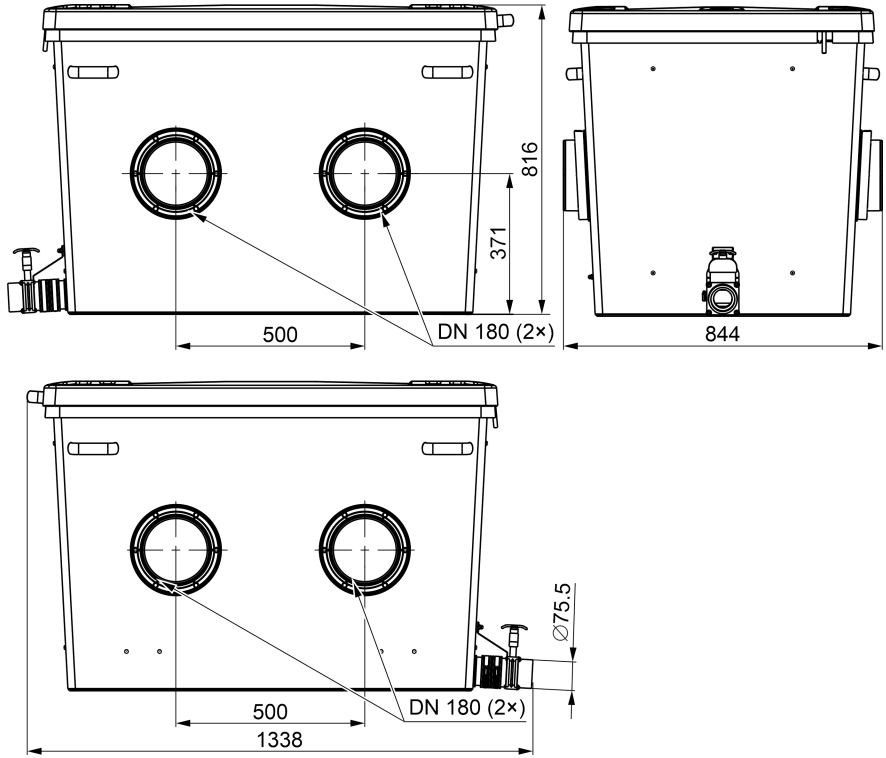

Profilclear0290

Installing the filter module and connecting it to the upstream filter module

How to proceed:

1. Push the transition sleeve onto the inlet and fasten the transition sleeve with the hose clip.
 - For later installation work: Turn the hose clip so that the hose clip screw is accessible from the side.
2. Push the filter module up to the previous filter module so that its outlet is positioned in the transition sleeve of the filter module up to the stop.
 - Ensure that the dirt water outlets of all filter modules are positioned on the same side.
3. Fasten the transition sleeve on the outlet of the upstream filter module using the hose clip.
 - For later installation work: Turn the hose clip so that the hose clip screw is accessible from the side.

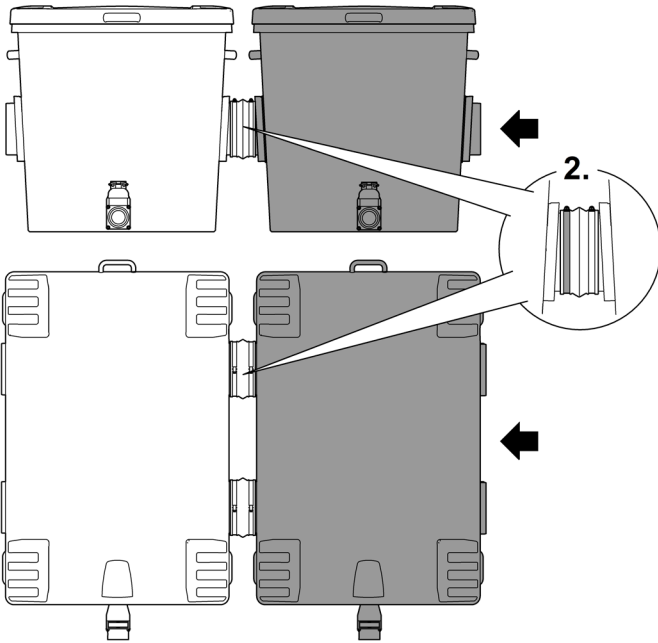
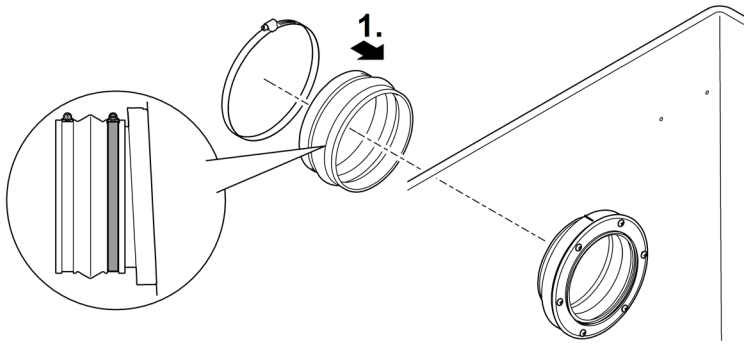

Proficlear0289

Connecting the dirt outlet

The water in the container can be drained via the DN 75 dirt outlet with slide valve at the bottom of the container if required (for cleaning, repair, overwintering).

- Connect a suitable DN 75 pipe and drain the dirty water into the sewer system.
- ❗ Connect the pipe DN 75 and the pipe DN 110 from the filter drum for coarse dirt to a joint pipe DN 110 and drain the dirty water into the sewer system. This makes it more convenient to flush out the pipe with sufficient pressure.

Connecting the aerator

Use of aerators promotes water circulation in the container and is ideal for ensuring even bacterial colonisation of the ClearWaves.

- Recommended aerator: AquaOxy 2500

How to proceed:

- Connect the air hose from the aerator with the air connection and attach the air connection to the recess on the container.
 - For an air hose \varnothing 4 mm use the 4/9 mm adapter.
 - Fasten the air hose to the connections with cable ties, if necessary.

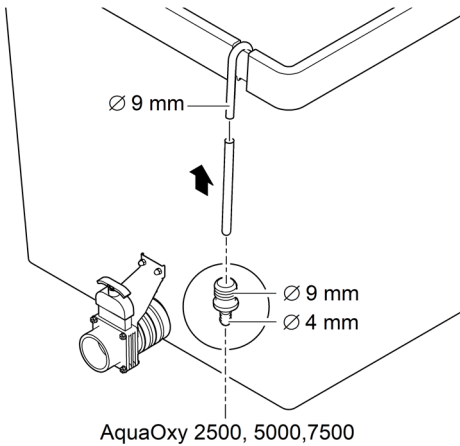

Proficlear0219

Commissioning/start-up

How to proceed:

1. Close the slide valve for the dirt outlet DN 75.
2. Check that the entire filter system (pipes and hoses) is complete.
3. Fill the filter modules with water.
 - Pump fed system: Switch on the filter pump.
 - Gravity fed system: Open the slide valves (supply and return) of the filter series to allow the water to flow.
4. Check all pipes, hoses and their connections for leaks.
 - Expansion seals may leak initially until they have fully expanded on contact with water.
5. Switch on all other electrical devices of the filter system as soon as all filter containers are filled with water.
 - Leave the UVC clarifier switched off for at least 24 hours if you are using filter starters (e.g. OASE BioKick). Otherwise it will impair colonisation of the filter materials with micro-organisms.

Maintenance and cleaning

Dead biomass drops to the bottom and has to be removed. To do this, open the DN 75 dirt outlet for approx. 10 seconds.

- The entire filter system only needs to be taken out of operation for cleaning and maintenance if it is extremely soiled.
- Do not use chemical cleaning agents, as these will kill the filter bacteria.

Cleaning the tank

How to proceed:

1. Switch off the filter pumps and all other electrical devices of the filter system (e.g. UVC clarifier).
2. Gravity fed systems only: Close the slide valves (supply and return) of the filter system to prevent further water flow.
3. Open the slide valve of the dirt outlet DN 75 on the container and dispose of the dirt water in a permissible manner.
4. If necessary, remove the ClearWave filter elements. (→ ClearWaveRemoving and cleaning filter elements)
5. Take the necessary cleaning measures.
6. Close the slide valve of the dirt water outlet DN 75.
7. Start up the filter system again. (→ Commissioning/start-up)

ClearWave Removing and cleaning filter elements

The filter micro-organisms colonise the surface of the ClearWave filter elements. These deposits are desired. For this reason only clean the ClearWave filter elements in the event of severe clogging. When the container is cleaned, the filter elements can be removed and hosed off with a powerful water jet.

EN

How to proceed:

1. Remove the cap nuts M6 on both sides in the container and remove the holders.
2. Remove the ClearWave filter elements.
3. Install the ClearWave filter elements in reverse order.
 - Ensure that the filter elements are correctly positioned in the holders at the bottom of the container.

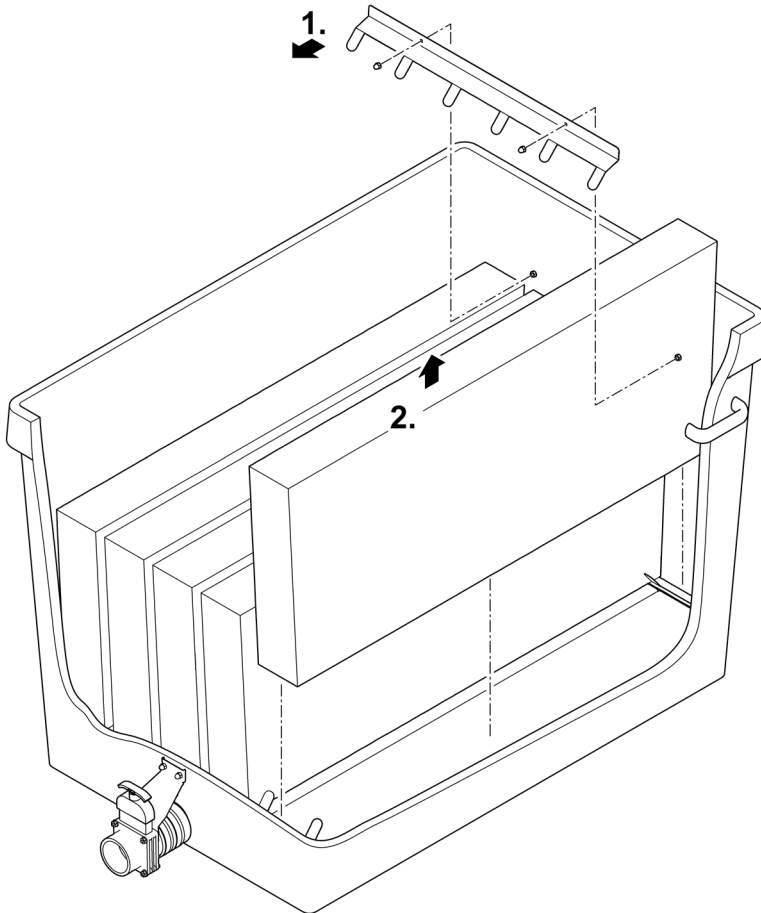

Proficlear0221

Replacing the aerator rod

Preparatory work:

- Remove ClearWave. (→ ClearWaveRemoving and cleaning filter elements)

How to proceed:

1. Pull the aerator rod out of the clamp holder.
2. Pull the hose off the aerator rod and fit it to the new aerator rod.
 - Fasten the hose with a cable tie on the connection.
3. Push the aerator rod into the clamp holder.

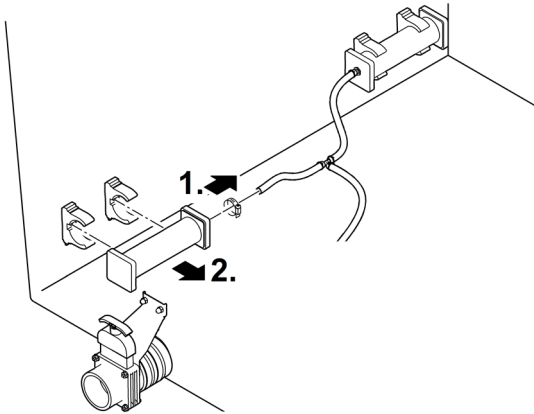

Proficlear0220

Storage/overwintering

Decommissioning depends on whether or not the unit is protected against freezing.

The unit is protected from freezing temperatures (e.g. stored in a garage or other enclosure)

The unit can be operated as long as the water temperature does not drop below +4 °C.

The unit is not protected from freezing temperatures (e.g. outdoor installation)

Shut down the unit at water temperatures below +8 °C or at the latest when freezing temperatures are expected.

- Drain the water remaining in the unit, in the hoses, pipes and connections as much as possible.
- Open all slide valves to prevent water from pooling.
- Cover the container to prevent rain water from entering.
- Protect any lines and slide valves from which you cannot drain the water against freezing.

Troubleshooting

EN

Malfunction	Possible cause	Remedy
No flow of water	Filter pump not switched on.	Switch on the filter pump, connect the power plug.
	Supply to filter system or return to pond blocked.	Clean the supply and/or return.
Water flow insufficient	Bottom drain, pipe or hose blocked	Clean, replace if necessary.
	Hose kinked	Check hose, and replace if necessary.
	Excessive loss in lines	Reduce line length to necessary minimum.
No water is pumped out of the container.	Filter pump in the container is defective.	Refer to the filter pump operating manual.

Technical data

ProfiClear Premium XL Standing Bed Module

Inlet	Quantity		2
	Connection	mm	DN 180
Outlet	Quantity		2
	Connection		DN 180
Dirt outlet	Quantity		1
	Connection		DN 75
ClearWave	Quantity		5
Flow rate	minimum	l/h	25000
	maximum	l/h	66000
Dimensions	Length	mm	1338
	Width	mm	844
	Height	mm	816
Weight	Without water	kg	105
	with water, without units	kg	575

Disposal

Support us in our endeavor to keep our environment intact, and adhere to the following disposal information!

Dispose of the unit in accordance with the national legal regulations.

AVERTISSEMENT

- ▶ Débrancher tous les appareils électriques immergés avant de pénétrer dans l'eau afin de prévenir tout risque de blessures ou un danger de mort par électrocution.
 - ▶ Dans le cas où cet appareil serait utilisé par des mineurs de moins de 8 ans ainsi que par des personnes souffrant d'un handicap mental ou plus généralement par des personnes manquant d'expérience, un adulte averti devra être présent, qui renseignera le mineur ou la personne fragilisée concernée sur le bon emploi de ce matériel. Les enfants ne doivent pas jouer avec cet appareil. Ne pas laisser un enfant sans surveillance pour le nettoyage ou l'entretien.
-

Utilisation conforme à la finalité

Utilisez le produit décrit dans cette notice uniquement de la manière suivante :

- Pour le nettoyage de bassins de jardin.
- Dans le respect des caractéristiques techniques. (→ Caractéristiques techniques)

Les restrictions suivantes sont valables pour l'appareil :

- A utiliser uniquement avec de l'eau à une température entre +4 °C et +35 °C.
- Ne jamais utiliser dans d'autres liquides que de l'eau.
- A ne pas utiliser à des fins industrielles.
- Ne pas utiliser en relation avec des produits chimiques, des produits alimentaires, des matériaux facilement inflammables ou explosifs.

Description du produit

Vue d'ensemble

FR

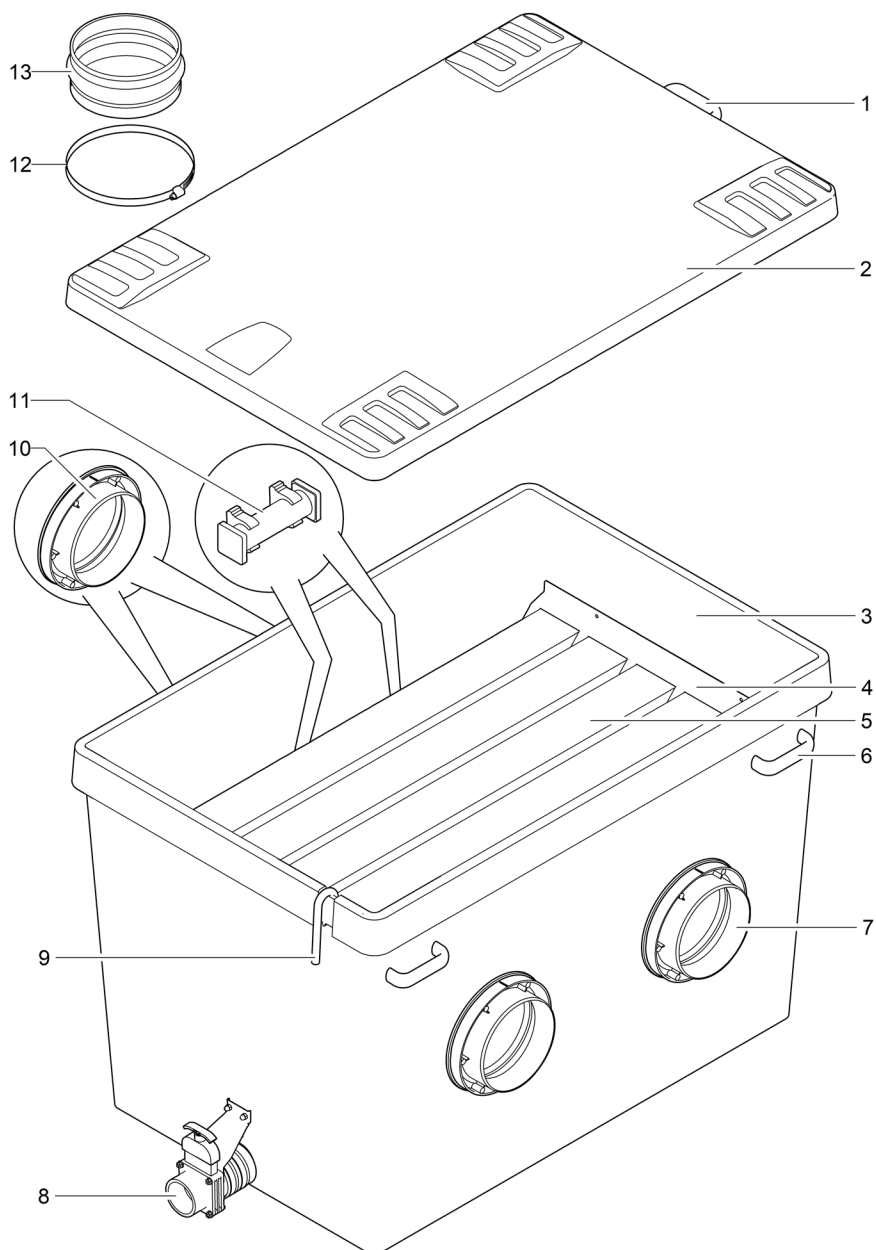

Proficlear0288

<input type="checkbox"/> A	Description
1	1 poignée
2	1 couvercle de réservoir
3	1 réservoir
4	Support pour éléments de filtration ClearWave
5	5 éléments de filtration ClearWave
6	4 poignées pour porter le réservoir
7	2 conduits d'écoulement DN 180
8	1 conduit d'écoulement des impuretés DN75 avec robinet d'arrêt
9	1 prise d'air pour l'aérateur <ul style="list-style-type: none"> • Élément intermédiaire Ø 9 mm vers le tuyau d'air des tiges d'aérateur
10	2 conduits d'admission DN 180
11	2 tiges d'aérateur <ul style="list-style-type: none"> • Enrichissent l'eau du réservoir en oxygène
12	4 colliers de serrage qui fixent le manchon-raccord sur le conduit d'admission
13	2 manchons-raccords pour raccorder le réservoir au module de filtration précédent

Propriétés

Le ProfiClear Premium XL Standing Bed Module sert à la filtration biologique de l'eau du bassin.

Le module de filtration précédent est relié aux deux conduits d'admission DN 180. Le module de filtration suivant est relié aux deux conduits d'écoulement DN 180.

Cinq éléments de filtration ClearWave intégrés assurent une clarté optimale de l'eau. Grâce à l'enrichissement de l'eau en air par l'intermédiaire des deux tiges d'aérateur, le mouvement de l'eau dans le réservoir et donc la colonisation des éléments de filtration par les bactéries sont optimisés.

Transport

⚠ AVERTISSEMENT

Le poids important de l'appareil peut occasionner des lésions de la colonne vertébrale lors du portage ou écraser des membres du corps. Le poids de l'appareil dépasse 25 kg.

- ▶ Quatre personnes au moins doivent porter le réservoir en utilisant uniquement les poignées afin de soulager la colonne vertébrale.
- ▶ Protéger les membres contre les écrasements.
- ▶ Ne pas transporter le réservoir lorsqu'il est plein d'eau.

FR

Le module de filtration dispose de quatre poignées pour le portage. D'autres aides de portage ou de transport ne sont pas autorisées (par ex. transport avec une grue).

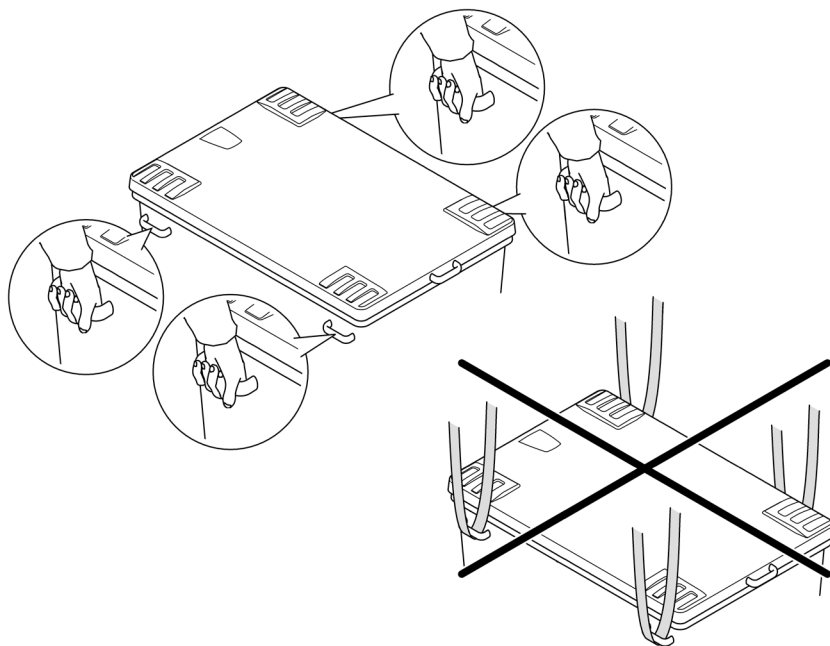

Proficlear0191

Mise en place et raccordement

Dimensions

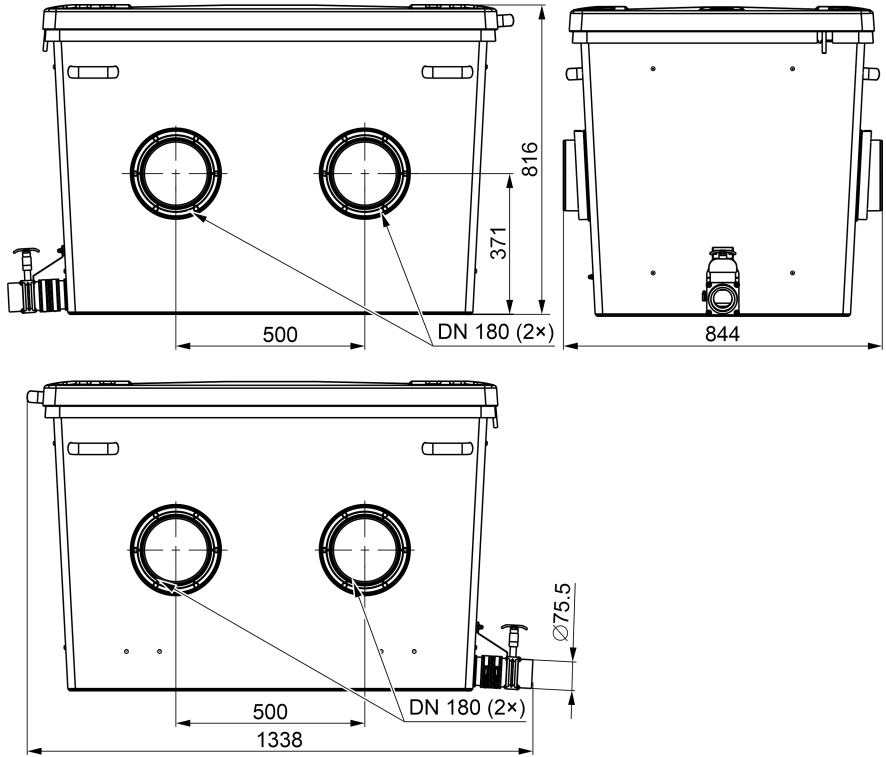

Proffclear0290

Mise en place du module de filtration et son raccordement à un module de filtration antérieur

Voici comment procéder :

1. Glisser le manchon-raccord sur le conduit d'admission et le fixer avec le collier de serrage.
 - Pour les opérations de montage ultérieures : Tourner le collier de serrage de manière à ce que sa vis soit accessible par le côté.
2. Pousser le module de filtration contre le module de filtration précédent de manière à ce que son conduit d'écoulement se trouve dans le manchon-raccord du module de filtration jusqu'à la butée.
 - Les écoulements des impuretés de tous les modules de filtration doivent être du même côté.
3. Fixer le manchon-raccord avec le collier de serrage sur le conduit d'écoulement du module de filtration précédent.
 - Pour les opérations de montage ultérieures : Tourner le collier de serrage de manière à ce que sa vis soit accessible par le côté.

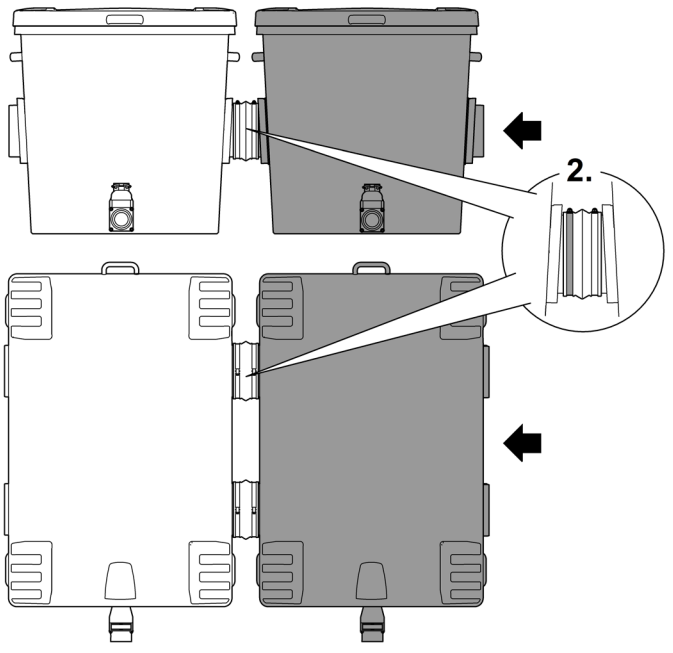
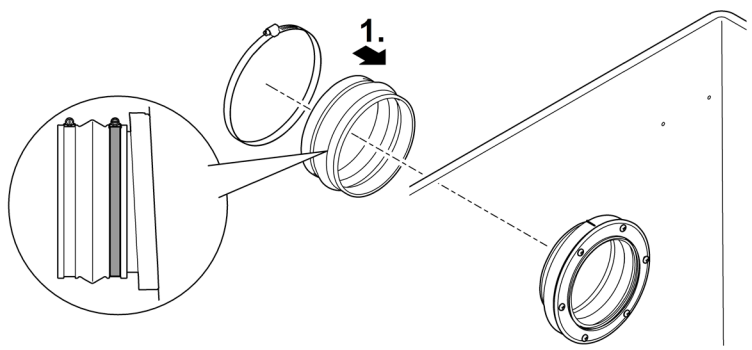

Proficlear0289

Raccordement du conduit d'écoulement de particules

Le conduit d'écoulement des impuretés DN 75 avec robinet-vanne sur le bas du réservoir permet de vider l'eau du réservoir en cas de besoin (nettoyage, réparation, hivernage).

- Raccorder une conduite appropriée DN 75 et acheminer l'eau polluée vers les canalisations d'eaux usées.
- ❗ Combiner la conduite DN 75 et la conduite DN 110 du filtre à tambour pour les particules grossières pour évacuer les eaux usées dans le réseau d'assainissement par un tube commun DN 110. Cette méthode permet de bien rincer sous pression la conduite.

Raccordement de l'aérateur

Le fonctionnement avec un aérateur favorise la circulation de l'eau dans le réservoir et est optimal pour une colonisation régulière des ClearWaves par les bactéries.

- Aérateur recommandé : AquaOxy 2500

Voici comment procéder :

- Raccorder le tuyau d'air de l'aérateur à la prise d'air et accrocher cette prise d'air dans le logement du réservoir.
 - Utiliser l'adaptateur 4/9 mm pour un tuyau d'air \varnothing de 4 mm.
 - Fixer le tuyau d'air sur les raccords à l'aide de serre-câble le cas échéant.

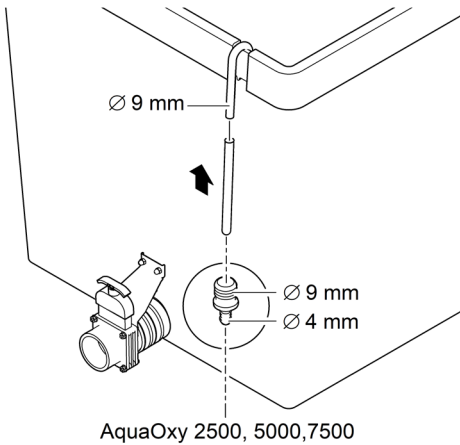

Proficlear0219

Mise en service

Voici comment procéder :

1. Fermer le robinet d'arrêt pour le conduit d'écoulement des impuretés DN 75.
2. Contrôler l'ensemble du système de filtration (conduites et tuyaux) pour s'assurer que rien ne manque.
3. Remplir les modules de filtration avec de l'eau.
 - Système version pompée : Mettre la pompe de filtration en circuit.
 - Système fonctionnant par gravitation : ouvrir les robinets d'arrêt (alimentation et retour) de la rangée de filtres pour permettre le passage de l'eau.
4. Vérifier l'étanchéité de l'ensemble des conduites, tuyaux et raccords.
 - Au début, les joints gonflants risquent de ne pas être étanches, car ils ne sont complètement étanches qu'après le contact avec l'eau.
5. Mettre tous les autres appareils électriques du système de filtration sous tension dès que tous les récipients de filtre sont remplis d'eau.
 - Laisser les clarificateurs à UVC désactivés pendant au moins 24 heures en cas d'utilisation de filtres de démarrage (OASE BioKick par exemple). Ainsi, la colonisation des matériaux de filtration par les micro-organismes n'est pas perturbée.

Nettoyage et entretien

La masse biologique morte coule au fond du récipient et doit être enlevée. Une fois par mois, ouvrir à cet effet le conduit d'écoulement des impuretés DN 75 pendant env. 10 secondes.

- C'est uniquement en cas d'impuretés exceptionnelles qu'il faut mettre le système de filtration complet hors service pour le nettoyer et l'entretenir.
- Ne pas utiliser de produits chimiques pour le nettoyage car ils tuent les bactéries filtrantes.

Nettoyage du récipient

Voici comment procéder :

1. Mettre les pompes filtrantes et tous les autres appareils électriques du système de filtration (par exemple clarificateur à UVC) hors service.
2. Uniquement système fonctionnant par gravitation : fermer les robinets d'arrêt (alimentation et retour) du système de filtration pour empêcher tout autre débit de l'eau.
3. Sur le réservoir, ouvrir le robinet d'arrêt du conduit d'écoulement des impuretés DN 75 et évacuer l'eau polluée de manière réglementaire.
4. Démonter les éléments de filtration ClearWave le cas échéant. (→ ClearWave-Démonter et nettoyer les éléments de filtration)
5. Exécuter les opérations de nettoyage nécessaires.
6. Fermer le robinet d'arrêt du conduit d'écoulement des impuretés DN 75.
7. Remettre le système de filtration en service (→ Mise en service)

ClearWave-Démonter et nettoyer les éléments de filtration

La biologie du filtre colonise la surface des éléments de filtration ClearWave. Ces dépôts sont souhaités. Par conséquent, vous ne devez nettoyer les éléments de filtration ClearWave qu'en cas de forte obstruction. Lors du nettoyage du réservoir, les éléments de filtration peuvent être retirés et rincés avec un puissant jet d'eau.

Voici comment procéder :

1. Retirez les écrous borgnes M6 des deux côtés dans le réservoir et enlevez les supports.
2. Retirez les éléments de filtration ClearWave.
3. Remontez les éléments de filtration ClearWave dans l'ordre inverse.
 - Les éléments de filtration doivent être correctement positionnés dans les supports au fond du réservoir.

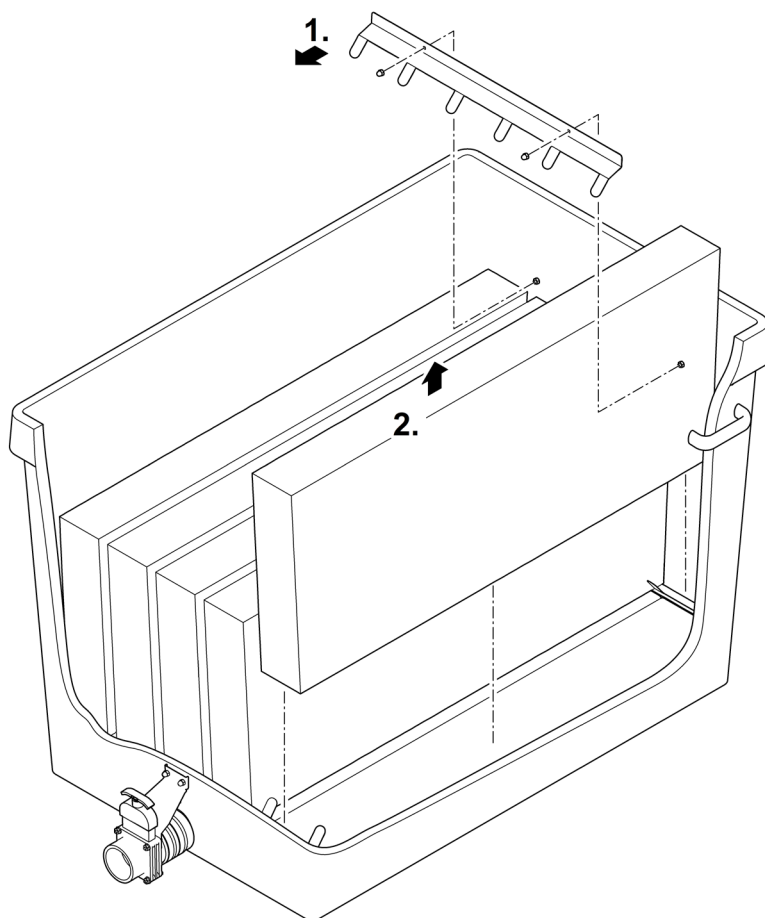

Proficlear0221

Remplacement de la barre d'oxygénéateur

Préparatifs :

- Démontez ClearWave. (→ ClearWave-Démontez et nettoyez les éléments de filtration)

Voici comment procéder :

1. retirer la tige d'aérateur du support de serrage.
2. Retirer le tuyau de la tige d'aérateur et le brancher sur la nouvelle tige d'aérateur.
— Fixer le tuyau sur le raccord à l'aide d'un serre-câble.
3. Enfoncer la tige d'aérateur sur le support de serrage.

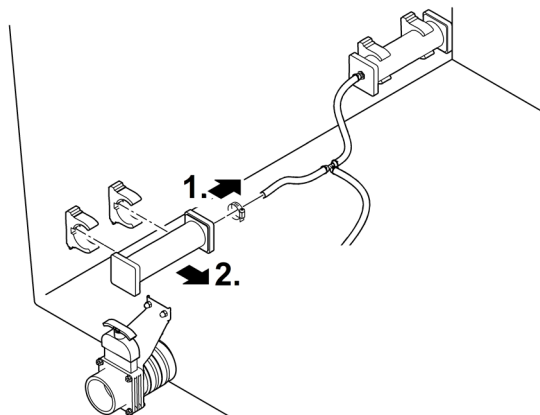

Proficlear0220

Stockage / entreposage pour l'hiver

La mise hors service dépend si l'appareil est protégé contre le gel ou non.

L'appareil est protégé contre le gel (p. ex. dans un garage ou dans un logement)

L'exploitation de l'appareil est possible lorsque la température minimale de l'eau de +4 °C est respectée.

L'appareil n'est pas protégé contre le gel (p. ex. installation en plein air)

Mettre l'appareil hors service lorsque la température de l'eau est inférieure à +8 °C ou au plus tard à l'annonce de gel.

- Vidanger le maximum d'eau restant dans l'appareil, les tuyaux, les conduites et les raccords.
- Ouvrir tous les robinets d'arrêt afin d'éviter l'accumulation d'eau.
- Couvrir le réservoir de telle sorte que l'eau de pluie ne puisse pas y pénétrer.
- Protéger les tuyaux et les robinets d'arrêt contre le gel lorsqu'il n'est pas possible de purger l'eau.

Dépannage

Défaut	Cause éventuelle	Remède
Pas de débit d'eau	La pompe de filtration n'est pas connectée	Connecter la pompe filtrante, brancher la fiche secteur.
	Conduit d'alimentation bouché en direction du système de filtration ou conduit de retour bouché en direction du bassin	Nettoyer les conduits d'alimentation ou de retour
Débit d'eau insuffisant	Bonde de fond, conduite ou tuyau bouché	Nettoyer, remplacer éventuellement
	Le tuyau est plié	Contrôler le tuyau, le remplacer éventuellement
	Pertes excessives dans les conduites	Réduire la longueur du tuyau au minimum nécessaire
Aucune eau ne s'écoule du réservoir	Pompe de filtration défectueuse dans le conteneur	Voir la notice d'utilisation de pompe de filtration

Caractéristiques techniques

ProfiClear Premium XL Standing Bed Module

Conduit d'admission	Nombre		2
	Prise	mm	DN 180
Conduit d'écoulement	Nombre		2
	Prise		DN 180
Conduit d'écoulement des impurétés	Nombre		1
	Prise		DN 75
ClearWave	Nombre		5
Débit	Minimum	l/h	25000
	Maximum	l/h	66000
Dimensions	Longueur	mm	1338
	Largeur	mm	844
	Hauteur	mm	816
Poids	sans eau	kg	105
	avec eau, sans appareils	kg	575

Recyclage

Merci d'apporter votre support dans nos efforts pour conserver l'environnement en respectant les consignes de mise au rebut suivantes !

Recycler l'appareil conformément aux réglementations nationales légales en vigueur.

WAARSCHUWING

- ▶ Ontkoppel alle elektrische apparaten in het water van het voedingsnet, voordat u in het water grijpt. Anders bestaat gevaar voor ernstig of dodelijk letsel door elektrische schokken.
 - ▶ Dit apparaat kan worden gebruikt door kinderen vanaf 8 jaar en daarnaast door personen met verminderde fysieke, sensorische of mentale vermogens of een gebrek aan ervaring en kennis, mits zij onder toezicht staan of geïnstrueerd werden over het veilige gebruik van het apparaat en de gevaren begrijpen, die hiermee samenhangen. Kinderen mogen niet met het apparaat spelen. Reiniging en onderhoud door de gebruiker mogen niet worden uitgevoerd door kinderen, die niet onder toezicht staan.
-

Beoogd gebruik

Gebruik het in deze gebruiksaanwijzing beschreven product uitsluitend op de volgende manier:

- Voor het schoonmaken van tuinvijvers.
- Met in achtneming van deze technische gegevens. (→ Technische gegevens)

De volgende inperkingen gelden voor het apparaat:

- Uitsluitend te gebruiken bij een watertemperatuur van minimaal +4 °C en maximaal +35 °C.
- Nooit met andere vloeistoffen dan water gebruiken.
- Niet gebruiken voor industriële doeleinden.
- Niet gebruiken in combinatie met chemicaliën, levensmiddelen, licht brandbare of explosieve stoffen.

Productbeschrijving

Overzicht

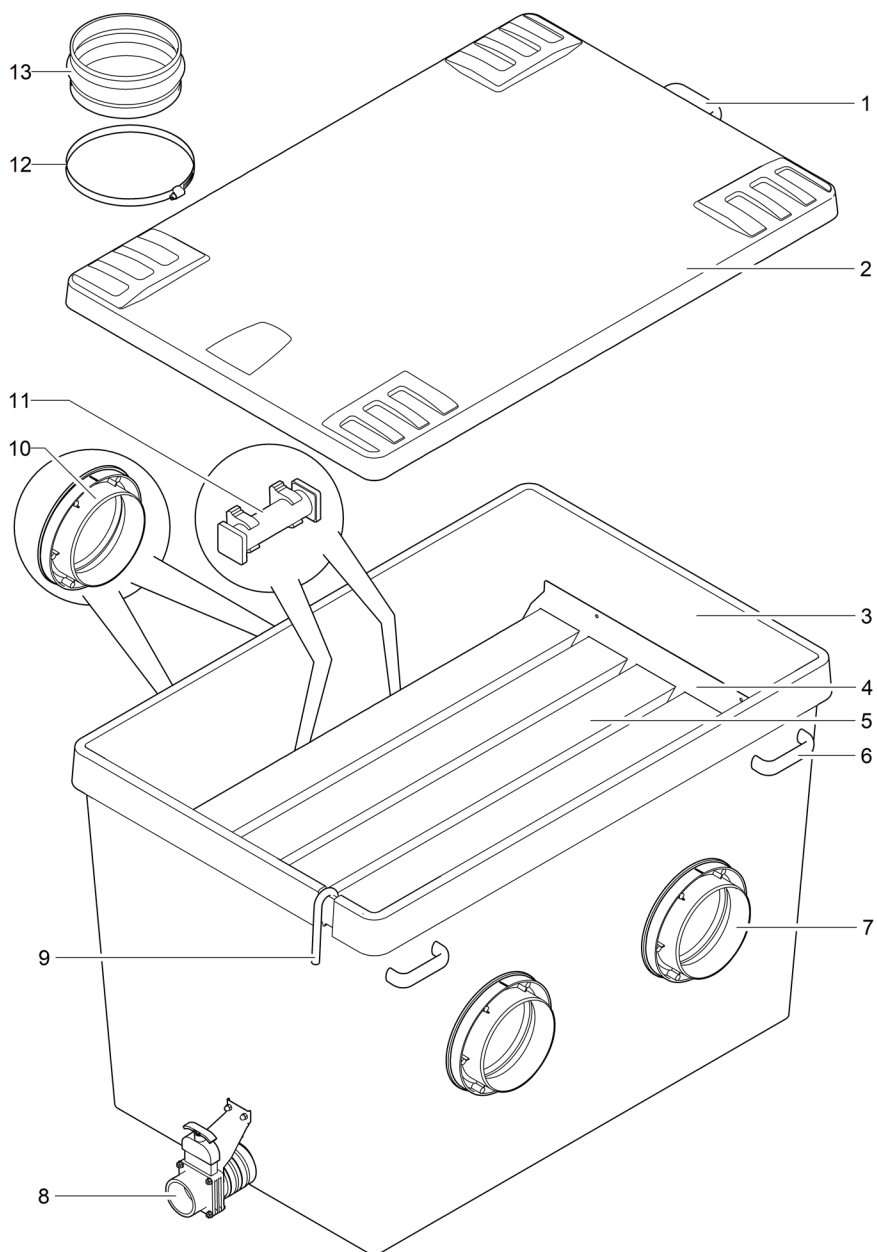

A Omschrijving

1	1 x greep
2	1 x deksel van het reservoir
3	1 x reservoir
4	Houder voor ClearWave filterelementen
5	5x ClearWave filterelementen
6	4 x greep voor het dragen van het reservoir
7	2 x uitloop DN 180
8	1 x vuilafvoer DN75 met schuifafsluiter
9	1 x luchtaansluiting voor de beluchter <ul style="list-style-type: none">• Overgangsstuk Ø 9 mm naar de luchtslang van de beluchterstaaf
10	2 x inloop DN 180
11	2x beluchterstaaf <ul style="list-style-type: none">• Verrijkt het water in het reservoir met zuurstof
12	4x slangklem ter bevestiging van de overgangsmof bij de inloop
13	2x overgangsmof voor het aansluiten van het reservoir op de vorige filtermodule

Eigenschappen

De ProfiClear Premium XL Standing Bed Module dient voor het biologisch filteren van het vijverwater.

De beide inlopen DN 180 zijn verbonden met de vorige filtermodule. Op de beide uitlopen DN 180 is de volgende filtermodule aangesloten.

Vijf geïntegreerde ClearWave-filterelementen zorgen voor een optimale waterhelderheid. Door het water te verrijken met lucht via de beluchterstaven wordt de waterbeweging in het reservoir en daarmee de bezinking van de filterelementen met bacteriën geoptimaliseerd.

Transport

⚠ WAARSCHUWING

Door het hoge gewicht van het apparaat zijn bij het dragen beknellingen van ledematen of beschadiging aan de wervelkolom mogelijk. Het apparaat heeft een massa van meer dan 25 kg.

- ▶ Draag het reservoir met ten minste vier personen uitsluitend aan de grepen, om de rug te ontlasten.
- ▶ Bescherm uw ledematen tegen kneuzingen.
- ▶ Transporteer het reservoir niet, als deze met water is gevuld.

De filtermodule beschikt over vier grepen voor het dragen. Andere draag- en transportmiddelen zijn niet toegestaan (bijv. transport met een hijskraan).

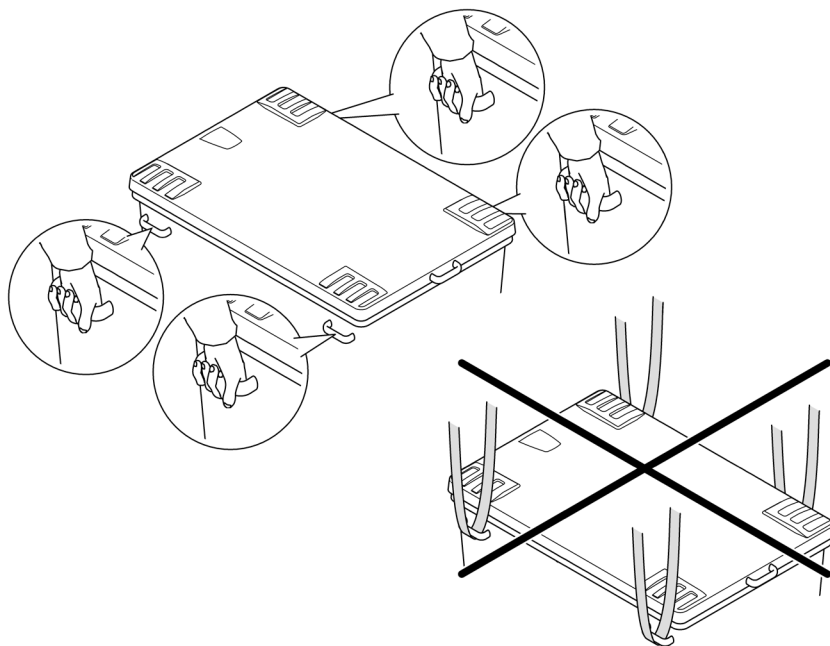

Proficlear0191

Plaatsen en aansluiten

Afmetingen

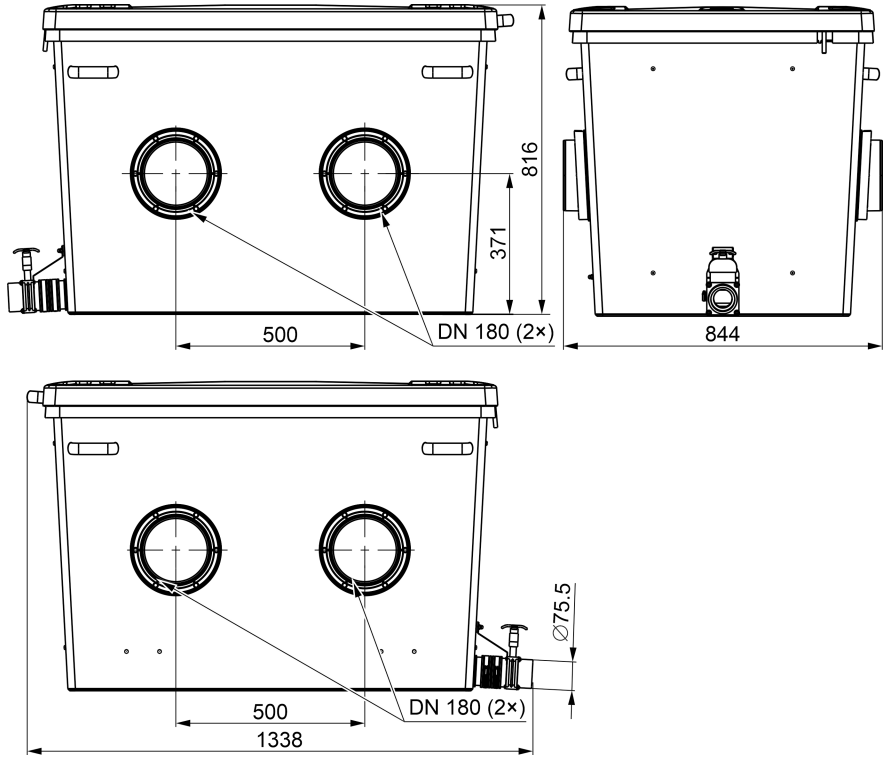

NL

Proficlear0290

Filtermodule opstellen en met vorige filtermodules verbinden

Zo gaat u te werk:

1. Schuif de overgangsmof over de inloop en bevestig deze met de slangklem.
 - Voor toekomstige montagewerkzaamheden: Draai de slangklem zodanig, dat de schroef van de slangklem aan de zijkant toegankelijk is.
2. Schuif de filtermodule tegen de voorgaande filtermodule, zo dat de uitloop ervan tot aan de aanslag in de overgangsmof van de filtermodule zit.
 - De vuilwaterafvoeren van alle filtermodules moeten allemaal aan dezelfde kant liggen.
3. Bevestigen overgangsmof over de inloop van de vorige filtermodule met de slangklem.
 - Voor toekomstige montagewerkzaamheden: Draai de slangklem zodanig, dat de schroef van de slangklem aan de zijkant toegankelijk is.

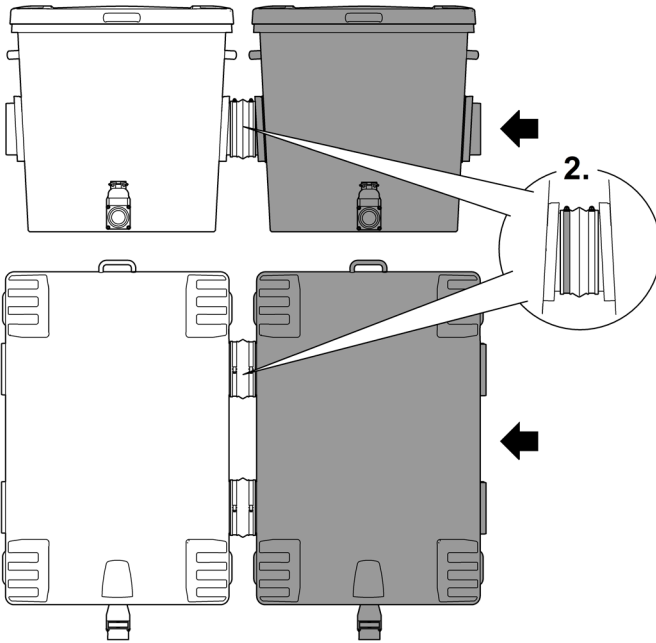
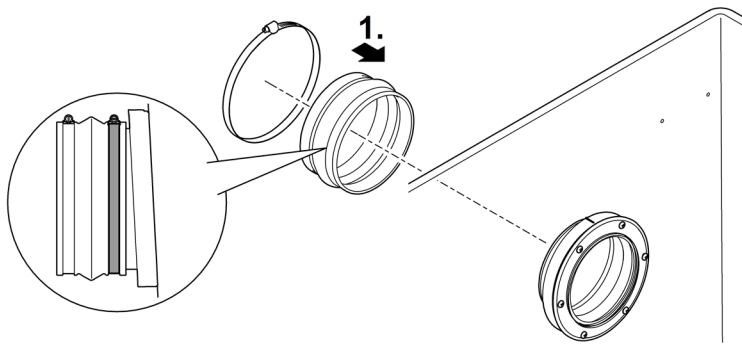

Proficlear0289

Vuilafvoer aansluiten

Via de vuiluitgang DN 75 met schuifafsluiter op het onderste reservoir kan indien nodig (reiniging, reparatie, overwinteren) het water in het reservoir worden afgetapt.

- Sluit een passende pijpleiding DN 75 aan en voer het vuile water in de riolering.
- ❶ Verbind de buisleiding DN 75 en de buisleiding DN 110 van het trommelfilter voor de grove verontreiniging op een gezamenlijke buisleiding DN 110 en voer het afvalwater in de riolering. Daardoor wordt een comfortabele drukspoeling voor de buisleiding bereikt.

NL

Beluchter aansluiten

Het bedrijf met beluchter ondersteunt de watercirculatie in het reservoir en is optimaal voor een gelijkmatige bezinking van de ClearWaves met bacteriën.

- Aanbevolen beluchter: AquaOxy 2500

Zo gaat u te werk:

- Sluit de luchtslang van de beluchter op de luchtaansluiting en hang de luchtaansluiting in de uitsparing op het reservoir.
 - Gebruik voor een luchtslang $\varnothing 4$ mm de 4/9-mm-adapter.
 - Fixeer de luchtslang op de aansluitingen evt. met tie-raps.

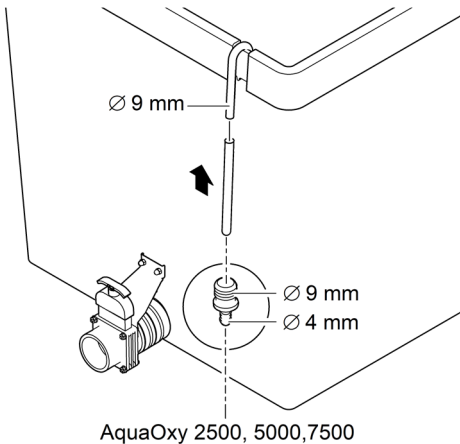

Profilclear0219

Ingebruikname

Zo gaat u te werk:

1. Sluit de schuifafsluiter voor vuilafvoer DN 75.
2. Controleer het gehele filtersysteem (buisleidingen en slangen) op volledigheid.
3. Vul de filtermodule met water.
 - Gepompt systeem: Schakel de filterpomp in.
 - Gravitatiesysteem: Schuifafsluiter (toevoer en terugloop) van de filterserie openen om het stromen van water mogelijk te maken.
4. Controleer alle buisleidingen, slangen en aansluitingen op dichtheid.
 - Uitzettende afdichtingen kunnen aanvankelijk ondicht zijn, omdat zij pas bij watercontact geheel afdichten.
5. Schakel alle overige elektrische apparaten van het filtersysteem in, zodat alle filterreservoirs met water zijn gevuld.
 - Laat de UVC-zuiveringsunit gedurende ten minste 24 uur uitgeschakeld, als u filterstarters (bijv. OASE BioKick) gebruikt. Hierdoor wordt de bezinking van de filterelementen met micro-organismen niet verstoord.

Reiniging en onderhoud

Afgestorven biomassa zinkt naar de bodem en moet worden verwijderd. Open hiervoor eenmaal per maand vuilafvoer DN 75 ca. 10 seconden lang.

- Alleen bij buitengewone vervuiling moet u het gehele filtersysteem voor het reinigen en onderhouden buiten bedrijf Gebruiker.
- Gebruik geen chemische reinigingsmiddelen, aangezien deze de filterbacteriën doden.

Reservoir reinigen

Zo gaat u te werk:

1. Schakel de filterpompen uit en alle overige elektrische apparaten van het filtersysteem (bijv. UVC-zuiveringsapparaat).
2. Uitsluitend zwaartekrachtstelsel: Sluit de schuifafsluiter (toevoer en terugloop) van het filtersysteem, om verdere stroming van het water te verhinderen.
3. Open de schuifafsluiter voor vuilafvoer DN 75 op het reservoir en voer het vuile water op reglementaire wijze af.
4. Demonteer evt. de ClearWave filterelementen. (→ ClearWave-Filterelementen uitbouwen en reinigen)
5. Voer de vereiste reinigingsmaatregelen uit.
6. Sluit de schuifafsluiter van het vuilwaterafvoer DN 75.
7. Neem het filtersysteem weer in bedrijf. (→ Ingebruikname)

ClearWave-Filterelementen uitbouwen en reinigen

De filterbiologie koloniseert het oppervlak van de ClearWave filterelementen. Deze afzettingen zijn wenselijk. Daarom moet u de ClearWave-filterelementen alleen reinigen bij ernstige verstoppingen. Met betrekking tot het reinigen van het reservoir kunnen de filterelementen worden gedemonteerd en worden afgespoeld met een krachtige waterstraal.

Zo gaat u te werk:

1. Verwijder aan beide zijden in het reservoir de dopmoeren M6 en neem de houders weg.
2. Neem de ClearWave-filterelementen er uit.
3. Monteer de ClearWave-filterelementen weer in omgekeerde volgorde.
 - De filterelementen moeten goed in de houders onder in het reservoir zijn geplaatst.

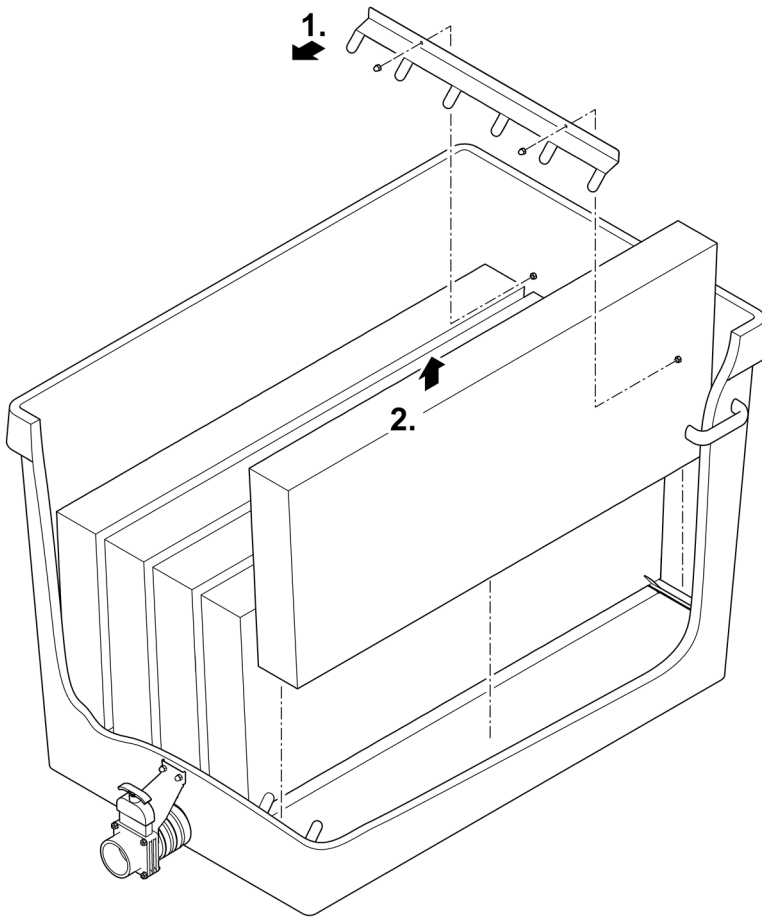

Proficlear0221

Beluchterstaaf vervangen

Vorbereidende werkzaamheden:

- ClearWave demonteren. (→ ClearWave-Filterelementen uitbouwen en reinigen)

Zo gaat u te werk:

1. Trek de beluchterstaaf uit de klemhouder.
2. Haal de slang van de beluchterstaaf en sluit deze aan op de nieuwe beluchterstaaf.
– Fixeer de slang op de aansluiting met een tie-rap.
3. Druk de beluchterstaaf in de klemhouder.

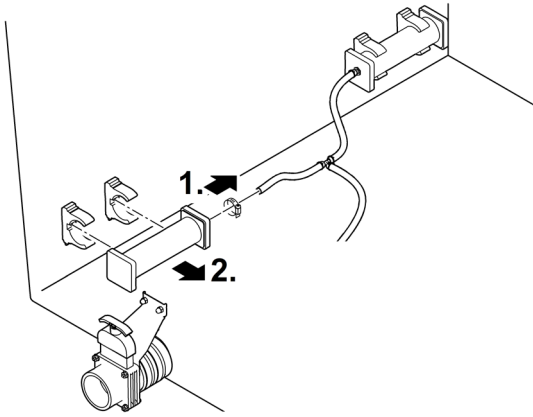

Proficlear0220

Opslag/overwinteren

De buitenbedrijfstelling is afhankelijk van de vraag of het apparaat tegen vorst beschermd is of niet.

Het apparaat staat tegen vorst beschermd (bijv. in een garage of aanbouw)

De werking van het apparaat is mogelijk, indien de minimale watertemperatuur van +4 °C wordt aangehouden.

Het apparaat staat niet tegen vorst beschermd (bijv. buiten)

Neem het apparaat buiten gebruik bij watertemperaturen +8 °C of uiterlijk bij te verwachten vorst.

- Laat water in het apparaat, in de slangen, buizen en aansluitingen zoveel mogelijk weglopen.
- Open alle schuifafsluiters om waterophopingen te vermijden.
- Dek de container af, zodat er geen regenwater kan binnendringen.
- Bescherm de leidingen en de schuifafsluiter tegen vorst, waarbij u het water niet kunt afvoeren.

Storing verhelpen

Storing	Mogelijke oorzaak	Oplossing
Geen waterstroom	Filterpomp niet ingeschakeld	Filterpomp inschakelen, netstekker in contactdoos steken
	Toevoer naar filtersysteem of terugloop naar vijver verstopt	Toevoer resp. terugloop reinigen
Waterstroom onvoldoende	Bodemafvoer, pijpleiding resp. slang verstopt	Reinigen, eventueel vervangen
	Slang geknikt	Slang controleren, eventueel vervangen
	Te veel verlies in de leidingen	Leiding afkorten op de benodigde minimumlengte
Er wordt geen water uit het reservoir uitgevoerd	Filterpomp in het reservoir defect	Zie de gebruiksaanwijzing voor de filterpomp

NL

Technische gegevens

ProfiClear Premium XL Standing Bed Module

Inloop	Aantal		2
	Aansluiting	mm	DN 180
Uitloop	Aantal		2
	Aansluiting		DN 180
Vuilafvoer	Aantal		1
	Aansluiting		DN 75
ClearWave	Aantal		5
Debiet	Minimum	l/h	25000
	Maximum	l/h	66000
Afmetingen	Lengte	mm	1338
	Breedte	mm	844
	Hoogte	mm	816
Gewicht	zonder water	kg	105
	met water, zonder apparaat	kg	575

Afvoer van het afgedankte apparaat

Ondersteun ons bij het streven naar een intact milieu en neem de volgende afvoeradviezen in acht!

Voer het apparaat volgens de nationale wettelijke bepalingen af.

ADVERTENCIA

- ▶ Separe todos los equipos eléctricos que se encuentran en el agua de la red de corriente antes de tocar el agua. De lo contrario existe riesgo de lesiones graves o muerte por choque eléctrico.
 - ▶ Este equipo puede ser utilizado por niños a partir de 8 años y mayores así como por personas con capacidades físicas, sensoriales o mentales reducidas o que no dispongan de la experiencia y los conocimientos necesarios, si se les supervisan o instruyen sobre el uso seguro del equipo y los peligros resultantes. Los niños no deben jugar con el equipo. Está prohibido que los niños ejecuten la limpieza y el mantenimiento sin supervisión.
-

Uso conforme a lo prescrito

Emplee el producto descrito en estas instrucciones sólo de la forma siguiente:

- Para limpiar los estanques de jardín.
- De acuerdo con los datos técnicos. (→ Datos técnicos)

Para el equipo son válidas las siguientes limitaciones:

- Operación sólo con agua a una temperatura del agua de +4 °C a +35 °C.
- Está prohibido operar con otros líquidos distintos del agua.
- No emplee el equipo para fines industriales.
- No emplee el equipo en combinación con productos químicos, alimentos y sustancias fácilmente inflamables o explosivas.

Descripción del producto

Vista sumaria

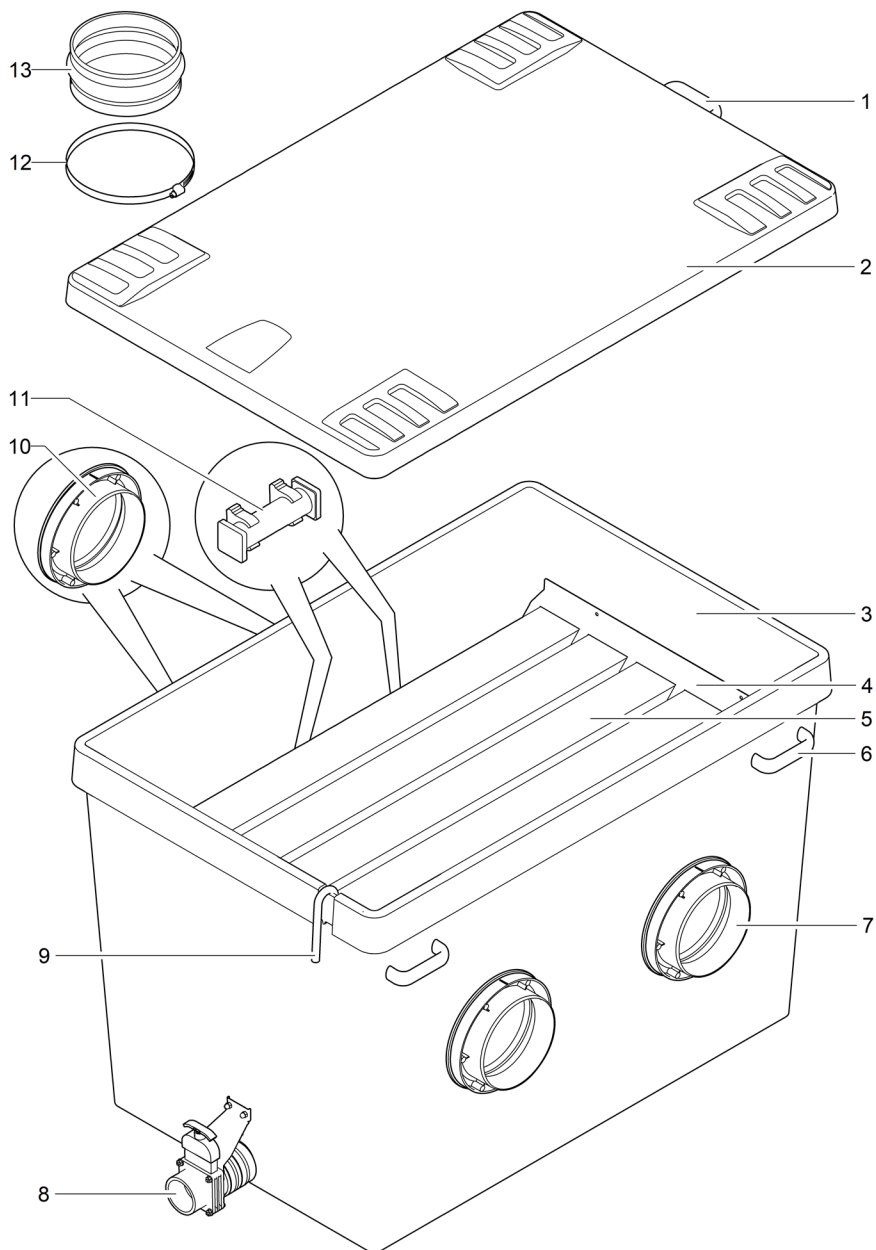

ES

<input type="checkbox"/> A	Descripción
1	1 mango
2	1 tapa de recipiente
3	1 recipiente
4	Soporte para los elementos de filtro ClearWave
5	5 elementos de filtro ClearWave
6	4 mangos para transportar el recipiente
7	2 salidas DN 180
8	1 salida de suciedad DN75 con válvula de cierre
9	1 conexión de aire para el aireador <ul style="list-style-type: none"> • Pieza de transición de Ø 9 mm a la manguera de aire de las barras aireadoras
10	2 entradas DN 180
11	2 barras aireadoras <ul style="list-style-type: none"> • Aumenta el contenido de oxígeno del agua en el recipiente
12	4 abrazaderas de manguera para fijar el manguito de transición en la entrada
13	2 manguitos de transición para conectar el recipiente en el módulo de filtro anterior

Características

El ProfiClear Premium XL Standing Bed Module se emplea para la filtración biológica del agua de estanque.

Las dos entradas DN 180 están unidas con el módulo de filtro anterior. En las dos salidas DN 180 está conectado el módulo de filtro sucesor.

Cinco elementos de filtro ClearWave integrados garantizan una claridad del agua óptima. Mediante el aumento del contenido de aire en el agua a través de las dos barras aireadoras se optimiza el movimiento del agua en el recipiente y, por consiguiente, la colonización de las bacterias en los elementos de filtro.

Transporte

ADVERTENCIA

Si se transporta el equipo son posibles lesiones de la columna vertebral o aplastamientos de extremidades debido al alto peso del equipo. El equipo pesa más de 25 kg.

- ▶ Transporte el recipiente con cuatro personas como mínimo que agarren exclusivamente los tiradores para aliviar la columna vertebral.
- ▶ Proteja sus extremidades contra aplastamientos.
- ▶ No transporte el recipiente cuando está lleno con agua.

ES

El módulo de filtro tiene cuatro mangos para cargarlo. No están permitidas otras ayudas de carga o transporte (p. ej. transporte con una grúa).

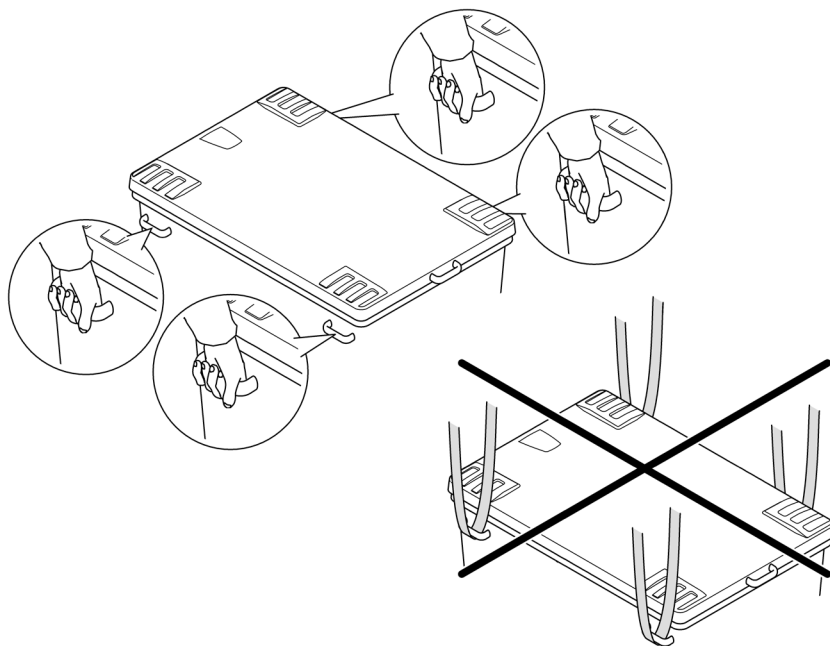

Proficlear0191

Emplazamiento y conexión

Dimensiones

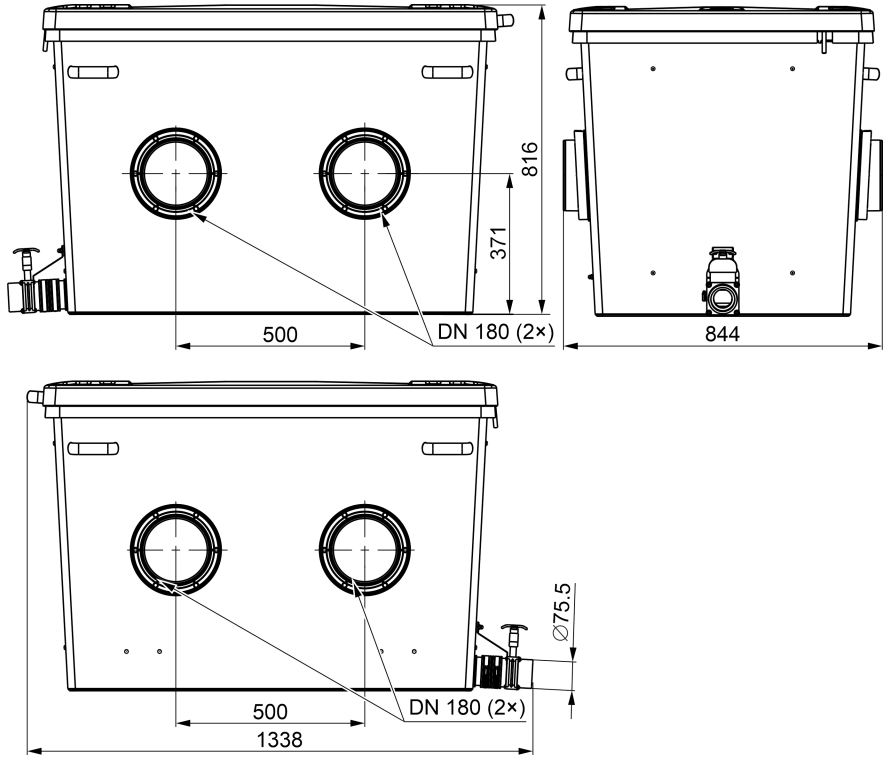

Proficlear0290

Emplazamiento del módulo de filtrado y conexión con el módulo de filtrado anterior

Proceda de la forma siguiente:

1. Desplace el manguito de transición en la entrada y fije el manguito de transición con la abrazadera de manguera.
 - Para trabajos de montaje posteriores: Gire la abrazadera de manguera de forma que se pueda acceder al tornillo de la abrazadera de manguera por el lado.
2. Desplace el módulo de filtro al módulo de filtro anterior de forma que su salida esté asentada en el manguito de transición del módulo de filtro hasta el tope.
 - Las salidas de agua sucia de todos los módulos de filtro tienen que estar en el mismo lado.
3. Fije el manguito de transición con la abrazadera de manguera en la salida del módulo de filtro anterior.
 - Para trabajos de montaje posteriores: Gire la abrazadera de manguera de forma que se pueda acceder al tornillo de la abrazadera de manguera por el lado.

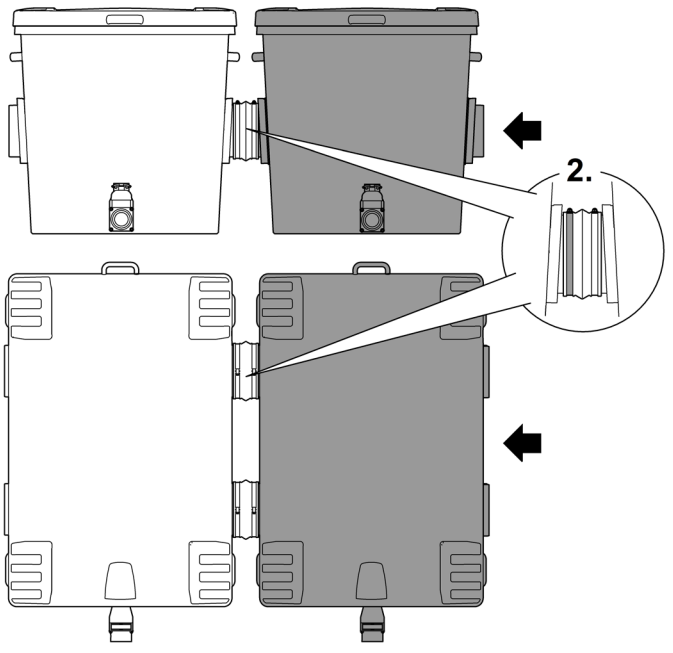
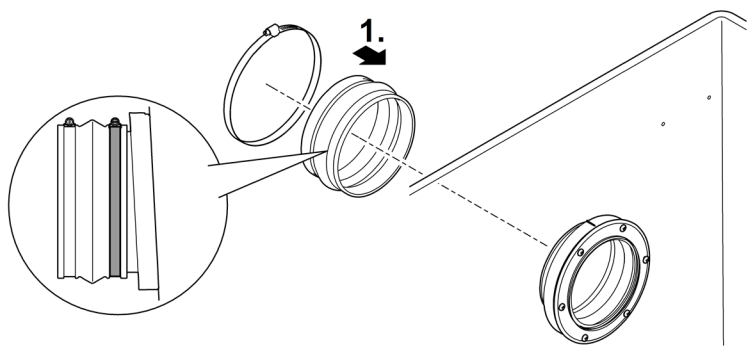

Proficlear0289

Conexión de la salida de suciedad

Si fuera necesario (limpieza, reparación, conservación durante el invierno) se puede purgar el agua en el recipiente a través de la salida de suciedad DN 75 con válvulas de cierre en el recipiente abajo.

- Conecte una tubería DN 75 apropiada y guíe el agua sucia al alcantarillado de aguas residuales.
- ❗ Conecte la tubería DN 75 y la tubería DN 110 del filtro del tambor para la suciedad gruesa a una tubería conjunta DN 110 y guíe el agua sucia al alcantarillado de aguas residuales. De esta forma se logra un enjuague a presión cómodo de la tubería.

Conexión del aireador

El funcionamiento con aireador apoya la circulación del agua en el recipiente y es óptimo para la colonización uniforme de las bacterias en los ClearWave

- Aireador recomendado: AquaOxy 2500

Proceda de la forma siguiente:

- Conecte la manguera de aire del aireador con la conexión de aire y cuelgue la conexión de aire en la hendidura en el recipiente.
 - Utilice para una manguera de aire de \varnothing 4 mm el adaptador de 4/9 mm.
 - Fije la manguera de aire en las conexiones con bridas para cables si fuera necesario.

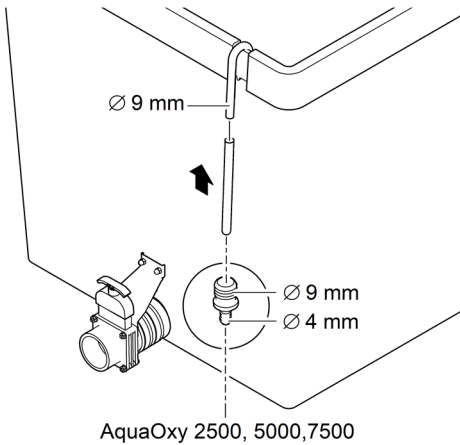

Proficlear0219

Puesta en marcha

Proceda de la forma siguiente:

1. Cierre la válvula de cierre para la salida de suciedad DN 75.
2. Controle la integridad del sistema de filtrado completo (tuberías y mangueras).
3. Llene los módulos de filtro con agua.
 - Sistema de bombeado: Conecte la bomba de filtrado.
 - Sistema de gravitación: Abra las válvulas de cierre (alimentación y retorno) de la fila de filtros para facilitar el flujo de agua.
4. Compruebe la estanqueidad de todas las tuberías, mangueras y conexiones.
 - Las juntas de expansión pueden tener fugas al comienzo porque sólo obturan completamente cuando contactan con el agua.
5. Conecte todos los otros equipos eléctricos del sistema de filtrado cuando todos los recipientes de filtro estén llenos con agua.
 - Deje desconectado el equipo clarificador UVC como mínimo 24 horas si se emplea un arrancador de filtro (p. ej. OASE BioKick). De esta forma no se perturba la colonización de los materiales filtrantes con microorganismos.

Limpieza y mantenimiento

La biomasa muerta desciende al fondo y se tiene que eliminar. Abra para esto la salida de suciedad DN 75 unos 10 segundos una vez al mes.

- Sólo cuando haya mucha suciedad se tiene que poner el sistema de filtrado completo fuera de funcionamiento para limpiarlo y darle mantenimiento.
- No emplee productos de limpieza químicos, porque estos destruyen las bacterias de filtrado.

Limpieza del recipiente

Proceda de la forma siguiente:

1. Desconecte todas las bombas de filtrado y todos los otros equipos eléctricos del sistema de filtrado (p. ej. equipo clarificador UVC).
2. Sólo sistema de gravitación: Cierre las válvulas de cierre (alimentación y retorno) del sistema de filtrado para evitar que siga el flujo de agua.
3. Abra la válvula de cierre para la salida de suciedad DN 75 en el recipiente y deseche el agua sucia de la forma prescrita.
4. Desmonte los elementos de filtro ClearWave si fuera necesario. (→ ClearWave)
5. Ejecute las medidas de limpieza necesarias.
6. Cierre la válvula de cierre para la salida de agua sucia DN 75.
7. Ponga el sistema de filtrado de nuevo en funcionamiento. (→ Puesta en marcha)

Desmontaje y limpieza de los elementos de filtro ClearWave

La biología del filtro coloniza la superficie de los elementos de filtro ClearWave. Estos depósitos son deseables. Por esta razón, los elementos de filtro ClearWave sólo se deben limpiar si están muy obstruidos. Los elementos de filtro se pueden desmontar y enjuagar con un chorro de agua fuerte durante la limpieza del recipiente.

Proceda de la forma siguiente:

1. Quite las tuercas de sombrerete M6 a ambos lados del recipiente y desmonte los soportes.
2. Saque los elementos de filtro ClearWave.
3. Monte de nuevo los elementos de filtro ClearWave en secuencia contraria.
 - Los elementos de filtro tienen que estar correctamente asentados en los soportes en la parte inferior del recipiente.

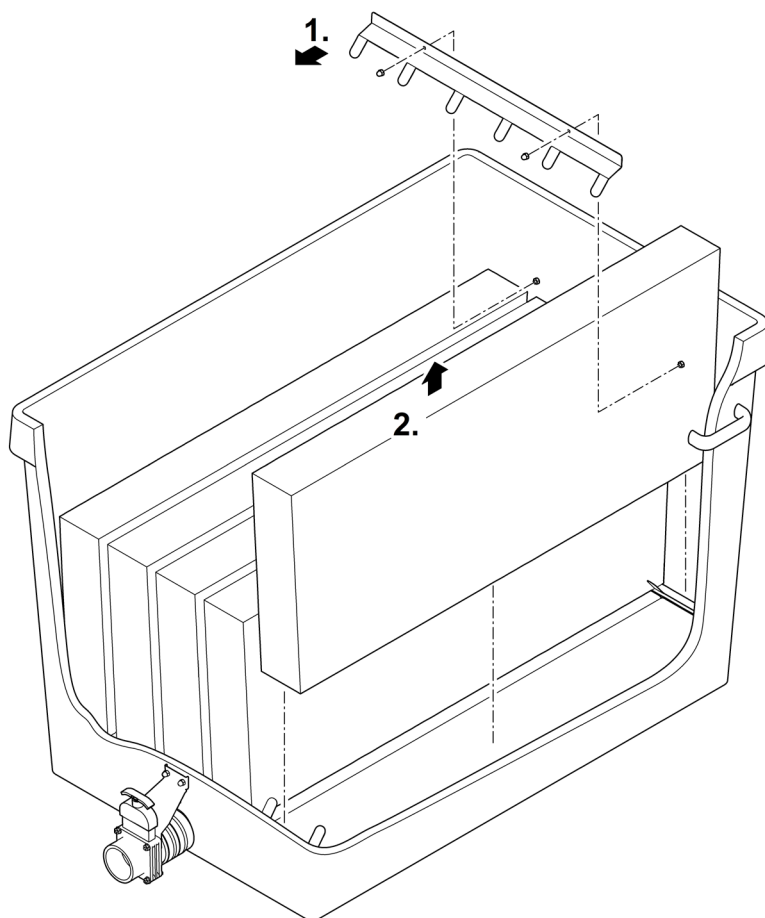

Proficlear0221

Sustitución de la barra aireadora

Trabajos preparatorios:

- Desmonte los ClearWave. (→ ClearWave)

Proceda de la forma siguiente:

1. Saque la barra aireadora del soporte de pinzas.
2. Quite la manguera de la barra aireadora e introdúzcala en la barra aireadora nueva.
 - Fije la manguera en la conexión con una brida para cables.
3. Presione la barra aireadora en el soporte de pinzas.

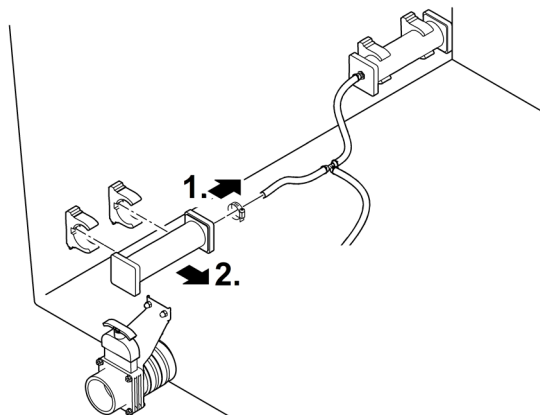

Proficlear0220

Almacenamiento/ conservación durante el invierno

La puesta fuera de servicio depende si el equipo está protegido contra las heladas o no.

El equipo está protegido contra heladas (p. ej. en un garaje o encapsamiento).

El equipo se puede operar si se garantiza la temperatura mínima del agua de +4 °C.

El equipo no está protegido contra heladas (p. ej. emplazamiento al aire libre).

Ponga el equipo fuera de funcionamiento cuando las temperaturas del agua están por debajo de +8 °C o a más tardar cuando se esperan heladas.

- Purgue la cantidad máxima posible del agua en el equipo, las mangueras, las tuberías y las conexiones.
- Abra la válvula de cierre para evitar acumulaciones de agua.
- Cubra el recipiente para evitar la entrada de agua de lluvia.
- Proteja las tuberías y las válvula de cierre contra heladas, en las que no se puede purgar el agua.

Eliminación de fallos

Fallo	Causa probable	Acción correctora
Ningún flujo de agua	La bomba de filtro no está conectada	Conecte la bomba de filtro, enchufe la clavija a la red
	Alimentación al sistema de filtrado o retorno al estanque obstruido	Limpie la alimentación y/o el retorno.
Flujo de agua insuficiente	Salida del fondo, tubería y/o manguera obstruidas	Limpie o sustituya si fuera necesario.
	Manguera doblada	Compruebe la manguera, sustitúyala si fuera necesario.
	Pérdidas excesivas en las tuberías	Reduzca la longitud de las tuberías al mínimo necesario
El agua no se transporta fuera del recipiente.	Bomba de filtro en el recipiente defectuosa	Consulte las instrucciones de uso de la bomba de filtro

Datos técnicos

ProfiClear Premium XL Standing Bed Module

Entrada	Cantidad		2
	Conexión	mm	DN 180
Salida	Cantidad		2
	Conexión		DN 180
Salida de suciedad	Cantidad		1
	Conexión		DN 75
ClearWave	Cantidad		5
Caudal	Mínimo	l/h	25000
	Máximo	l/h	66000
Dimensiones	Longitud	mm	1338
	Anchura	mm	844
	Altura	mm	816
Peso	sin agua	kg	105
	con agua, sin equipos	kg	575

Desecho

Le pedimos que apoye nuestro esfuerzo de mantener intacto nuestro medio ambiente siguiendo las siguientes sugerencias sobre el desecho.

Deseche el equipo conforme a las prescripciones legales nacionales.

⚠ AVISO

- ▶ Antes de meter a mão na água, desconetar a ficha elétrica de todos os aparelhos e que se encontram na água. Contrariamente, existe o risco de morte ou graves lesões por eletrocussão.
 - ▶ O aparelho pode ser utilizado por crianças com idade igual ou superior a 8 anos e pessoas com capacidades físicas, sensoriais ou mentais reduzidas ou com falta de experiência ou conhecimentos, enquanto vigiadas por adultos ou quando foram informadas sobre o uso seguro do aparelho e entenderam os riscos remanescentes. Crianças não podem brincar com o aparelho. A limpeza e a manutenção não podem ser realizadas por crianças sem que sejam vigiadas por adultos.
-

PT

Emprego conforme o fim de utilização acordado

O produto descrito nestas instruções só pode ser utilizado conforme exposto abaixo:

- Para limpar lagos e tanques de jardim.
- Conforme as características técnicas obrigatórias. (→ Dados técnicos)

O aparelho está sujeito a estas restrições:

- Pode ser operado só a temperaturas de água de +4 °C a +35 °C.
- Nunca operar com outros líquidos que não a água.
- Não serve para utilizações industriais.
- Não utilizar em contacto com produtos químicos, géneros alimentícios, combustíveis ou substâncias explosivas.

Descrição do produto

Descrição geral

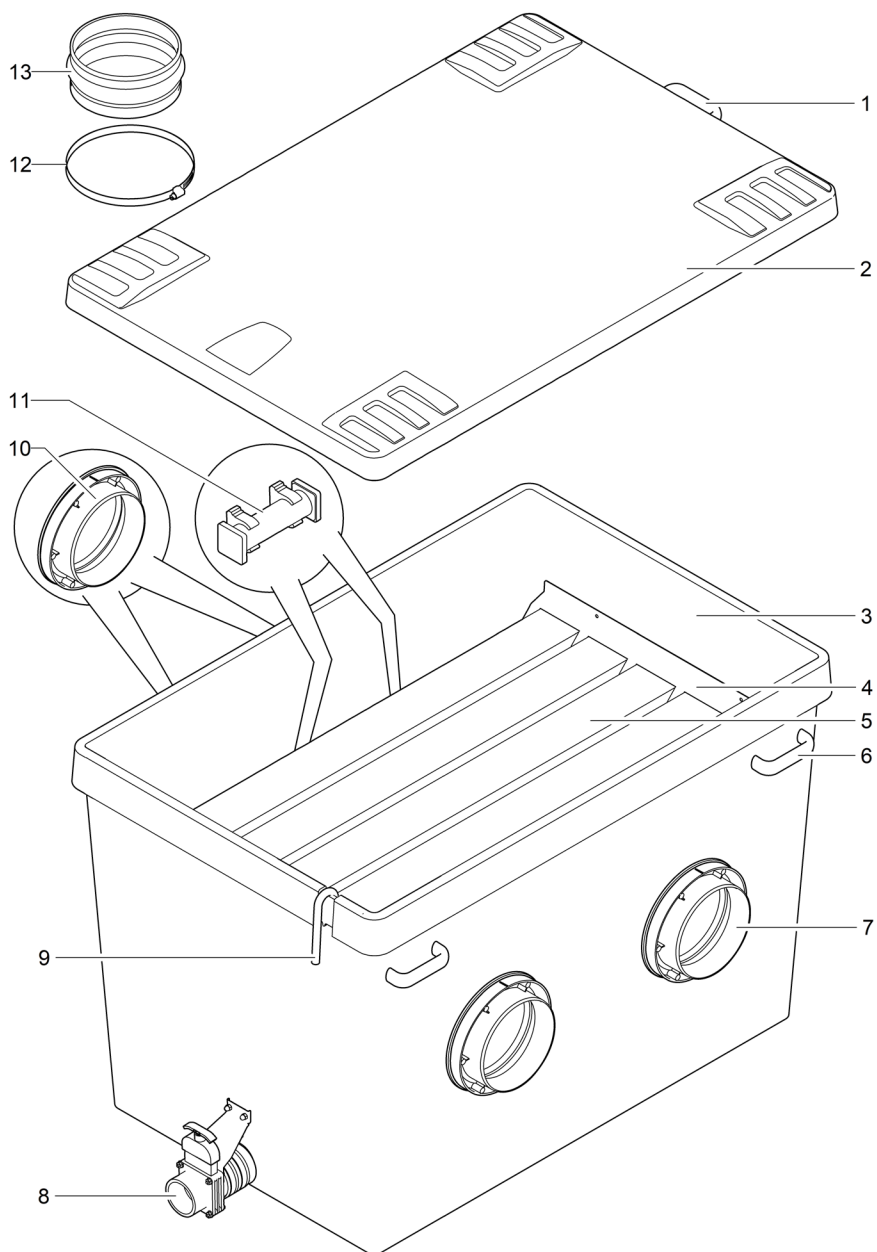

Proficlear0288

<input type="checkbox"/> A	Descrição
1	1x pega
2	1 x tampa do recipiente
3	1 x recipiente
4	Suporte para elemento filtrante ClearWave
5	5 x elemento filtrante ClearWave
6	4 x pega para carregar o recipiente
7	2 x saída DN 180
8	1 x saída de sujidade DN75 com válvula de corte
9	1 x ligação de ar para o ventilador <ul style="list-style-type: none"> • Peça de transferência Ø 9 mm para a mangueira de ar das barras do ventilador
10	2 x entrada DN 180
11	2 x barra do ventilador <ul style="list-style-type: none"> • Oxigena a água do recipiente
12	4 x abraçadeira para fixação da manga de transferência na entrada
13	2 x manga de transferência para ligação do recipiente ao módulo filtrante anterior

PT

Efeitos

O ProfiClear Premium XL Standing Bed Module serve para filtração biológica da água do lago.

As duas entradas DN 180 estão ligadas ao módulo filtrante anterior. O módulo filtrante subsequente está ligado às duas saídas DN 180.

Cinco elementos filtrantes ClearWave integrados garantem a nitidez perfeita da água. O arejamento da água através das duas barras do ventilador otimiza a deslocação da água no recipiente e, paralelamente, a colonização dos elementos filtrantes com bactérias.

Transporte

⚠ AVISO

Devido ao elevado peso do aparelho, o respetivo transporte manual pode causar danos na coluna vertebral ou esmagamento de membros. O aparelho pesa mais de 25 kg.

- ▶ Carregue o recipiente apenas pelas pegas e com a ajuda de pelo menos quatro pessoas para evitar sobrecarregar a coluna.
- ▶ Proteja os membros para evitar esmagamento.
- ▶ Não transporte o recipiente se estiver cheio de água.

O módulo filtrante possui quatro pegas para o carregar. Não são permitidos outros auxiliares de carregamento e transporte (ex.: transporte com grua).

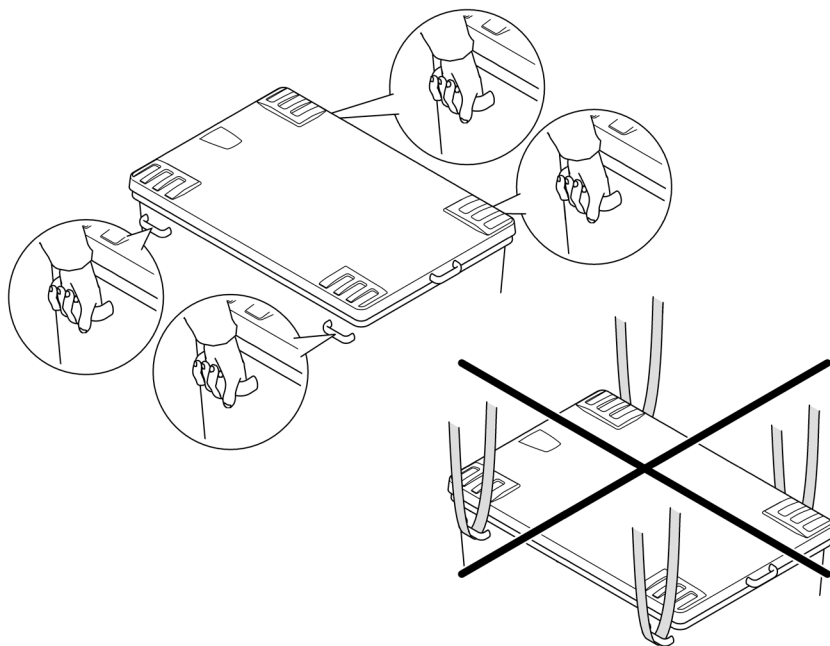

Proficlear0191

Posicionar e conectar

Dimensões

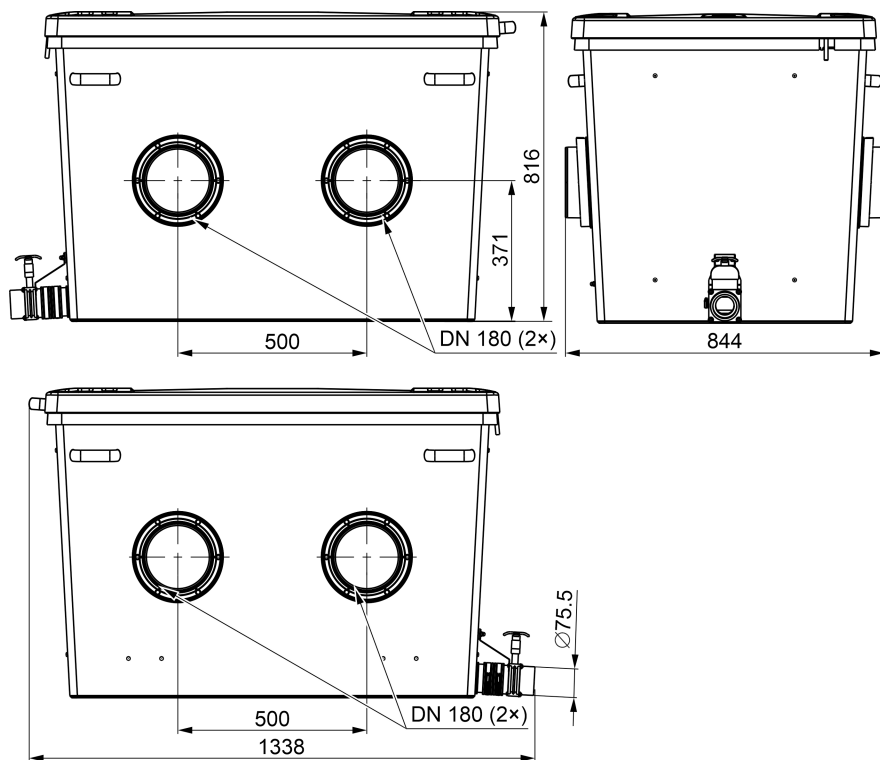

PT

Profilclear0290

Instalar o módulo filtrante e ligar ao módulo filtrante anterior

Proceder conforme descrito abaixo:

1. Enfie a manga de transferência na entrada e fixe-a com a abraçadeira.
 - Para trabalhos de montagem posteriores: Rode a abraçadeira de modo que o parafuso da mesma fique acessível lateralmente.
2. Introduza o módulo filtrante no módulo precedente de modo que a respetiva saída encoste ao batente da manga de transferência do módulo filtrante.
 - Os fluxos da água suja de todos os módulos filtrantes devem ficar do mesmo lado.
3. Prenda a manga de transferência à saída do módulo filtrante precedente com a abraçadeira.
 - Para trabalhos de montagem posteriores: Rode a abraçadeira de modo que o parafuso da mesma fique acessível lateralmente.

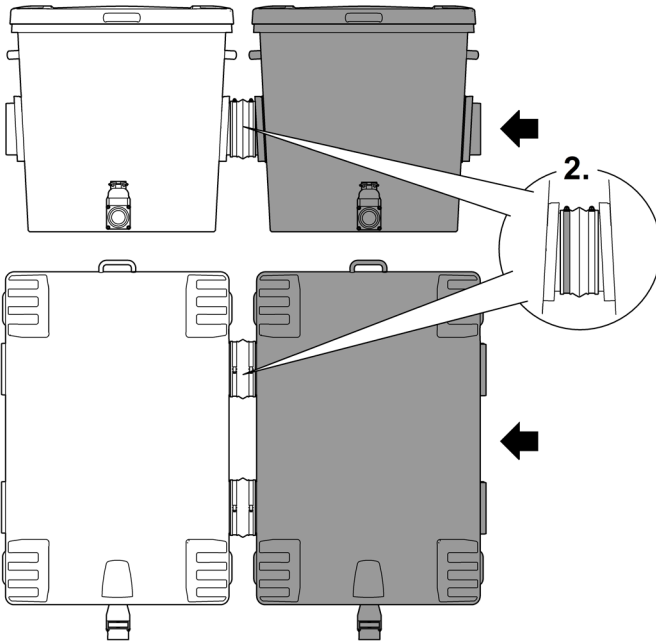
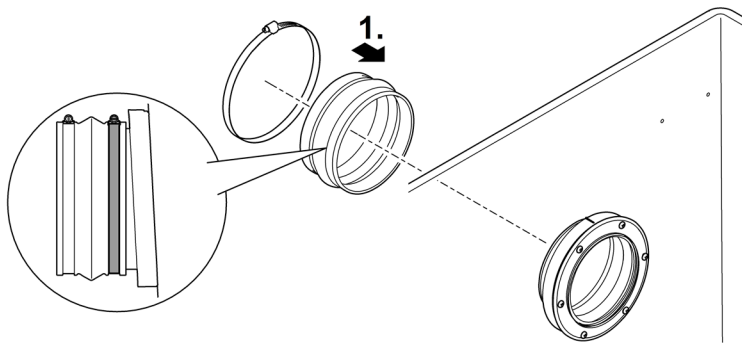

Proficlear0289

Conectar a saída de sujidade

A saída de partículas de água suja de DN 75, equipada com válvula de corte no reservatório, serve para fazer a descarga da água do reservatório (para fins de limpeza, reparação ou o período invernal).

- Ligue uma tubagem DN 75 adequada e conduza a água suja até ao sistema de esgotos.
- ❗ Ligue a tubagem DN 75 e DN 110 do filtro de tambor para a sujidade grosseira a uma tubagem DN 110 conjunta para conduzir a água suja até ao sistema de esgotos. Desta forma consegue lavar confortavelmente, à pressão, a dita tubagem.

Conectar o ventilador

A utilização de ventiladores apoia a circulação da água no recipiente e é ideal para uma colonização uniforme dos ClearWave com bactérias.

- Ventilador recomendado: AquaOxy 2500

Proceder conforme descrito abaixo:

- Conecte a mangueira de ar do ventilador à ligação de ar e prenda esta ao entalhe do recipiente.
 - Para uma mangueira de ar com 4 mm de \varnothing , utilize o adaptador de 4/9 mm.
 - Fixe a mangueira de ar às ligações, eventualmente usando abraçadeiras.

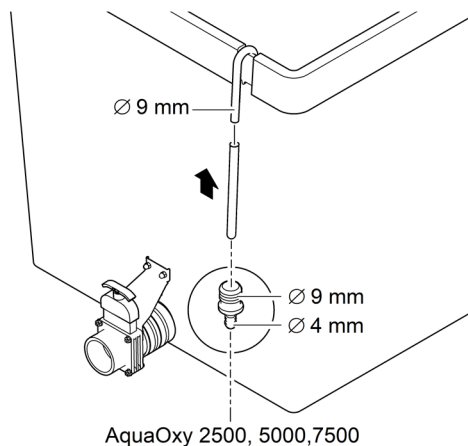

Profilclear0219

Colocação em operação

Proceder conforme descrito abaixo:

1. Feche a válvula de corte para a saída de sujidade DN 75..
2. Verifique a integridade de todo o sistema de filtração (tubagens e mangueiras).
3. Encha os módulos filtrantes com água.
 - Sistema assistido por bomba: Ligar a bomba.
 - Sistema de gravitação: Abra as válvulas de corte (alimentação e retorno) da série de filtros para permitir o fluxo de água.
4. Verifique a estanqueidade de todas as tubagens, mangueiras e respetivas ligações.
 - As juntas hidrófilas poderão não vedar bem inicialmente, porque só vedam bem em contacto com a água.
5. Ligue todos os restantes aparelhos elétricos do sistema de filtração assim que todos os recipientes de filtração estiverem cheios de água.
 - Mantenha os clarificadores UVC desligados durante pelo menos 24 horas se utilizar iniciadores de filtro (ex.: OASE BioKick). Desta forma, a colonização dos materiais filtrantes com microorganismos não é afetada.

Limpeza e manutenção

A biomassa morta desce até ao fundo e tem de ser removida. Para tal, abrir a saída de sujidade DN 75 uma vez por mês, durante cerca de 10 segundos.

- O sistema de filtração só deve ser desativado na íntegra em caso de sujidade invulgar, para a respetiva limpeza e manutenção.
- Não utilize detergentes químicos, uma vez que matam as bactérias do filtro.

Limpar o recipiente

Proceder conforme descrito abaixo:

1. Desligue as bombas de filtração e todos os restantes aparelhos elétricos do sistema de filtração (ex.: clarificador UVC).
2. Apenas no caso do sistema de gravitação: Feche as válvulas de corte (alimentação e retorno) do sistema de filtração para impedir o fluxo de água.
3. No recipiente, abra a válvula de corte da saída de sujidade DN 75 e elimine a água suja da forma permitida.
4. Se necessário, desmonte os elementos filtrantes ClearWave. (→ ClearWave-Desmontar e limpar os elementos filtrantes)
5. Efetue os trabalhos de limpeza necessários:
6. Feche a válvula de corte da saída da água suja DN 75.
7. Volte a ativar o sistema de filtração. (→ Colocação em operação)

ClearWave-Desmontar e limpar os elementos filtrantes

A biologia filtrante desenvolve-se sobre a superfície dos elementos ClearWave. Trata-se de depósitos pretendidos. Eis porque os elementos filtrantes ClearWave podem ser limpos só em caso de fortes entupimentos. Para fins de limpeza do contentor, os elementos filtrantes podem ser desmontados e limpos mediante forte jato de água.

Proceder conforme descrito abaixo:

1. Tire, de ambos os lados do interior do contentor, as porcas de capa M6 e afaste os suportes.
2. Tire os elementos filtrantes ClearWave.
3. Instale, na ordem inversa à desmontagem, os elementos filtrantes ClearWave.
 - Os elementos filtrantes devem assentar corretamente nos suportes que se encontram na parte inferior do recipiente.

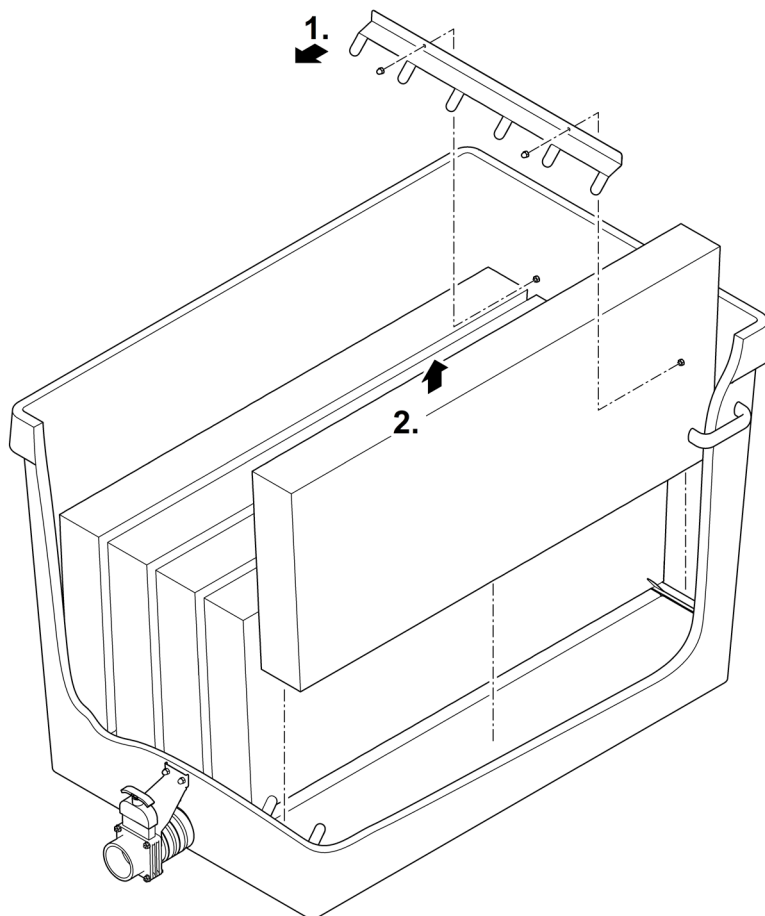

Substituir a barra do ventilador

Trabalhos de preparação:

- Desmontar o ClearWave. (→ ClearWave-Desmontar e limpar os elementos filtrantes)

Proceder conforme descrito abaixo:

1. Puxe a barra do ventilador para fora do suporte de fixação.
2. Retire a mangueira da barra do ventilador e encaixe-a na barra do ventilador nova.
— Fixe a mangueira à ligação por meio de uma abraçadeira.
3. Encaixe a barra do ventilador no suporte de fixação.

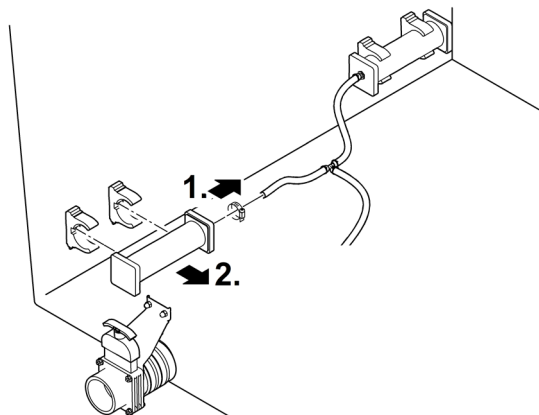

Proficlear0220

Armazenar/Invernar

A colocação fora de serviço depende do facto de o aparelho estar, ou não, protegido da geada.

O aparelho está protegido contra a geada (ex.: numa garagem ou cobertura)

O aparelho pode ser operado desde uma temperatura de +4 °C da água.

O aparelho não está protegido contra a geada (ex.: instalação ao ar livre)

Desative o aparelho quando a temperatura da água for inferior a +8°C ou, o mais tardar, quando estiver prevista geada.

- Drene o máximo possível a restante água presente no aparelho, mangueiras, tubos e ligações..
- Abra a válvula de corte para evitar a acumulação de água.
- Tape o recipiente para evitar a entrada de água da chuva.
- Proteja da geada as tubagens e válvulas de corte que não podem ser drenadas.

Eliminação de falhas

Problema	Causas prováveis	Resolução
Sem fluxo de água	A bomba de filtração não está ligada	Ligar a bomba de filtração, ligar a ficha
	Entrada para o sistema de filtração ou retorno para o lago entupido	Limpar a entrada ou o retorno
Fluxo de água insuficiente	Sarjeta, tubo ou mangueira entupida	Limpar, eventualmente substituir
	Mangueira dobrada	Controlar e, se preciso, substituir a mangueira
	Elevadas perdas nas tubagens	Reduzir o comprimento da tubagem ao mínimo necessário
Não há saída de água do recipiente	Bomba de filtração do recipiente com defeito	Ver instruções de utilização da bomba de filtração

PT

Dados técnicos

ProfiClear Premium XL Standing Bed Module

Entrada	Número		2
	Ligação	mm	DN 180
Saída	Número		2
	Ligação		DN 180
Saída água suja	Número		1
	Ligação		DN 75
ClearWave	Número		5
Débito	Mínimo	l/h	25000
	Máximo	l/h	66000
Dimensões	Comprimento	mm	1338
	Largura	mm	844
	Altura	mm	816
Peso	sem água	kg	105
	com água, sem aparelho	kg	575

Descartar o aparelho usado

Apoie os nossos esforços por manter um ambiente saudável e limpa e observe estas indicações relativas à eliminação do aparelho inutilizável!

Elimine o aparelho defeituoso ou usado de acordo com as disposições legais nacionais.

AVVERTENZA

- ▶ Scollegare dalla tensione elettrica tutti gli apparecchi prima di immergere le mani nell'acqua. In caso contrario sussiste il pericolo di morte o di gravi lesioni per folgorazione.
 - ▶ Questo apparecchio può essere utilizzato da bambini di età superiore a 8 anni e da persone con capacità fisiche, sensoriali o mentali ridotte, se sono supervisionate o se sono state istruite sull'uso sicuro dell'apparecchio e che sono in grado di comprendere i pericoli che ne possono derivare. Ai bambini è vietato giocare con l'apparecchio. La pulizia e la manutenzione utente non devono essere effettuate da bambini senza opportuna supervisione.
-

Impiego ammesso

Utilizzare il prodotto descritto nelle presenti istruzioni esclusivamente come segue:

- Per la pulizia di laghetti da giardino
- Rispettando i dati tecnici. (→ Dati tecnici)

Per l'apparecchio valgono le seguenti restrizioni:

- Funzionamento solo con acqua, temperatura compresa fra +4 °C e +35 °C.
- Non utilizzare l'apparecchio con liquidi diversi dall'acqua.
- Non utilizzare per scopi industriali.
- Non utilizzarlo unitamente a prodotti chimici, generi alimentari, sostanze facilmente infiammabili o esplosive.

Descrizione del prodotto

Prospetto

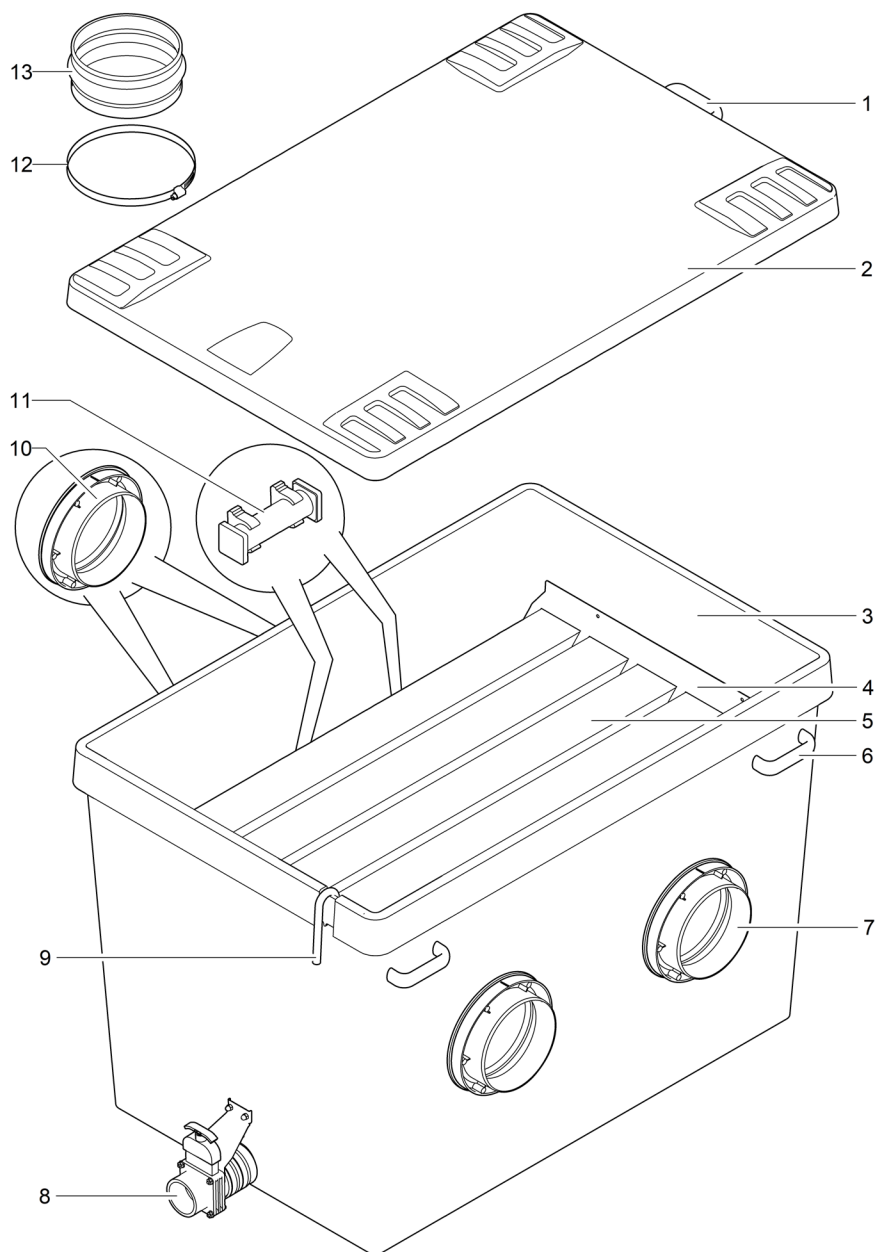

IT

<input type="checkbox"/> A	Descrizione
1	1 x maniglia
2	1 x coperchio del contenitore
3	1 x contenitore
4	Supporto per elementi filtranti ClearWave
5	5 x elementi filtranti ClearWave
6	4 x maniglie per il trasporto del contenitore
7	2 x uscite DN 180
8	1 x uscita dello sporco DN75 con saracinesca
9	1 x attacco aria per l'aeratore <ul style="list-style-type: none"> • Raccordo Ø 9 mm verso il tubo flessibile dell'aria delle barre aeratore
10	2 x entrata DN 180
11	2 x barra aeratore <ul style="list-style-type: none"> • Arricchisce l'acqua nel contenitore con ossigeno
12	4 x Ghiera per il fissaggio della boccola di raccordo sull'entrata
13	2 x boccola di raccordo per il collegamento del contenitore al modulo filtro precedente

Caratteristiche

Il ProfiClear Premium XL Standing Bed Module serve al filtraggio biologico dell'acqua del laghetto. I due ingressi DN 180 sono collegati al modulo filtro precedenti. Alle due uscite DN 180 è collegato il modulo filtro successivo.

Cinque elementi filtro ClearWave integrati garantiscono una trasparenza ottimale dell'acqua. Arricchendo l'acqua con aria attraverso le due aste dell'aeratore, si ottimizza il movimento dell'acqua nel contenitore e quindi la colonizzazione degli elementi filtranti con batteri.

Trasporto

AVVERTENZA

Se l'apparecchio viene trasportato a mano, l'elevato peso può provocare danni alla spina dorsale o lo schiacciamento di arti. Il peso dell'apparecchio supera 25 kg.

- ▶ Per trasportare il contenitore, almeno quattro persone devono afferrarlo esclusivamente per le maniglie per evitare che la colonna vertebrale non venga sollecitata eccessivamente.
- ▶ Proteggere i propri arti da schiacciamenti.
- ▶ Non trasportare il contenitore quando è pieno d'acqua.

Il modulo filtro dispone di quattro maniglie per il trasporto. Non sono permessi altri mezzi di trasporto (ad es. il sollevamento dell'apparecchio con una gru).

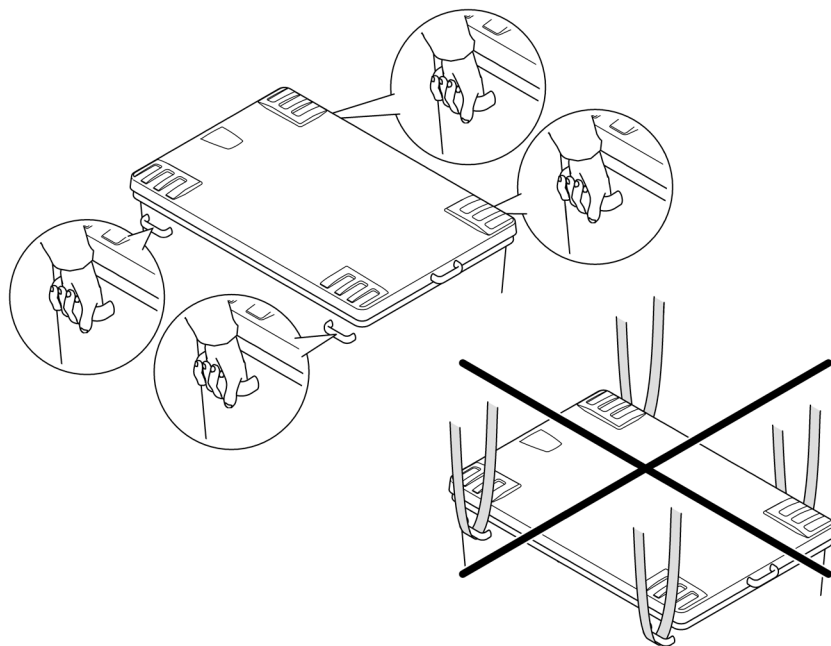

Proficlear0191

IT

Installazione e allacciamento

Dimensioni

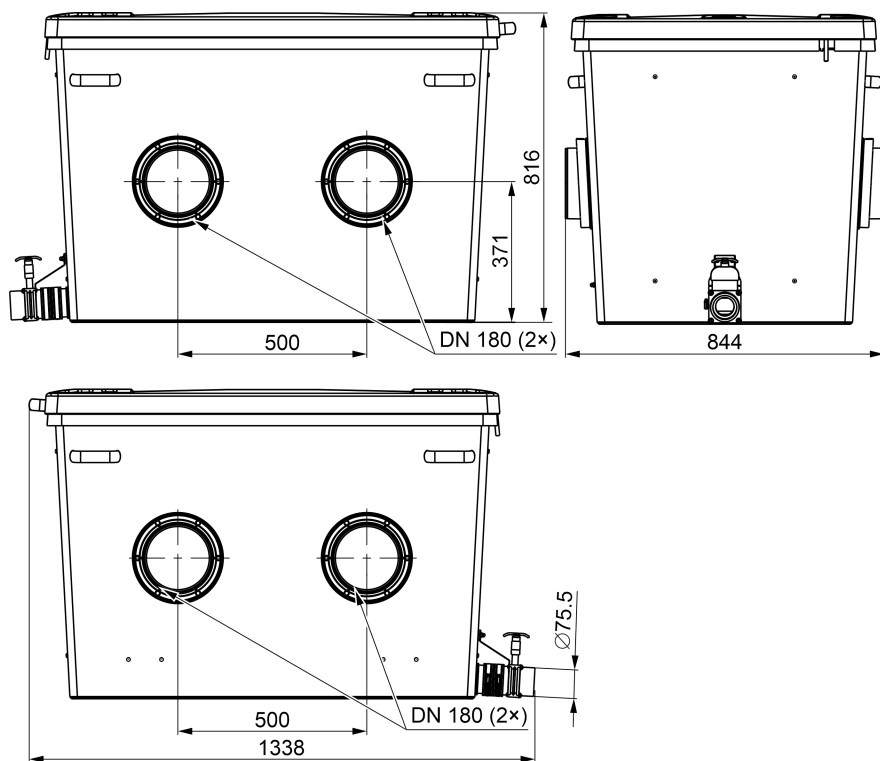

Proficlear0290

Posa del modulo di filtraggio e collegamento al modulo di filtraggio precedente

Procedere nel modo seguente:

1. Spingere il manicotto di transizione sull'ingresso e fissarlo con la fascetta stringitubo.
 - Per un successivo lavoro di assemblaggio: Girare la fascetta stringitubo in modo che la vite della fascetta sia accessibile dal lato.
2. Spingere il modulo filtrante sul modulo precedente in modo che la sua uscita sia posizionata fino all'arresto nel manicotto di transizione del modulo filtrante.
 - Le uscite dello sporco di tutti i moduli filtranti devono essere sullo stesso lato.
3. Fissare il manicotto di transizione all'uscita del modulo filtro precedente con la fascetta stringitubo.
 - Per un successivo lavoro di assemblaggio: Girare la fascetta stringitubo in modo che la vite della fascetta sia accessibile dal lato.

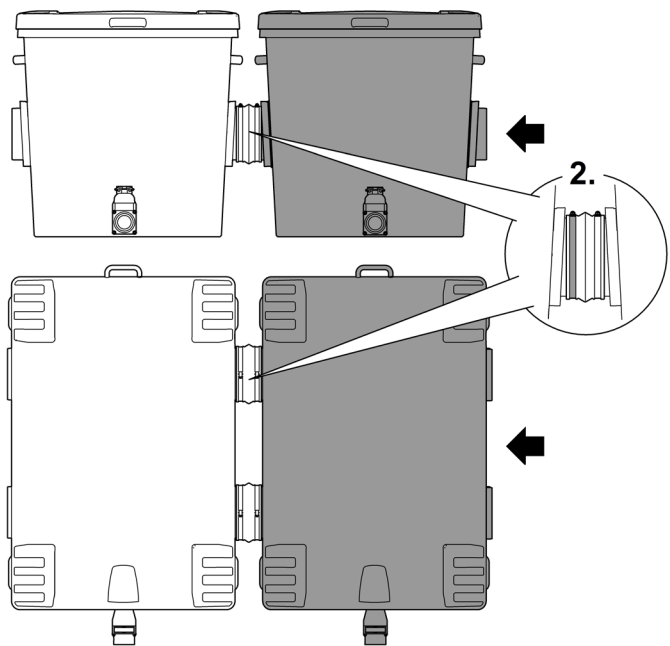
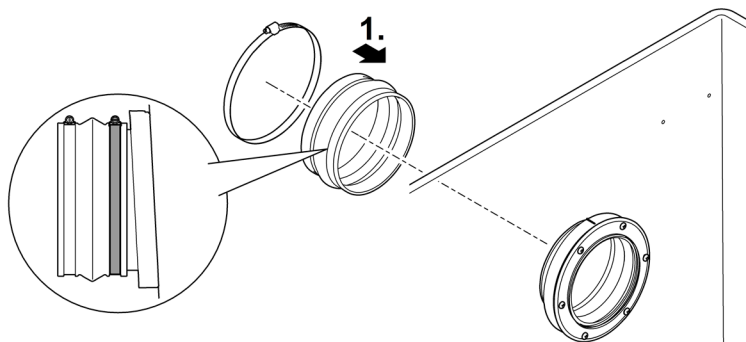

IT

Proficlear0289

Collegamento dello scarico dello sporco

Attraverso l'uscita sporco DN 75 con valvola di intercettazione sulla parte bassa del recipiente è possibile, se necessario (pulizia, riparazione, pausa invernale), scaricare l'acqua contenuta nel recipiente.

- Collegare una tubazione DN 75 idonea e scaricare l'acqua sporca nella rete fognaria.
- ❶ Collegare il tubo DN 75 e il tubo DN 110 dal filtro a tamburo per lo sporco grossolano a un tubo comune DN 110 e dirigere l'acqua sporca nella rete fognaria. Questo fornisce un comodo lavaggio a pressione per la condotta.

Collegamento dell'aeratore

Il funzionamento con aeratore favorisce la circolazione dell'acqua nel contenitore ed è ottimale per una colonizzazione uniforme delle ClearWaves con i batteri.

- Aeratore raccomandato: AquaOxy 2500

Procedere nel modo seguente:

- Collegare il tubo dell'aria dall'aeratore al raccordo dell'aria e appendere il raccordo dell'aria nell'incavo del serbatoio.
 - Per un tubo dell'aria da $\varnothing 4$ mm, utilizzare l'adattatore 4/9 mm.
 - Fissare il tubo dell'aria ai collegamenti con delle fascette se necessario.

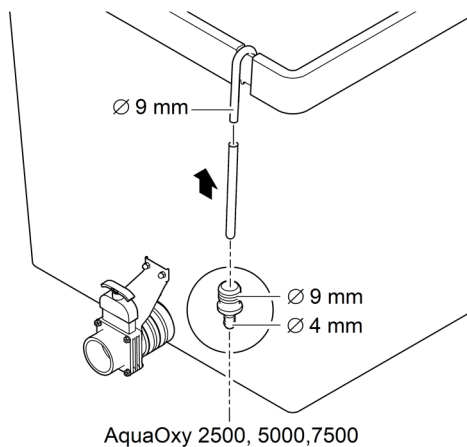

Profilclear0219

Messa in funzione

Procedere nel modo seguente:

1. Chiudere la valvola di chiusura per l'uscita dello sporco DN 75.
2. Controllare la completezza dell'intero sistema di filtraggio (tubazioni rigide e tubi flessibili).
3. Riempire i moduli del filtro con acqua.
 - Sistema di pompaggio: Avviare la pompa di filtraggio.
 - Sistema a gravità: Aprire le valvole di chiusura (entrata e ritorno) della fila di filtri per permettere il flusso dell'acqua.
4. Controllare tutte le tubazioni, i tubi e le connessioni per eventuali perdite.
 - Le guarnizioni a espansione possono presentare inizialmente delle perdite, in quanto sigillano solo dopo essere entrate a contatto dell'acqua.
5. Accendere tutti gli altri dispositivi elettrici del sistema di filtraggio non appena tutti i serbatoi del filtro sono riempiti d'acqua.
 - Lasciare i chiarificatori UVC spenti per almeno 24 ore quando si utilizzano avviatori di filtri (ad esempio OASE BioKick). Questo non disturba la colonizzazione dei materiali filtranti con microrganismi.

Pulizia e manutenzione

La biomassa morta affonda sul fondo e deve essere rimossa. A tal fine, aprire una volta al mese l'uscita dello sporco DN 75 per circa 10 secondi.

- Solo in caso di contaminazione straordinaria è necessario mettere fuori servizio l'intero sistema di filtraggio per la pulizia e la manutenzione.
- Non usare detergenti chimici, perché uccidono i batteri del filtro.

Pulire il recipiente

Procedere nel modo seguente:

1. Spegnerle le pompe del filtro e tutti gli altri dispositivi elettrici del sistema di filtraggio (ad esempio il chiarificatore UVC).
2. Solo per il sistema a gravità: Chiudere le valvole di chiusura (entrata e ritorno) del sistema di filtraggio per impedire un ulteriore flusso d'acqua.
3. Aprire la valvola di chiusura dell'uscita dello sporco DN 75 sul serbatoio e smaltire l'acqua di scarico in modo consentito.
4. Se necessario, rimuovere gli elementi filtranti ClearWave. (→ ClearWave)
5. Eseguire le misure di pulizia necessarie.
6. Chiudere la valvola di chiusura dell'uscita dello sporco DN 75.
7. Rimettere in funzione il sistema di filtraggio. (→ Messa in funzione)

Smontare e pulire gli elementi filtranti ClearWave

La superficie degli elementi filtranti ClearWave è popolata da microorganismi. Questi depositi sono voluti. Gli elementi filtranti ClearWave dovrebbero quindi essere puliti solo se sono molto ostruiti. Durante la pulizia del contenitore, gli elementi filtranti possono essere rimossi e lavati con un forte getto d'acqua.

Procedere nel modo seguente:

1. Rimuovere i dadi ciechi M6 su entrambi i lati nel contenitore e togliere i supporti.
2. Rimuovere gli elementi filtranti ClearWave.
3. Rimontare gli elementi filtranti ClearWave nell'ordine inverso.
 - Gli elementi filtranti devono essere posizionati correttamente nei supporti sul fondo del contenitore.

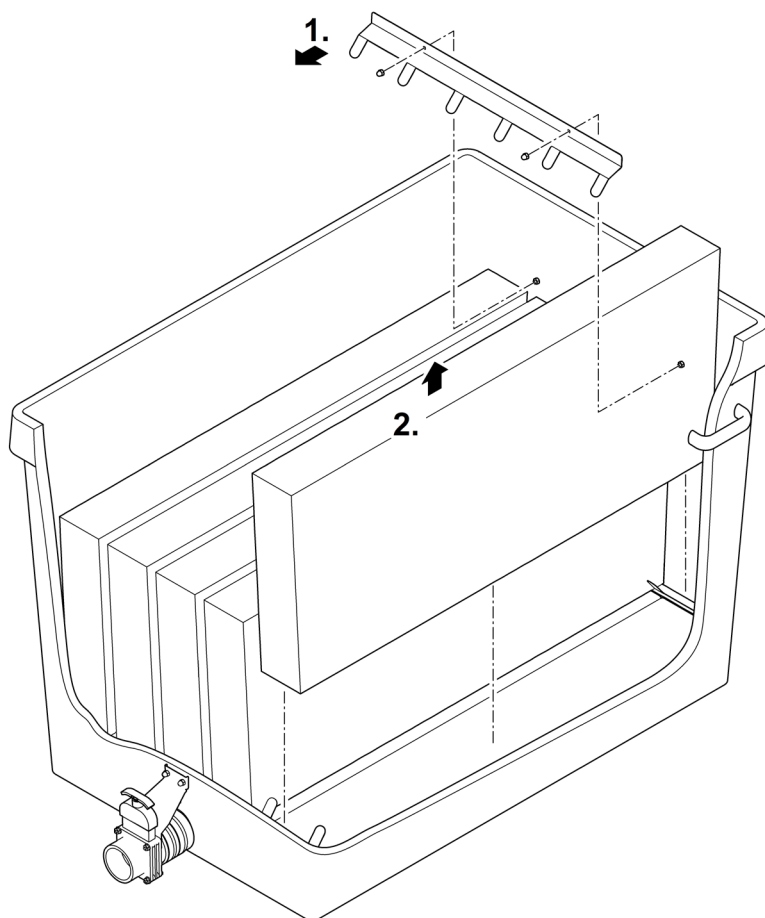

Proficlear0221

Sostituzione della barra dell'aeratore

Lavori preparatori:

- Smontare il ClearWave. (→ ClearWave)

Procedere nel modo seguente:

1. Sfilare l'asta dell'aeratore dal supporto delle pinze.
2. Sfilare il tubo flessibile dall'asta dell'aeratore e infilarlo sulla nuova asta dell'aeratore.
– Fissare il tubo flessibile all'attacco con una fascetta stringitubi.
3. Premere l'asta dell'aeratore nel supporto delle pinze.

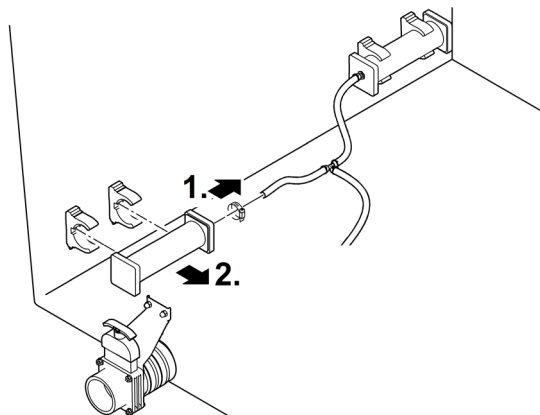

Proficlear0220

IT

Immagazzinaggio/Invernaggio

La messa fuori servizio dipende dal fatto che l'apparecchio sia protetto dal gelo o meno.

L'unità è protetta dal gelo (per esempio in un garage o in un recinto).

L'apparecchio può essere utilizzato se la temperatura minima dell'acqua è +4° C.

L'unità non è protetta dal gelo (per esempio, installazione all'aperto).

Mettere fuori servizio l'unità a temperature dell'acqua inferiori a +8 °C o al più tardi quando si prevede il gelo.

- Scaricare il più possibile l'acqua nell'apparecchio, nei tubi flessibili, nelle tubazioni rigide e nelle connessioni.
- Aprire tutte le valvole di chiusura per evitare l'accumulo di acqua.
- Coprire il contenitore in modo che l'acqua piovana non possa entrare.
- Proteggere dal gelo i tubi e le valvole di chiusura dove non sia possibile scaricare l'acqua.

Eliminazione di anomalie

Anomalia	Possibili cause	Intervento
Nessun flusso di acqua	Pompa di filtraggio non avviata	Avviare la pompa di filtraggio, innestare la spina di rete.
	Linea di mandata al sistema di filtraggio o riflusso al laghetto intasato	Pulire la mandata o il ritorno.
Flusso d'acqua insufficiente	Scarico del fondo, tubo o tubo flessibile intasati	Pulire, event. sostituire
	Tubo flessibile piegato	Controllare il tubo flessibile, event. sostituire
	Perdite troppo evidenti nelle condutture	Ridurre la lunghezza della condotta al minimo necessario
Non viene pompata acqua dal serbatoio.	Pompa del filtro nel serbatoio difettosa	Vedere le istruzioni per l'uso della pompa filtro

Dati tecnici

ProfClear Premium XL Standing Bed Module

Entrata	Numero	2	
	Attacco	mm	DN 180
Uscita	Numero	2	
	Attacco	DN 180	
Scarico dello sporco	Numero	1	
	Attacco	DN 75	
ClearWave	Numero	5	
Portata	Minimo	l/h	25000
	Massimo	l/h	66000
Dimensioni	lunghezza	mm	1338
	larghezza	mm	844
	altezza	mm	816
Peso	senza acqua	kg	105
	con acqua, senza apparecchi	kg	575

Smaltimento

Sostenere l'impegno Oase al fine di conservare un ambiente intatto e osservare le seguenti istruzioni di smaltimento!

Smaltire l'apparecchiatura osservando le disposizioni nazionali in vigore.

ADVARSEL

- ▶ Afbryd forbindelsen mellem alle elektriske apparater i vandet og el-nettet, før du stikker hånden ned i vandet. Ellers er der fare for svære kvæstelser og dødsfald pga. elektrisk stød.
 - ▶ Dette apparat kan bruges af børn fra 8 år og derover og personer med nedsatte fysiske, sensoriske eller mentale evner eller manglende erfaring og viden, når de er under opsyn eller får instruktion i sikker brug af apparatet og forstår de dermed forbundne risici. Børn må ikke lege med apparatet. Rengøring og vedligeholdelse må ikke udføres af børn uden opsyn.
-

Formålsbestemt anvendelse

Brug kun det produkt, der er beskrevet i denne vejledning, som følger:

- Til rengøring af havedamme.
- Under overholdelse af de tekniske specifikationer. (→ Tekniske data)

Der gælder følgende restriktioner for apparatet:

- Drift med vand må udelukkende ske ved en vandtemperatur på +4 °C ... +35 °C.
- Må ikke betjenes med andre væsker end vand.
- Må ikke anvendes til industrielle formål.
- Må ikke sættes i forbindelse med kemikalier, levnedsmidler, let brændbare eller eksplosive stoffer.

<input type="checkbox"/> A	Beskrivelse
1	1 × håndtag
2	1 × beholderdæksel
3	1 × beholder
4	Holder til ClearWave-filterelementer
5	5 × ClearWave-filterelementer
6	4 × håndtag til at bære beholderen
7	2 × afløb DN 180
8	1 × smuds afløb DN75 med spærreskyder
9	1× lufttilslutning til ventilator <ul style="list-style-type: none"> • Overgangsstykke Ø 9 mm til luftstenenes luftslange
10	2 × indløb DN 180
11	2 × luftsten <ul style="list-style-type: none"> • Beriger vandet i beholderen med ilt
12	4 × slangespændebånd til fastgørelse af overgangsmuffen ved indløbet
13	2 × overgangsmuffe for tilslutning af beholderen til det tidligere filtermodul

DA

Egenskaber

ProfiClear Premium XL Standing Bed Module er beregnet til biologisk filtrering af bassin vandet. De to indløb DN 180 er forbundet med det forudgående filtermodul. Det efterfølgende filtermodul er sluttet til de to udløb DN 180.

Fem integrerede ClearWave-filterelementer sørger for en optimal vandklarhed. Ved at berige vandet med luft via de to luftsten optimeres vandbevægelsen i beholderen og dermed koloniseringen af de faste filtre med bakterier.

Transport

⚠ ADVARSEL

På grund af apparatets høje vægt er der fare for beskadigelse af rygsøjlen eller kvæstelser af ledgledsdele ved løft. Apparatet har en vægt på mere end 25 kg.

- ▶ For at skåne ryggen skal I være mindst fire personer om at bære beholderen, og den må kun løftes i håndtagene.
- ▶ Beskyt arme og ben mod knusning.
- ▶ Flyt ikke beholderen, mens den er fyldt med vand.

Filterbeholderen har fire håndtag til at bære med. Andre bære- eller transporthjælpemidler er ikke tilladt (f.eks. transport med kran).

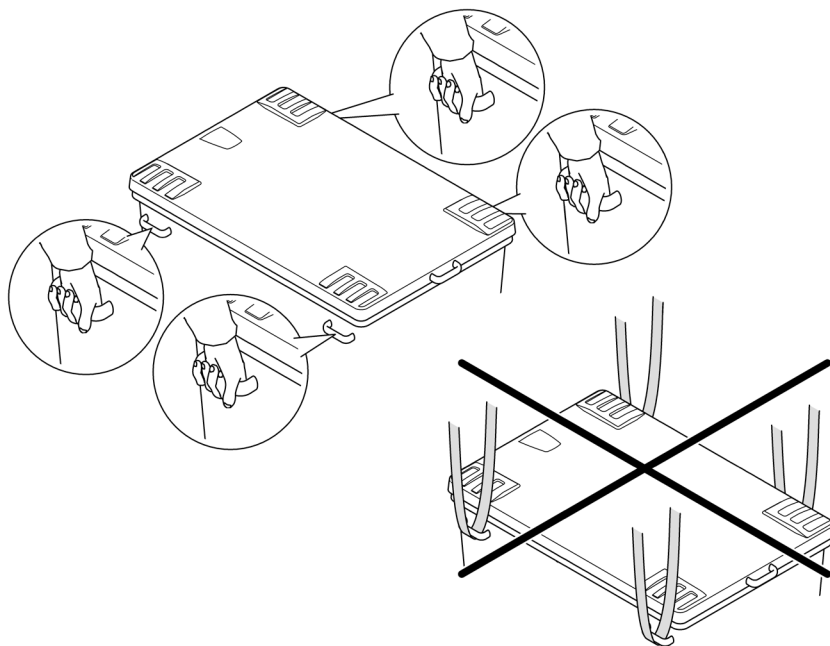

Proficlear0191

Opstilling og tilslutning

Dimensioner

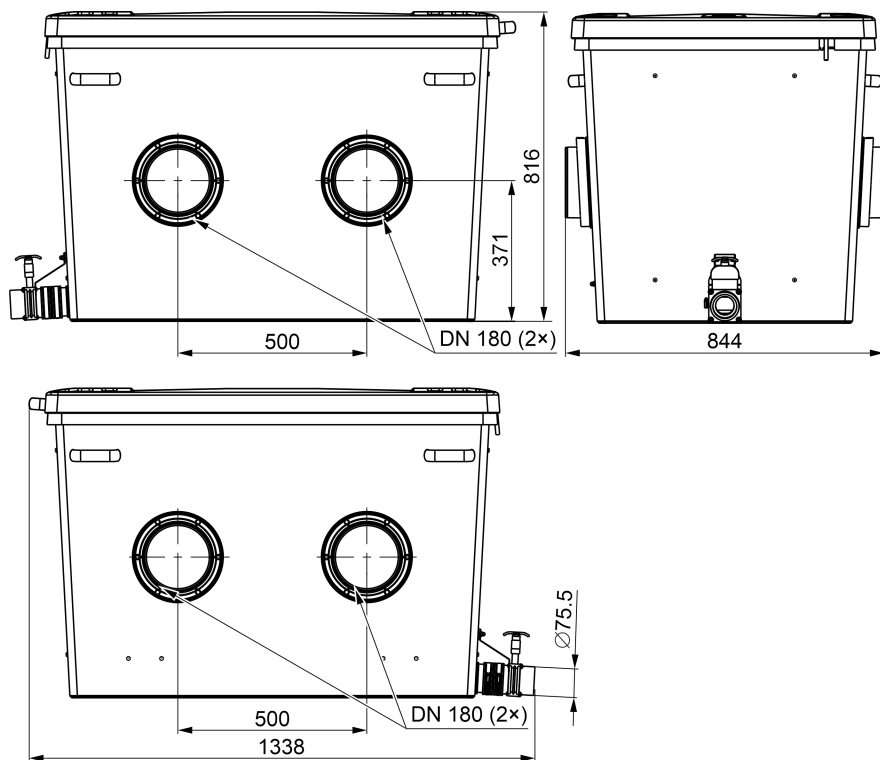

DA

Proficlear0290

Opstil filtermodulet, og forbind det med det foregående filtermodul

Sådan gør du:

1. Skyd overgangsmuffen på indløbet, og fastgør overgangsmuffen ved hjælp af slangebåndet.
– Ved senere monteringsarbejder: Drej slangebåndet således, at skruen er tilgængelig fra siden.
2. Skyd filtermodulet mod det foregående filtermodul, således at dets udløb sidder helt til anslag i filtermodulets overgangsmuffe.
– Spildevandsudløbene fra alle filtermoduler skal være på samme side.
3. Fastgør overgangsmuffen på det foregående filtermoduls udløb, brug slangebåndet.
– Ved senere monteringsarbejder: Drej slangebåndet således, at skruen er tilgængelig fra siden.

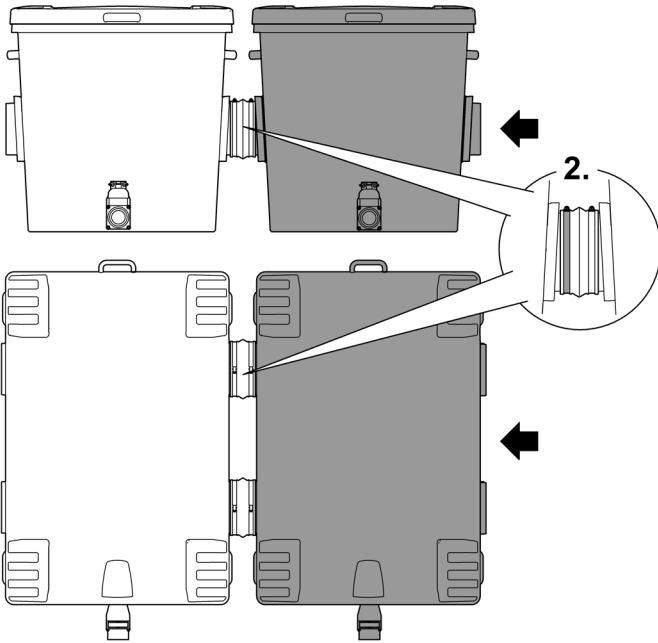
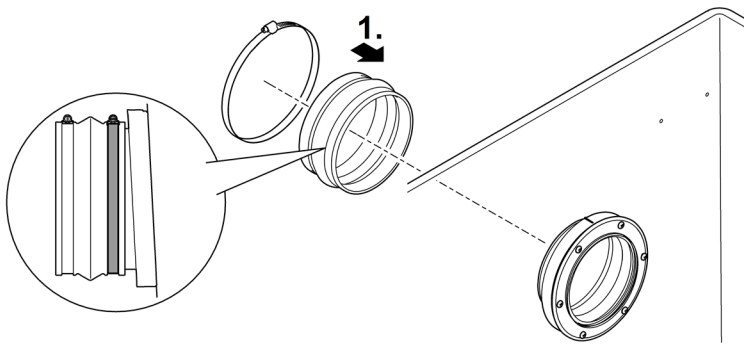

Proficlear0289

Tilslutning af spildevandsudløb

Vandet i beholderen kan ved behov (rengøring, reparation, overvintring) udledes via smudsløbet DN 75 med spærreskyderen forned på beholderen.

- Tilslut en egnet rørledning DN 75 og led det forurenede vand ind i kloaksystemet.
- ❗ Forbind rørledning DN 75 og rørledning DN 110 fra tromlefilteret til det grove smuds til en fælles rørledning DN 110, og led spildevandet i kloaksystemet. Derved opnås en komfortabel trykspuling til rørledningen.

Tilslut ventilatoren

Driften med ventilator understøtter vandcirkulationen i beholderen og er optimal til en ensartet kolonisering af ClearWave med bakterier.

- Anbefalet ventilator: AquaOxy 2500

Sådan gør du:

- Forbind ventilatorens luftslange med lufttilslutningen, og hæng lufttilslutningen ind i udsparringen på beholderen.
 - Brug til en luftslange \varnothing 4 mm en 4/9 mm-adapter.
 - Fastgør luftslangen på forbindelserne, eventuelt med kabelbindere.

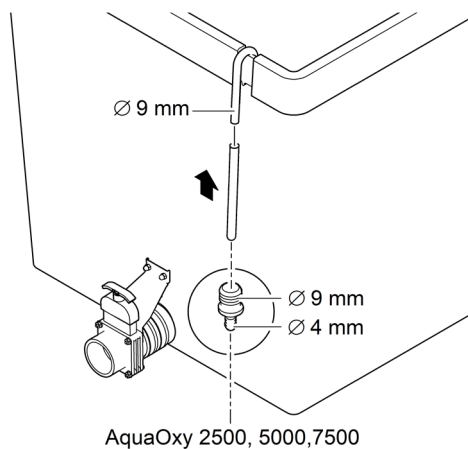

DA

Profilclear0219

Ibrugtagning

Sådan gør du:

1. Tilslut spærreskyderen til smudsafløb DN 75.
2. Kontrollér, at hele filtersystemet (rørledninger og slanger) er komplet.
3. Fyld filtermodulerne med vand.
 - Pumpet system: Tænd filterpumpen.
 - Gravitationssystem: Åbn filterrækkens spærreskyder (tilløb og returløb) for at muliggøre vandflow.
4. Kontrollér alle rørledninger, slanger og deres tilslutninger for tæthed.
 - Vandpakninger kan være utætte i begyndelsen, da de først tætnes helt ved kontakt med vand.
5. Frakobl alle filtersystemets andre elektriske apparater, så snart alle filterbeholdere er fyldt med vand.
 - UVC-rensenheden skal være slukket i mindst 24 timer, hvis du anvender en filterstarter (f.eks. OASE BioKick). Det påvirker ikke koloniseringen af filtermaterialet med mikroorganismer i negativ retning.

Rengøring og vedligeholdelse

Død biomasse synker til bunds og skal fjernes. For dette skal man åbne smudsafløb DN 75 i ca. 10 sekunder en gang om måneden.

- Kun ved ekstraordinær tilsmudsning skal hele filtersystemet tages ud af drift for rengøring og vedligeholdelse.
- Brug ikke kemiske rengøringsmidler, da disse dræber filterbakterierne.

Rengør beholderen

Sådan gør du:

1. Sluk filterpumperne og alle andre elektriske apparater i filtersystemet (f. eks. UVC-rensenheden).
2. Kun gravitationssystem: Luk for filtersystemets spærreskydere (indløb og returløb) for at forhindre yderligere vandflow.
3. Åbn spærreskyder DN 75 for smudsudløb på beholderen, og bortskaf spildevandet i henhold til lovgivningen.
4. Afmontér eventuelt ClearWave-filtrelementerne. (→ ClearWave-Afmontering og rengøring af filtrelementer)
5. Gennemfør nødvendig rengøring.
6. Luk spildevandsudløbets spærreskyder DN 75.
7. Tag igen filtersystemet i drift. (→ Ibrugtagning)

ClearWave-Afmontering og rengøring af filterelementer

Filterbiologien etablerer sig på overfladen af ClearWave-filterelementerne. Disse aflejringer er ønskelige. Derfor skal ClearWave-filterelementerne kun rengøres ved kraftige tilstopninger. Under rengøringen af beholderen kan filterelementerne fjernes og skylles af med en kraftig vandstråle.

Sådan gør du:

1. Fjern M6-topmøtrikkerne på begge sider i beholderen, og tag holderne af.
2. Tag ClearWave-filterelementerne ud.
3. Monter ClearWave-filterelementerne igen i omvendt rækkefølge.
 - Filterelementerne skal være fastgjort korrekt i holderne nede i beholderen.

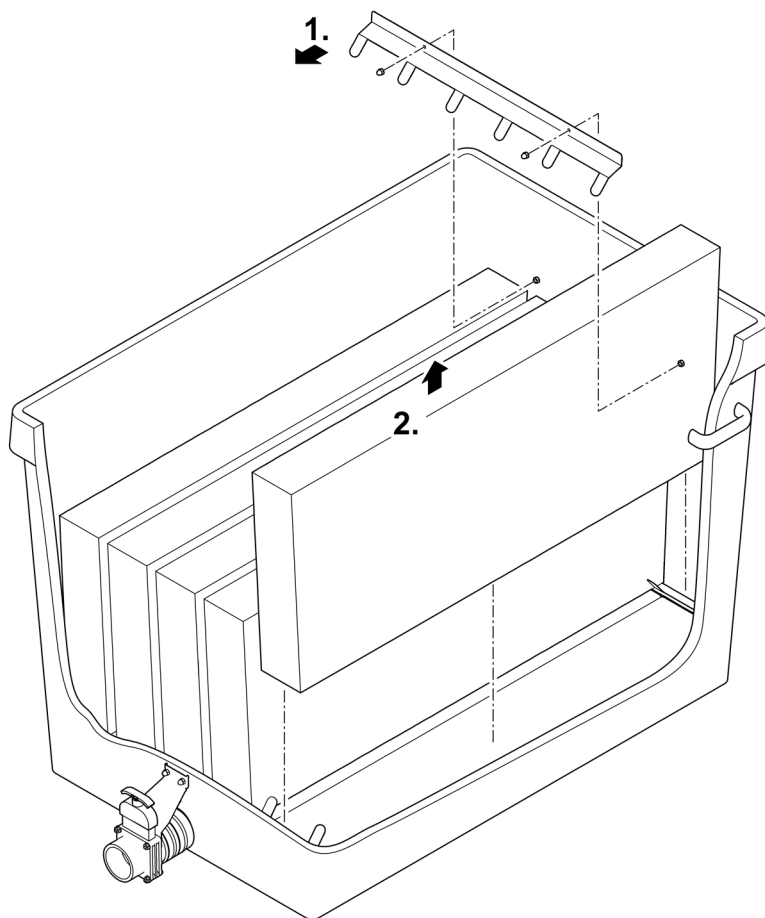

DA

Proficlear0221

Udskift ventilatorstangen

De forberedende arbejdsopgaver:

- Afmonter ClearWave. (→ ClearWave-Afmontering og rengøring af filterelementer)

Sådan gør du:

1. Træk luftstønen ud af klemmeholderen.
2. Træk slangen af luftstønen, og sæt den på den nye luftstønen.
– Fastgør slangen ved tilslutningen med en kabelbinder.
3. Tryk luftstønen i klemmeholderen.

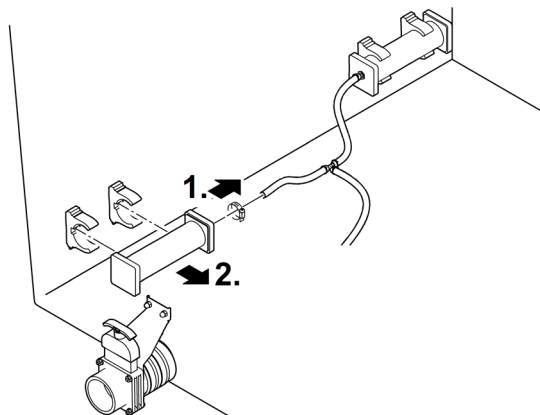

Proficlear0220

Opbevaring/overvintring

Udafdrifttagningen er afhængig af, om enheden er beskyttet mod frost eller ej.

Apparatet står beskyttet mod frost (f.eks. i en garage eller carport)

Driften af apparatet er mulig, når der overholdes en minimum vandtemperatur på + 4 C.

Apparatet står ikke beskyttet mod frost (f.eks. ved opstilling udendørs)

Tag systemer ud af drift, når vandtemperaturen er under +8 °C eller senest, når der ventes frost.

- Tøm apparatet, slangerne, rørledningerne og tilslutningerne for vand, så vidt det er muligt.
- Åbn alle spærreskydere for at undgå, at der samler sig vand.
- Tildæk beholderen, så regnvand ikke kan trænge ind.
- Beskyt ledninger og spærreskyder mod frost, hvis ikke det er muligt at aftappe vandet.

Fejlafhjælpning

Fejl	Mulig årsag	Afhjælpning
Ingen vandgennemstrømning	Filterpumpen er ikke slået til	Slå filterpumpen til, sæt strømstikket i
	Tilløbet til filtersystemet eller tilbageløbet til dammen er stoppet	Rengør tilløbet eller tilbageløbet
Utilstrækkelig vandgennemstrømning	Bundafløb, rørledning eller slange tilstoppet	Rens, udskift evt.
	Slangen er knækket	Kontrollér slangen, udskift evt.
	For store tab i ledningerne	Reducér slangens længde til det nødvendige minimum
Der bliver ikke ført vand ud af beholderen	Filterpumpen i beholderen er defekt	Se brugsanvisning til filterpumpe

Tekniske data

ProfiClear Premium XL Standing Bed Module

Indløb	Antal		2
	Tilslutning	mm	DN 180
Udløb	Antal		2
	Tilslutning		DN 180
Smudsudløb	Antal		1
	Tilslutning		DN 75
ClearWave	Antal		5
Gennemløbsmængde	Minimum	l/t	25000
	Maksimum	l/t	66000
Dimensioner	Længde	mm	1338
	Bredde	mm	844
	Højde	mm	816
Vægt	uden vand	kg	105
	med vand, uden enheder	kg	575

Bortskaffelse

Støt os i vores bestræbelser på at fremme miljøet og overhold de følgende anvisninger for bortskaffelse!

Bortskaf apparatet i henhold til de nationale lovbestemmelser.

ADVARSEL

- ▶ Koble alle elektriske apparater som er i vannet fra strømmettet, før du berører vannet. Ellers kan det føre til alvorlige personskader eller død som følge av elektrisk støt.
 - ▶ Dette apparatet kan brukes av barn som er 8 år eller eldre, samt av personer med reduserte fysiske, sensoriske eller mentale begrensninger, eller som mangler erfaring og kunnskap, hvis de er under oppsikt eller har fått opplæring i riktig bruk av apparatet, og forstår farene forbundet med å bruke dette. Barn må ikke leke med apparatet. Rengjøring eller brukervedlikehold må ikke utføres av barn uten at de er under oppsikt.
-

Tilsiktet bruk

Bruk produktet som er beskrevet i denne anvisningen utelukkende på følgende måte:

- For rensing av hagedammer.
- Med overholdelse av de tekniske dataene. (→ Tekniske data)

Følgende restriksjoner gjelder for apparatet:

- Drift kun med vann ved en vanntemperatur på +4 °C ... +35 °C.
- Bruk aldri andre væsker enn vann.
- Skal ikke brukes for industriformål.
- Skal ikke brukes i forbindelse med kjemikalier, næringsmidler, lett brennbare eller eksplosive stoffer.

<input type="checkbox"/> A	Beskrivelse
1	1 × håndtak
2	1 × Beholderdeksel
3	1 × Beholder
4	Holder for Clear-Wave-filterelement
5	5 × Clear-Wave-filterelement
6	4 × håndtak for å bære beholderen
7	2 × Utløp DN 180
8	1 × Smussutløp DN75 med skyveventil
9	1 × Lufttilkobler for luftventilen <ul style="list-style-type: none"> • Overgangsstykke Ø 9 mm fra luftslange til ventilstengene
10	2 × Innløp DN 180
11	2 × Ventilstenger <ul style="list-style-type: none"> • Anriker vannet i beholderen med surstoff
12	4 × Slangeklemmer for festing av overgangsmuffe på innløpet
13	2 × Overgangsmuffer for tilkobling til beholderen på den forrige filtermodulen

Egenskaper

Filteret ProfiClear Premium XL Standing Bed Module tjener til biologisk filtrering av damvannet. Begge innløpene DN 180 er koblet til forrige filtermodul. På begge utløpene DN 180 er den påfølgende filtermodulen koblet til.

Fem integrerte ClearWave-Filterelementer sørger for en optimal klarhet på vannet. Gjennom anriking av vannet med luft over de to ventilstengene blir vannbevegelsen i beholderen og slik også bakteriekolonien til filterelementet optimert.

Transport

⚠ ADVARSEL

På grunn av apparatets høye vekt, er det mulig å kveste lemmer eller skade ryggraden under bæringen. Apparatet veier mer enn 25 kg.

- ▶ Bær beholderen med minst fire personer utelukkende i håndtakene, for å avlaste ryggraden.
- ▶ Beskytt lemmene deres mot kvesting.
- ▶ Ikke transporter beholderen, når den er fylt med vann.

Filtermodulen har fire håndtak til å bære med. Andre bære- eller transporthjelp er ikke tillatt (f.eks. Transport med kran).

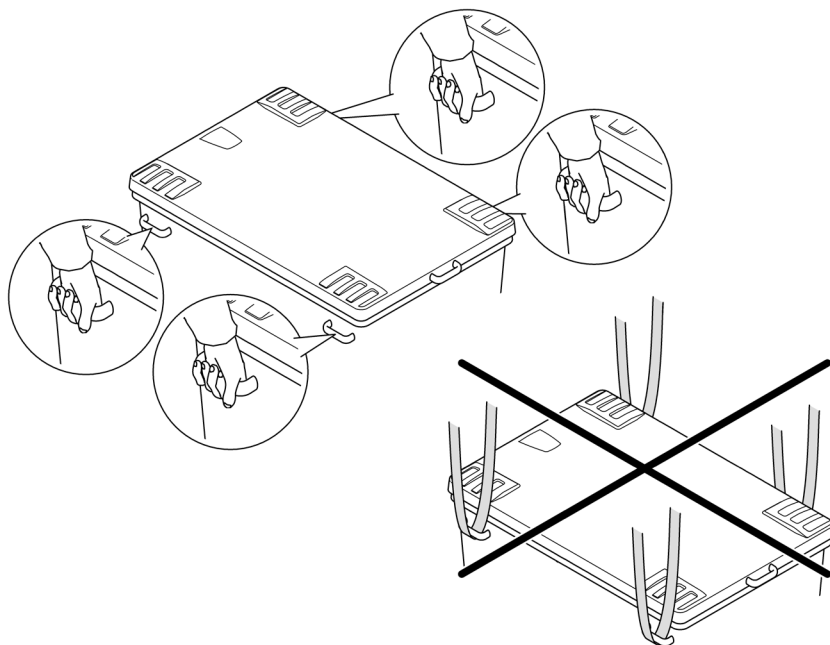

NO

Proficlear0191

Installasjon og tilkobling

Dimensjoner

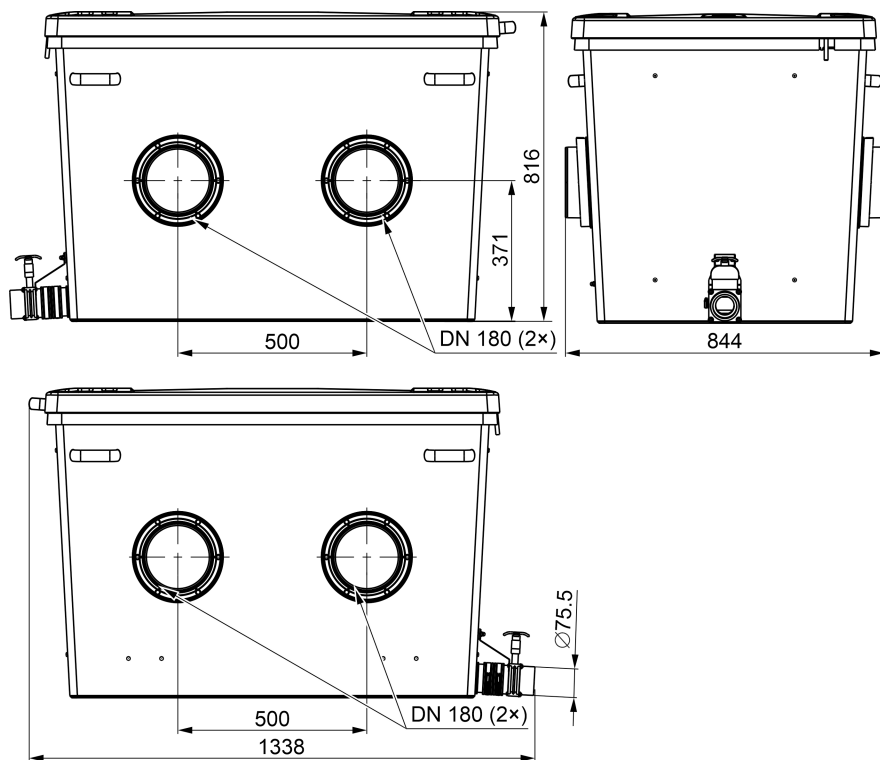

Proficlear0290

Sett opp filtermodulen og koble den sammen med den forrige filtermodulen

Slik går du frem:

1. Skyv gummimuffen over innløpet og fest overgangsmuffen med en slangeklemme.
 - For senere monteringsarbeid: Dra til slangeklemmen slik, at slangeklemmeskrueene er tilgjengelig fra yttersiden.
2. Skyv filtermodulen på den forrige filtermodulen, slik at dets utløp sitter på anslaget i overgangsmuffen til filtermodulen.
 - Alle filtermodulenes smussvannutløp må ligge på samme side.
3. På den forrige filtermodulen må man feste overgangsmuffen med en slangeklemme.
 - For senere monteringsarbeid: Dra til slangeklemmen slik, at slangeklemmeskrueene er tilgjengelig fra yttersiden.

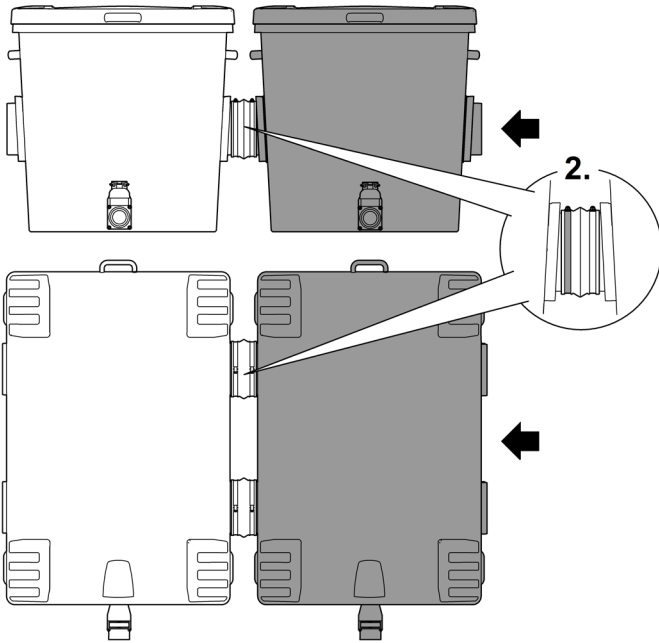
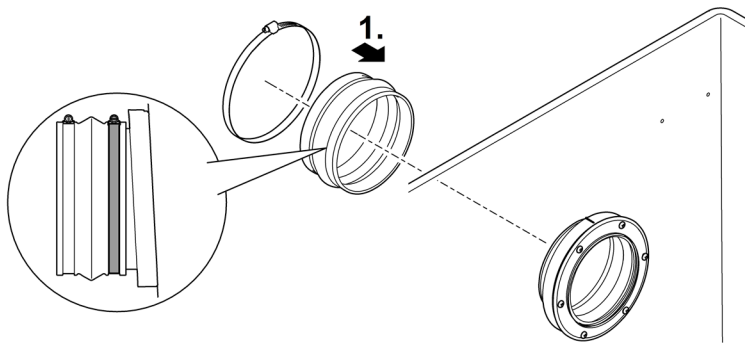

NO

Proficlear0289

Koble til smussutløp

Vannet kan ved behov (rengjøring, reparasjon, vinteravstenging) slippes ut av beholderen gjennom smussutgang-skyveventilen DN 75.

- Koblet til den egnede rørledningen DN 75 og led smussvannet i kloakkrøret.

i Bind fast rørledning DN 75 og rørledning DN 110 fra trommelfilteret for grovsmuss til en felles rørledning DN 110 og led smussvannet i kloakkrøret. Derigjennom oppnår man en komfortabel trykkspyling for rørledningen.

Tilkobling av luftventilen

Driften med ventil støtter opp om vannsirkulasjon i beholderen og er optimal for en jevn bakteriekolonisering av ClearWaves.

- Anbefalt lufventil: AquaOxy 2500

Slik går du frem:

- Koble luftslangen fra ventilen med lufttilkobling og heng lufttilkoblingen på beholderens utspåring.
 - Bruk en luftslange \varnothing med 4 mm og 4/9-adapter.
 - Sikre luftslangen på tilkoblingen evt. med en kabelforbindelse.

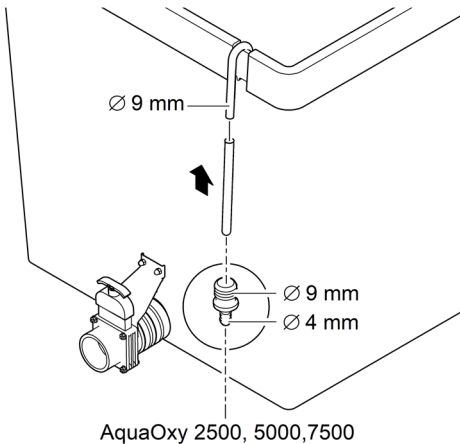

Profilclear0219

Igangsetting

Slik går du frem:

1. Lukk skyveventilen for smussutløp DN 75.
2. Kontroller hele filtersystemet (rørledninger og slanger) for fullstendighet.
3. Fyll filtermodulen med vann.
 - Pumpet system: Slå på filterpumpe.
 - Gravitasjonssystem: Åpne skyveventilen (tilløp og tilbaketløp) til filterrekken, for å muliggjøre vannstrøm.
4. Kontroller tettheten til alle rørledninger, slanger og tilkoblinger.
 - Ekspansjonstetninger kan være utette til å begynne med, men vil tette seg når de kommer i kontakt med vann.
5. Skru på alle videre elektriske apparatene til filtersystemet, slik at alle filterbeholderne blir fylt med vann.
 - La UVC-renseren være avslått i minst 24 timer, når du skal bruke filterstarteren (f.eks. OASE BioKick). Slik blir ikke kolonien av filtermateriale med mikroorganismer forstyrret.

Rengjøring og vedlikehold

Død biomasse synker til bunns og må fjernes. For å gjøre dette må man en gang i måneden åpne smussutløp DN 75 i ca. 10 sekunder.

- Bare ved uvanlig mye smuss må de ta hele filteret til rengjøring og å ta det ut av drift for vedlikehold.
- Man må ikke bruk kjemiske rengjøringsmidler, da disse dreper filterbakteriene.

Rengjør beholderen

Slik går du frem:

1. Skru filterpumpen og alle de videre elektroniske apparatene til filtersystemet av (f.eks. UVC-renser).
2. Bare gravitasjonssystem: Lukk skyveventilen (tilløp og tilbaketløp) til filtersystemet, for å forhindre videre vannstrøm.
3. Åpne beholderen til skyveventilen til smussutløpet DN 75 og avhend smussvannet på tillatt vis.
4. Demonter evt. ClearWave-filterelementet. (→ ClearWave-filterelementer)
5. Gjennomfør de nødvendige rengjøringstiltakene.
6. Lukk skyveventilen til smussutløp DN 75.
7. Deretter kan filtersystemet settes i drift igjen. (→ Igangsetting)

Demontere og rengjøre ClearWave-filterelementer

Filterbiologien koloniserer overflaten til ClearWave-filterelementene. Disse avleiringene er ønsket. Derfor bør du bare rengjøre ClearWave-filterelementer når de er kraftig tilstoppet. I løpet av rengjøringen av beholderen kan filterelementene demonteres og spyles av med en kraftig vannstråle.

Slik går du frem:

1. På hver side av beholderen fjerner du M6 toppmutrene og fjerner holderne.
2. Ta ut ClearWave-filterelementene.
3. Monter ClearWave-filterelementene igjen i omvendt rekkefølge.
 - Filterelementene må sitte korrekt i holderen under beholderen.

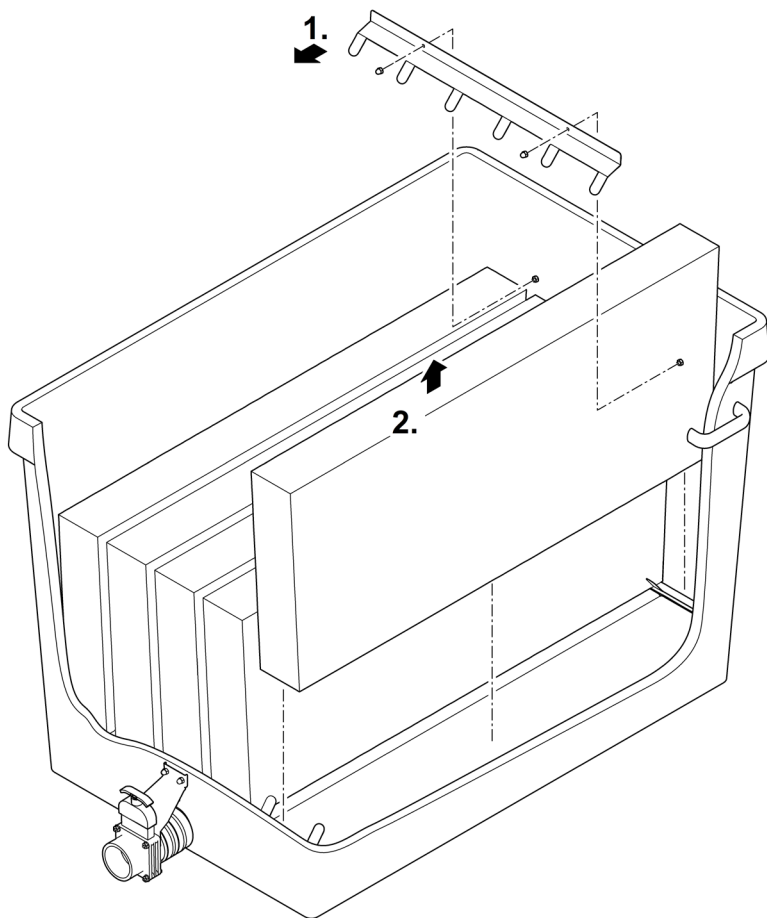

Proficlear0221

Erstatt lufttestengene

Forberedende arbeid:

- Demonter ClearWave. (→ ClearWave-filterelementer)

Slik går du frem:

1. Trekk ventilstangen ut av klemmeholderen.
2. Skyv slangen fra ventilstangen og stikk dem i de nye ventilstengene.
– Sikre slangen på tilkoblingen med en kabelforbindelse.
3. Trykk ventilstangen inn i klemmeholderen.

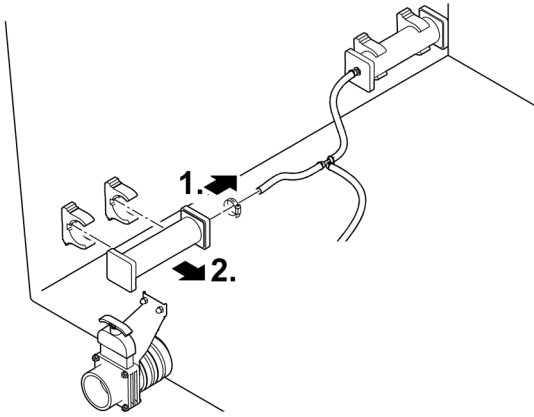

Proficlear0220

NO

Lagring/overvintring

Demonteringen er avhengig av om apparatet er beskyttet mot frost eller ikke.

Apparatet står beskyttet mot frost (f.eks. i en garasje eller i en innhengning)

Det er bare mulig å bruke apparatet når en minimal vanntemperatur på +4 °C overholdes.

Apparatet står beskyttet mot frost (f.eks. oppstilt i fri natur).

Apparatet må tas ut av drift ved vanntemperaturer under +8 °C eller senest når det er meldt kulde.

- Tapp ut vann fra apparatet, i slangene, rørledningene og tilkoblingene så godt som mulig.
- Åpne skyveventilen for å unngå vannsamlinger.
- Dekk til beholderen slik at regnvann ikke kan trenge inn.
- Da må de beskytte ledningene og skyveventilene for frost, slik at de ikke kan avlede vann.

Utbedrefeil

Feil	Mulig årsak	Utbedring
Ingen vannstrømning	Filterpumpe ikke slått på	Slå på filterpumpen, plugg inn nettstøpslet
	Tilførselen til filtersystemet eller returen til dammen tilstoppet	Rengjør tilførsel hhv. retur
Ikke tilstrekkelig vannstrømning	Bunnavløp, rør eller slange er tilstoppet	Rengjør evt. erstatt
	Knekk på slange	Kontroller slange evt. erstatt
	For høyt tap i ledningene	Hvis nødvendig reduser slangen til minimum
Det blir ikke transportert vann ut av beholderen	Filterpumpen i beholderen er defekt	Se bruksanvisningen for filterpumpen

Tekniske data

ProfiClear Premium XL Standing Bed Module

Innløp	Antall		2
	Tilkobling	mm	DN 180
Utløp	Antall		2
	Tilkobling		DN 180
Smussutløp	Antall		1
	Tilkobling		DN 75
ClearWave	Antall		5
Gjennomstrømningsmengde	Minimum	l/t	25000
	Maksimum	l/t	66000
Dimensjoner	Lengde	mm	1338
	Bredde	mm	844
	Høyde	mm	816
Vekt	uten vann	kg	105
	Med vann, uten apparat	kg	575

Kassering

Vennligst ta hensyn til miljøet og følg følgende instruksjoner for avhending!
Apparatet skal kasseres i henhold til nasjonale lovbestemmelser

VARNING

- ▶ Om elektriska apparater ligger i vatten ska de kopplas loss från elnätet innan du griper ned i vattnet. I annat fall föreligger risk för allvarliga personskador eller dödsolyckor av elektriskt slag.
 - ▶ Denna apparat kan användas av barn som är 8 år eller äldre samt av personer med sänkt fysisk, sensorisk eller mental förmåga eller brist på erfarenhet och kunskap förutsatt att de hålls under uppsikt eller instrueras i hur de använder apparaten säkert samt de risker som kan uppstå. Barn får inte leka med apparaten. Rengöring och användarunderhåll får inte utföras av barn utan uppsikt.
-

Ändamålsenlig användning

Använd produkten som beskrivs i den här handboken endast på följande sätt:

- Avsedd för rengöring av trädgårdsdammar.
- Med hänsyn till tekniska data. (→ Tekniska data)

För apparaten gäller följande begränsningar:

- Drift endast med vatten vid en vattentemperatur mellan +4°C och +35°C.
- Använd aldrig apparaten med annan vätska än vatten.
- Får inte användas för industriella ändamål.
- Använd inte kombination med kemikalier, livsmedel eller lättantändliga eller explosiva ämnen.

Produktbeskrivning

Översikt

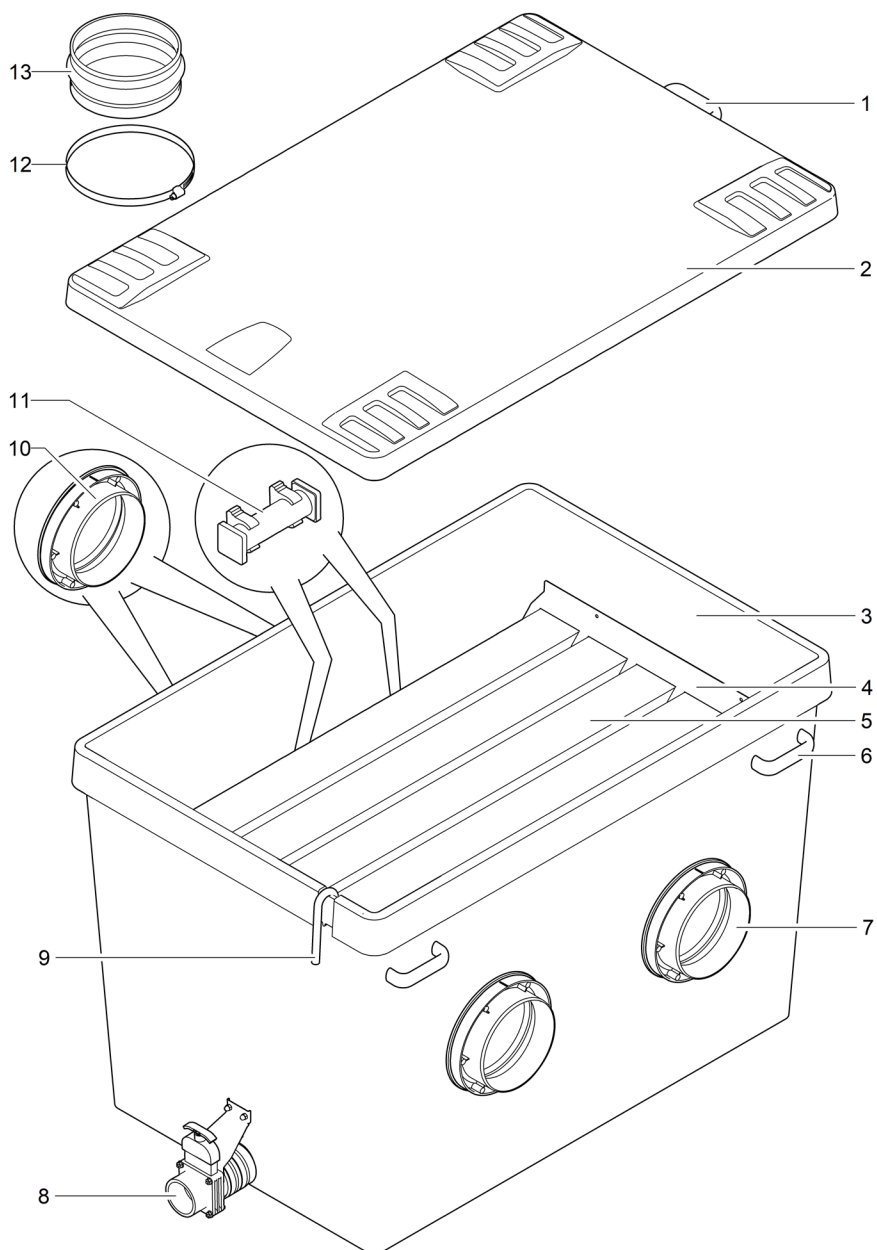

Proficlear0288

<input type="checkbox"/> A	Beskrivning
1	1 × handtag
2	1 × behållarlock
3	1 × behållare
4	Hållare för ClearWave-filterkomponenter
5	5 × ClearWave-filterkomponenter
6	4 × handtag för att bära behållaren
7	2 st utlopp DN 180
8	1 × smutsutlopp DN75 med slidventil
9	1 × luftanslutning för luftare <ul style="list-style-type: none"> • Ledstycke Ø 9 mm till luftslang för ventilationsstänger
10	2 × inlopp DN 180
11	2 × ventilationsstång <ul style="list-style-type: none"> • Anrikar vattnet i behållaren med syre
12	4 × slangklämma som håller fast övergångsmuffen vid inloppet
13	2 × övergångsmuff för anslutning av behållaren till föregående filtermodul

Egenskaper

ProfiClear Premium XL Standing Bed Module är avsedd för biologisk filtrering av dammvatten. Båda inlopp DN 180 är anslutna till föregående filtermodul. Den efterföljande filtermodulen är ansluten till båda utlopp DN 180.

Fem integrerade ClearWave-filterkomponenter ger optimalt klart vatten. Vattnet anrikas med luft med hjälp av de båda ventilationsstängerna, vattenrörelsen i behållaren och filterkomponenternas kolonisering med bakterier är optimerad.

Transport

⚠ VARNING

På grund av den höga vikten från apparaten finns det risk för att ryggraden skadas eller händer eller armar kläms in vid transport. Apparaten väger mer än 25 kg.

- ▶ Lyft och bär behållaren i handtagen med hjälp av minst fyra personer för att avlasta ryggraden.
- ▶ Skydda dina händer och armar så att de inte kläms in.
- ▶ Transportera inte behållaren om den är fylld med vatten.

Filtermodulen kan lyftas i de fyra handtagen. Andra bär- eller lyftanordningar är inte tillåtna (t ex transport med kran).

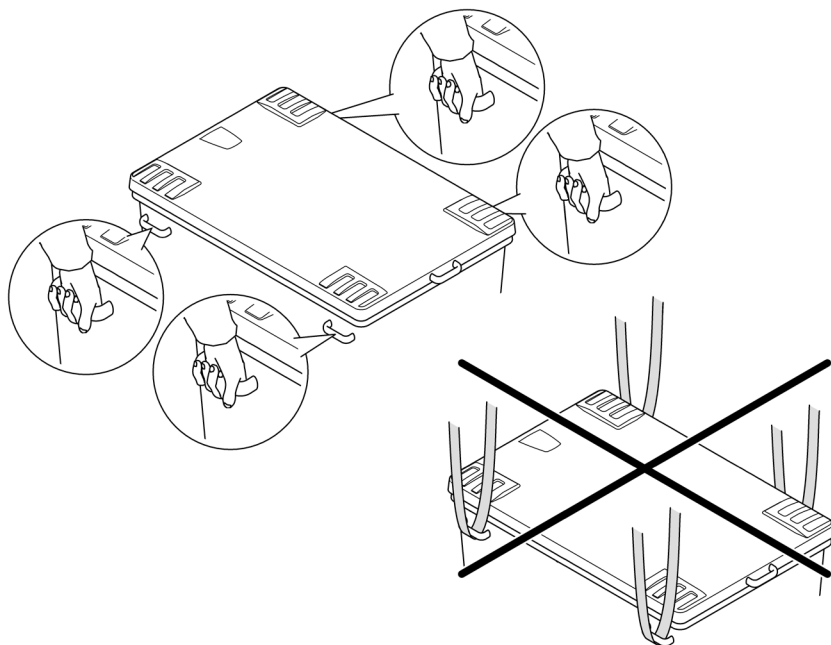

Proficlear0191

Installation och anslutning

Mått

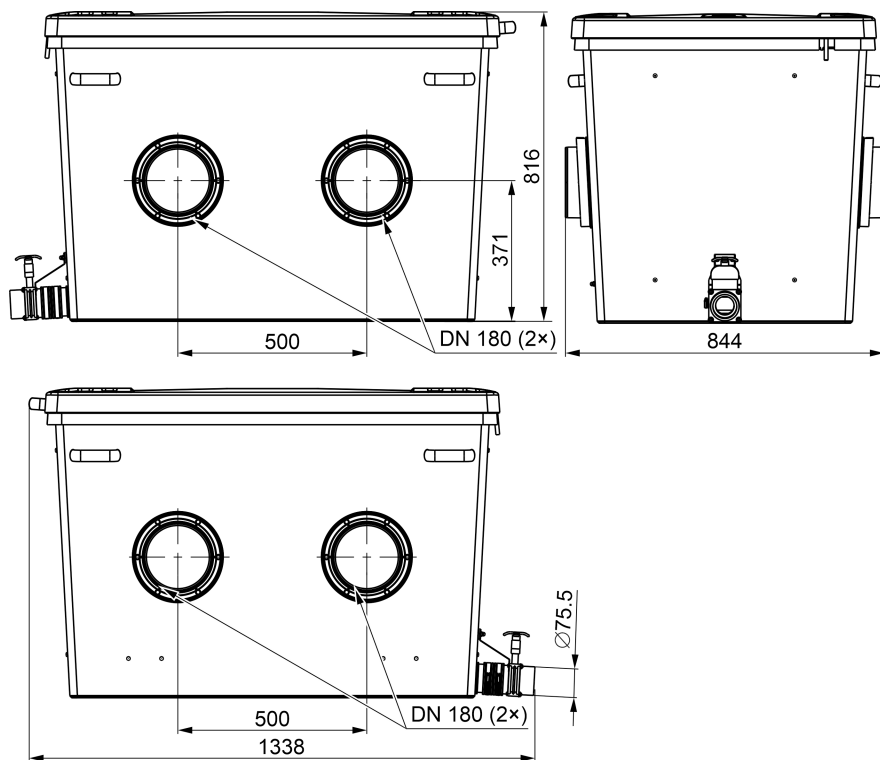

SV

Proficlear0290

Ställ upp filtermodulen och anslut den till den föregående filtermodulen

Gör så här:

1. Skjut övergångsmuffen över inloppet och fixera den med slangklämman.
 - För senare monteringsarbeten: Vrid slangklämman så att man kan komma åt skruven i slangklämman från sidan.
2. Skjut filtermodulen mot den föregående filtermodulen så att dess utlopp befinner sig ända in i övergångsmuffen på filtermodulen.
 - Smutsvattenutloppen för alla filtermoduler måste befinna sig på samma sida.
3. Fixera övergångsmuffen vid utloppet från den föregående filtermodulen med slangklämman.
 - För efterföljande monteringsarbeten: Vrid slangklämman så att man kan komma åt skruven i slangklämman från sidan.

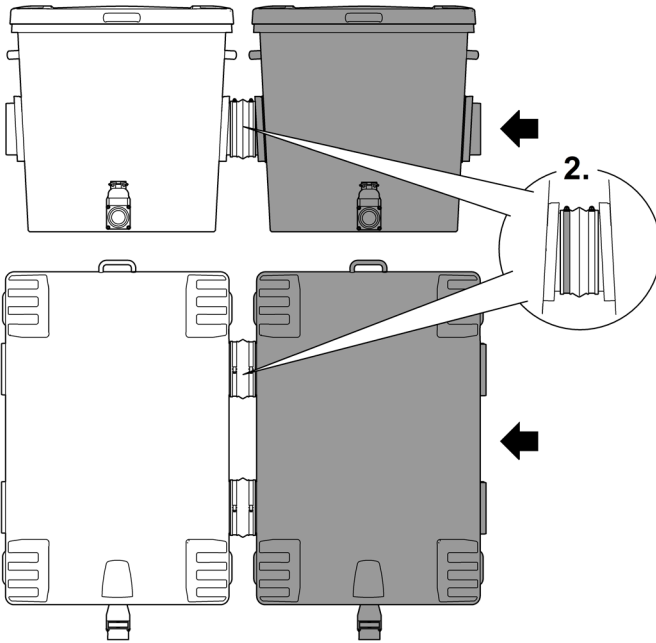
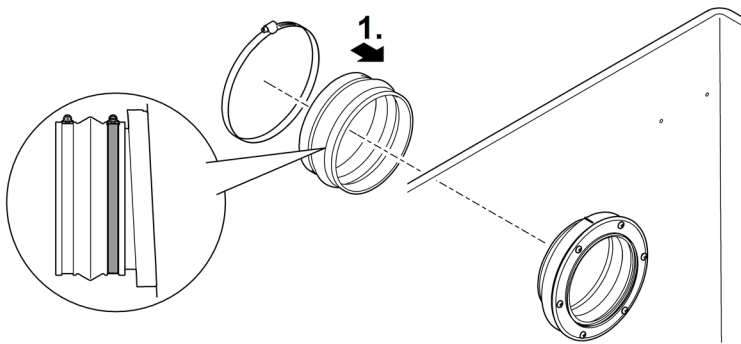

Proficlear0289

Ansluta smutsavlopp

Vid behov (rengöring, reparation, övervintring) kan vattnet i behållaren tömmas ut via DN 75 smutsutgången med spärrventil nederst på behållaren.

- Anslut en lämplig rörledning DN 75 och led ut smutsvattnet till avlopps nätet.
- ❗ Anslut rörledningen DN 75 och rörledningen DN 110 från trumfiltret för grov smuts till en gemensam rörledning DN 110. Led ut smutsvattnet till avlopps nätet. Därigenom uppnås ett lämpligt tryck för att spola ur rörledningen.

Ansluta luftaren

Användning med luftare underlättar vattencirkulationen i behållaren och är optimal för jämn kolonisering av ClearWave med bakterier.

- Rekommenderad luftare: AquaOxy 2500

Gör så här:

- Anslut luftslangen från luftaren till luftanslutningen och häng in luftanslutningen i öppningen på behållaren.
 - Använd 4/9-mm-adaptorn för en luftslang \varnothing 4 mm.
 - Fixera luftslangen på anslutningarna med buntband.

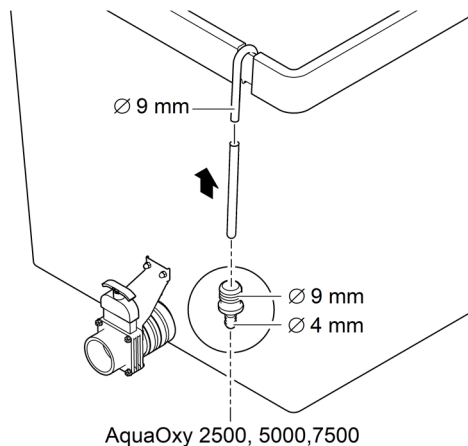

Profilclear0219

SV

Driftstart

Gör så här:

1. Stäng slidventilen för smutsutlopp DN 75.
2. Kontrollera att hela filtersystemet (rörledningar och slangar) är komplett.
3. Fyll filtermodulerna med vatten.
 - Pumpat system: Slå på filterpumpen.
 - Gravitationssystem: Öppna filterseriens slidventil (inlopp och returflöde) för att möjliggöra vattenflöde.
4. Kontrollera att alla rörledningar, slangar och dess anslutningar är täta.
 - Expansionspackningar kan till en början vara otäta eftersom de inte tätar helt förrän de kommit i kontakt med vatten.
5. Slå på alla andra elektriska anordningar i filtersystemet när alla filterbehållare har fyllts med vatten.
 - Låt UVC-föreningen vara frånslagen i minst 24 timmar om filterstart (t.ex. OASE BioKick) används. Därmed kommer koloniseringen av mikroorganismer i filtermaterialen inte att störas.

Rengöring och underhåll

Död biomassa sjunker till botten och måste tas bort. För detta öppnas smutsavlopp DN 75 ca 10 sekunder en gång per månad.

- Endast vid onormal nedsmutsning måste hela filtersystemet tas ur drift för rengöring och underhåll.
- Använd inga kemiska rengöringsmedel eftersom dessa dödar filterbakterierna.

Rengör behållaren

Gör så här:

1. Slå ifrån filterpumparna och alla andra elektriska anordningar i filtersystemet (t.ex. UVC-föreningen).
2. Endast gravitationssystem: Stäng filtersystemets slidventiler (inlopp och returflöde) för att förhindra ytterligare vattenflöde.
3. Öppna slidventilen, för smutsutloppet DN 75 på behållaren, och avfallshantera smutsvattnet på lämpligt sätt.
4. Demontera ClearWave-filterkomponenterna vid behov. (→ ClearWave-filterkomponenter)
5. Genomför nödvändiga rengöringsarbeten.
6. Stäng slidventilen för smutsvattenutloppet DN 75.
7. Därefter kan filtersystemet tas i drift igen. (→ Driftstart)

Demontera och rengöra ClearWave-filterkomponenter

Filterbiologin koloniserar ytan på ClearWave-filterkomponenterna. Dessa avlagringar är avsedda. Av denna anledning ska ClearWave-filterkomponenter endast rengöras vid kraftiga blockeringar. När behållaren rengörs kan filterkomponenterna demonteras och spolas ur med en kraftig vattenstråle.

Gör så här:

1. Ta bort hattmuttrarna M6 på behållarens båda sidor och ta sedan ta bort hållarna.
2. Ta ut ClearWave-filterkomponenterna.
3. Montera in ClearWave-filterkomponenterna igen i omvänd ordningsföljd.
 - Se till att filterkomponenterna sitter rätt i hållarna nedtill i behållaren.

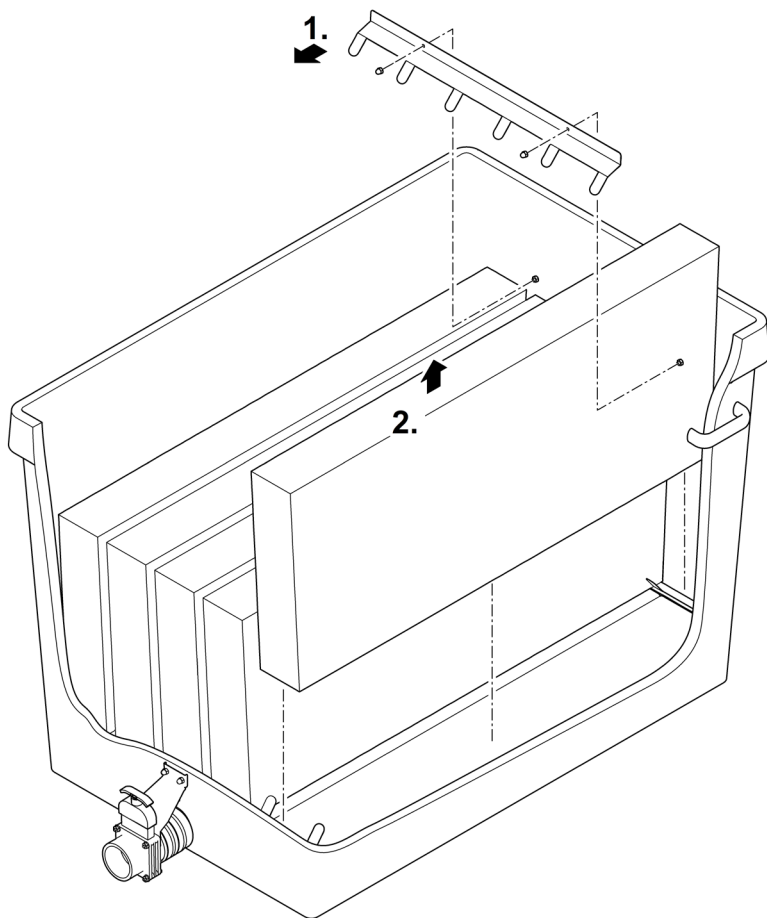

SV

Proficlear0221

Byt ventilationsstång

Förberedelser:

- Demontera ClearWave. (→ ClearWave-filterkomponenter)

Gör så här:

1. Dra ut ventilationsstången ur klämhållaren.
2. Dra av slangen från ventilationsstången och sätt den på den nya ventilationsstången.
— Fixera slangen med ett buntband.
3. Tryck ut ventilationsstången ur klämhållaren.

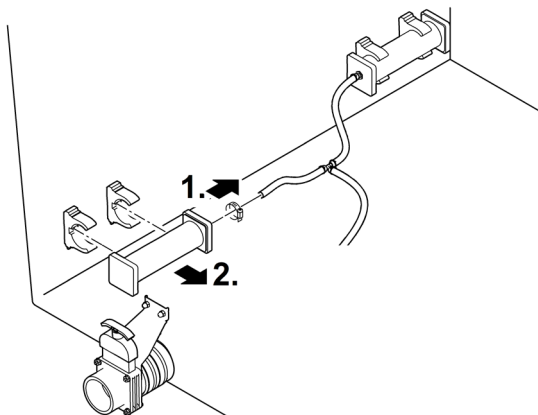

Proficlear0220

Förvaring / lagring under vintern

Apparaten ska tas ur drift beroende på den är skyddad mot frost eller ej.

Apparaten står på en frostskyddad plats (t.ex. i ett garage eller en kåpa)

Arbete med enheten är möjlig när en minsta vattentemperatur på +4 °C upprätthålls.

Apparaten står inte på en frostskyddad plats (t.ex. uppställning utomhus)

Ta apparaten ur drift om vattentemperaturen sjunker under +8 °C eller senast vid förväntad frost.

- Tappa av resterande vatten ur enheten, slangar, rörledningar och anslutningar så mycket som möjligt.
- Öppna alla slidventiler för att undvika vattenansamlingar.
- Täck över behållaren så att inget regnvatten kan tränga in.
- Skydda ledningar och slidventilen mot frost om vattnet inte kan tappas av.

Felavhjälpning

Störning	Möjlig orsak	Åtgärd
Inget vattenflöde	Filterpumpen har inte startat	Sätt på filterpumpen, sätt i nätkontakten
	Tillflöde till filtersystem eller returflöde till damm igensatt	Rengör tillflödet resp. returflödet
Otillräckligt vattenflöde	Golvavlopp, rörledning resp. slang igensatt	Rengör, byt ev.
	Slangen har vikts	Kontrollera slangledningen, ev. vikt
	För hög förlust i ledningarna	Minska ledningslängden till minimum
Inget vatten kommer ur behållaren	Fel på filterpump i behållaren	Se filterpumpens bruksanvisning

Tekniska data

ProfClear Premium XL Standing Bed Module

Inlopp	Antal		2
	Anslutning	mm	DN 180
Utlopp	Antal		2
	Anslutning		DN 180
Smutsutlopp	Antal		1
	Anslutning		DN 75
ClearWave	Antal		5
Flödesmängd	Minimalt	l/h	25000
	Maximalt	l/h	66000
Mått	Längd	mm	1338
	Bredd	mm	844
	Höjd	mm	816
Vikt	utan vatten	kg	105
	med vatten, utan utrustning	kg	575

Avfallshantering

Vänligen stödj våra miljöinsatser genom att beakta följande instruktioner vid avyttring!
Skrota apparaten enligt de lagstadgade bestämmelser som gäller i ditt land.

VAROITUS

- ▶ Irrota kaikki vedessä olevat sähkölaitteet sähköverkosta ennen kuin kosketat veteen. Muutoin sähköisku voi aiheuttaa vakavan vamman tai kuoleman.
 - ▶ Tätä laitetta saavat käyttää yli 8-vuotiaat lapset, sekä henkilöt, joiden fyysiset, aistimelliset tai henkiset kyvyt ovat vähentyneet tai joilla ei ole tarvittavaa kokemusta ja tietoa, vain valvonnan alaisina ja kun heille on annettu opastusta laitteen turvallisesta käytöstä ja kun he ymmärtävät laitteen käytöstä mahdollisesti seuraavat vaarat. Lapset eivät saa leikkiä laitteella. Puhdistus ja käyttäjän suorittama huolto eivät saa tapahtua lasten toimesta ilman valvontaa.
-

Määräystenmukainen käyttö

Käytä tässä käyttöohjeessa kuvattua tuotetta ainoastaan seuraavasti:

- Puutarhalammikoiden puhdistukseen.
- Teknisiä tietoja noudattaen. (→ Tekniset tiedot)

Laitteelle ovat voimassa seuraavat rajoitukset:

- Käyttö vain vedellä veden lämpötilan ollessa +4 °C ... +35 °C.
- Älä koskaan käytä muita nesteitä kuin vettä.
- Ei sovellu teollisiin käyttötarkoituksiin.
- Ei käyttöön kemikaalien, elintarvikkeiden, helposti palavien tai räjähtävien aineiden yhteydessä.

Tuotekuvaus

Yleiskatsaus

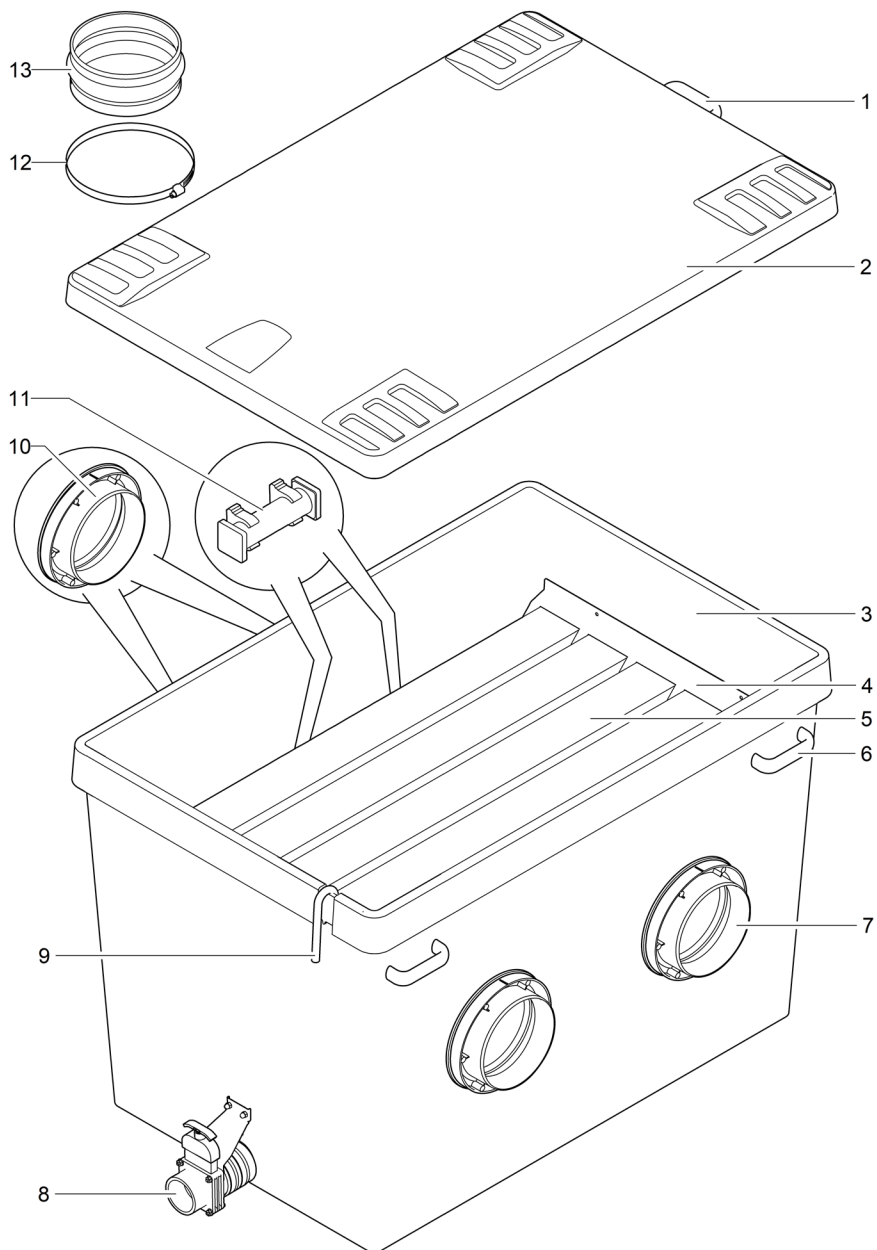

FI

A Kuvaus

1	1 x kahva
2	1 x säiliön kansi
3	1 x säiliö
4	Pidike ClearWave-suodatinelementeille
5	5 x ClearWave-suodatinelementtiä
6	4 x kahvaa säiliön kantamiseen
7	2 x DN 180 -ulostuloa
8	1 x lianpoistoaukko DN75 sulkuventtiilillä
9	1 x ilmaliihtäntä ilmastimelle <ul style="list-style-type: none">• Ø 9 mm siirtymäkappale ilmastustankojen ilmaletkuun
10	2 x tuloaukko DN 180
11	2 x ilmastustankoa <ul style="list-style-type: none">• Rikastaa säiliössä olevaa vettä hapella
12	4 x letkunkiristintä siirtymäholkin kiinnittämiseksi tuloaukkoon
13	2 x siirtymäholkkia säiliön liittämiseksi edelliseen suodatinmoduuliin

Ominaisuudet

ProfiClear Premium XL Standing Bed Module on tarkoitettu lammen veden biologiseen suodatukseen.

Kaksi DN 180 -tuloaukkoa on kytketty edelliseen suodatinmoduuliin. Seuraava suodatinmoduuli on kytketty kahteen DN 180 -lähtöön.

Viisi integroitua ClearWave-suodatinelementtiä takaavat optimaalisen veden kirkkauden. Veden rikastaminen ilmalla kahden ilmastussauvan avulla optimoi veden liikkeen säiliössä ja siten suodatinelementtien bakteerien muodostumisen.

Transport

⚠ VAROITUS

Laitteen raskaan painon vuoksi selkärangan vaurioituminen tai raajojen puristuminen on mahdollista, kun laitetta kannetaan. Laitteen paino on yli 25 kg.

- ▶ Kanna säiliötä yksinomaan kahvoista ja vähintään neljän henkilön toimesta selkärangan kuormituksen vähentämiseksi.
- ▶ Suojaa raajasi ruhjevammoilta.
- ▶ Älä kuljeta säiliötä, kun se on täynnä vettä.

Suodatinmoduulissa on neljä kantokahvaa. Muut kanto- tai kuljetusapuvälineet eivät ole sallittuja (esim. kuljetus nosturilla).

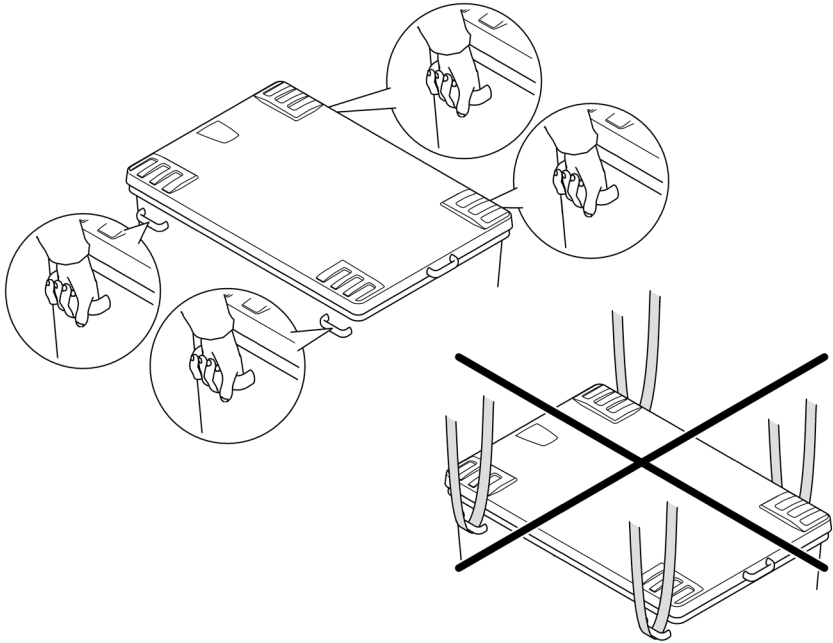

Proficlear0191

Paikoilleen asettaminen ja yhdistäminen

Mitat

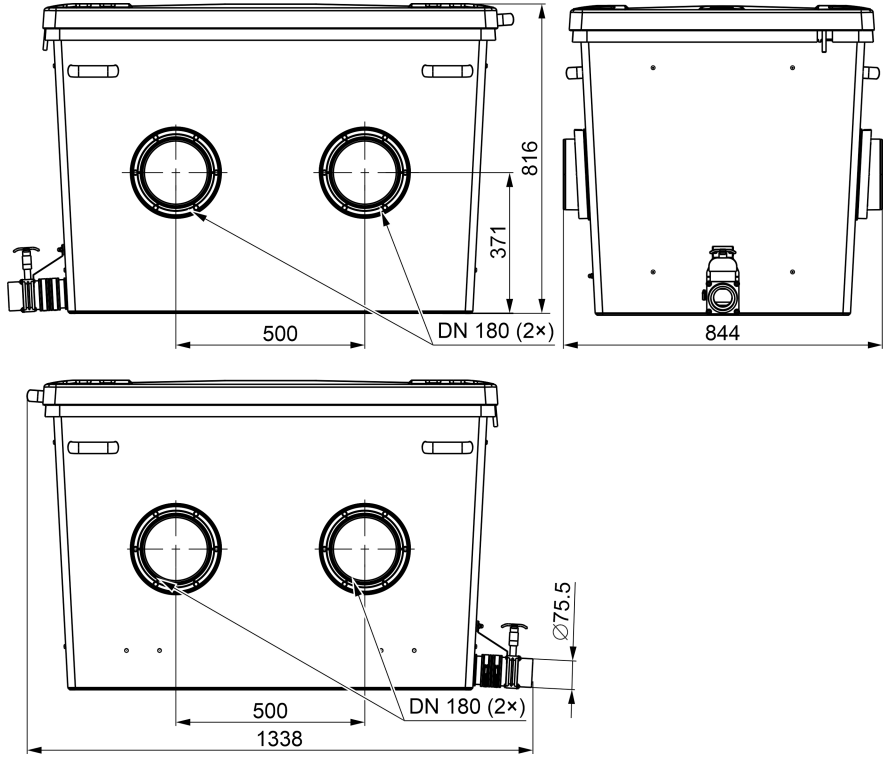

Proficlear0290

Asenna suodatinmoduuli ja liitä se edelliseen suodatinmoduuliin

Toimit näin:

1. Työnnä kumiholkki tuloaukon päälle ja kiinnitä se letkunkiristimellä.
 - Myöhempiä kokoonpanotöitä varten: Käännä letkunkiristintä niin, että letkukiristimeen pääsee käsiksi sivulta.
2. Työnnä suodatinmoduuli edellisen suodatinmoduulin päälle niin pitkälle kuin se menee niin, että sen ulostulo on suodatinmoduulin siirtoholkissa.
 - Kaikkien suodatinmoduulien likaveden ulostulojen on oltava samalla puolella.
3. Kiinnitä sovitinholkki edellisen suodatinmoduulin ulostuloon letkunkiristimellä.
 - Myöhempiä kokoonpanotöitä varten: Käännä letkunkiristintä niin, että letkukiristimeen pääsee käsiksi sivulta.

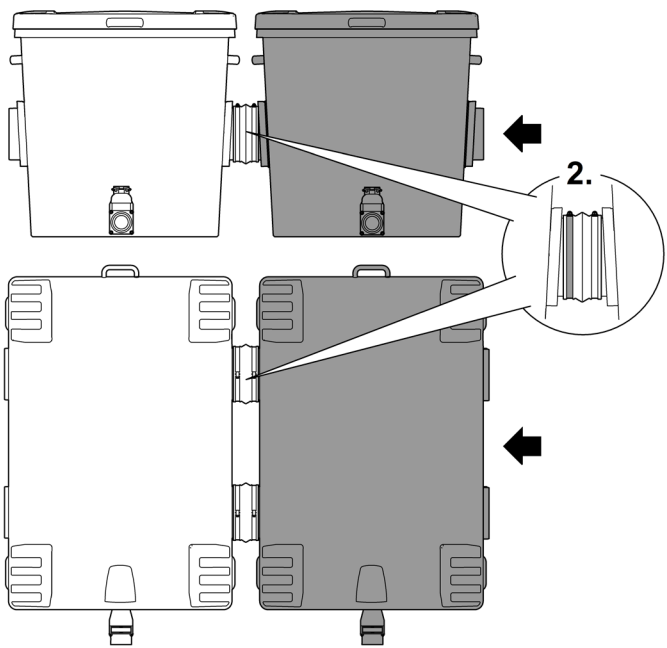
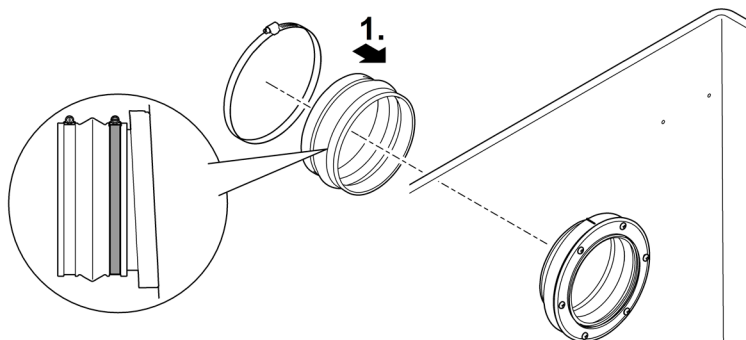

Likaveden ulostulon yhdistäminen

Säiliössä alhaalla olevalla sulkuventtiilillä varustetun DN 75 -likälähdön kautta vesi voidaan tarvittaessa valuttaa pois säiliöstä (puhdistusta, korjausta, talvisäilytystä varten).

- Liitä sopiva DN 75 -putkisto ja ohjaa jätevesi viemärijärjestelmään.
- ❗ Liitä DN 75 -putkisto ja DN 110 -putkisto karkean lian rumpusuodattimesta yhteiseen DN 110 -putkistoon ja ohjaa likavesi viemärijärjestelmään. Näin putkistolle saadaan aikaan kätevä painehuuhtelu.

Liitä ilmastin

Ilmastimen käyttö laitteen kanssa tukee veden kiertoa säiliössä ja edesauttaa inhanteellisesti bakteerien tasaista kolonisaatiota ClearWaves-laitteessa.

- Suositeltu ilmastin: AquaOxy 2500

Toimit näin:

- Liitä ilmastimesta tuleva ilmaletku ilmaliitäntään ja ripusta ilmaliitäntä säiliön syvennykseen.
 - Käytä 4 mm ilmaletkulle \varnothing 4/9-mm-sovitinta.
 - Kiinnitä ilmaletku liitäntöihin tarvittaessa nippusiteillä.

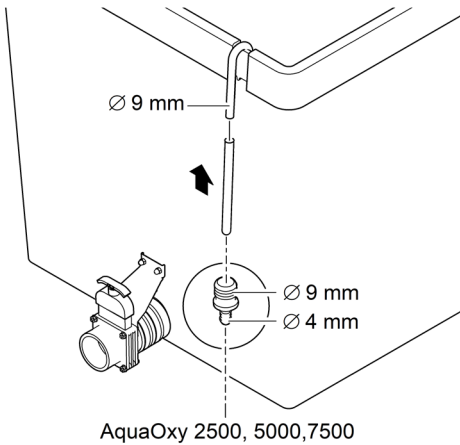

Proficlear0219

Käyttöönotto

Toimit näin:

1. Sulje DN 75:n lian ulostulon sulkuventtiili.
2. Tarkista koko suodatinjärjestelmän (putkistot ja letkut) täydellisyys.
3. Täytä suodatinmoduulit vedellä.
 - Pumppujärjestelmä: Kytke suodatinpumppu päälle.
 - Painovoimainen järjestelmä: Avaa suodatinrivin sulkuventtiili (tulo ja paluu), jotta vesi pääsee virtaamaan.
4. Tarkista kaikki putkistot, letkut ja liitännät vuotojen varalta.
 - Paisuntatiivisteet voivat alussa vuotaa, koska ne tiivistävät täydellisesti vasta veteen kosketuksen jälkeen.
5. Kytke kaikki muut suodatinjärjestelmän sähkölaitteet päälle heti, kun kaikki suodatinsäiliöt on täytetty vedellä.
 - Jätä UVC-kirkastin pois päältä vähintään 24 tunniksi, kun käytät suodatinkäynnistintä (esim. OASE BioKick). Tämän seurauksena mikro-organismit voivat kolonisoida suodatinmateriaalit ilman häiriöitä.

Puhdistus ja huolto

Kuollut biomassa uppoaa pohjaan ja se on poistettava. Avaa tätä varten DN 75:n lianpoistoaukko noin 10 sekunniksi kerran kuukaudessa.

- Sinun täytyy sammuttaa koko suodatinjärjestelmä puhdistusta ja huoltoa varten vain, jos se on erittäin likainen.
- Älä käytä kemiallisia puhdistusaineita, koska ne tappavat suodatinbakteerit.

Säiliön puhdistus

Toimit näin:

1. Sammuta suodatinpumput ja kaikki muut suodatinjärjestelmän sähkölaitteet (esim. UVC-puhdistin).
2. Vain painovoimainen järjestelmä: Sulje suodatinjärjestelmän sulkuventtiilit (tulo ja paluu) estääksesi veden virtauksen.
3. Avaa DN 75:n säiliön lianpoistoaukon sulkuventtiili ja hävitä likavesi sallitulla tavalla.
4. Poista tarvittaessa ClearWave-suodatinelementit. (→ ClearWave-suodatinelementtien irrottaminen ja puhdistaminen)
5. Suorita tarvittavat puhdistustoimenpiteet.
6. Sulje DN 75:n lian ulostulon sulkuventtiili.
7. Ota suodatinjärjestelmä takaisin käyttöön. (→ Käyttöönotto)

ClearWave-suodatinelementtien irrottaminen ja puhdistaminen

Suodatinbiologia peittää ClearWave-suodatinelementtien pinnan. Nämä kerrostumat ovat toimittuja. Sen vuoksi ClearWave-suodatinelementit tulee puhdistaa vain, kun niissä on selkeitä tukoksia. Säiliön puhdistuksen aikana suodatinelementit voidaan poistaa ja ne voidaan huuhdella voimakkaalla vesisuihkulla.

Toimit näin:

1. Irrota M6-mutterit säiliön molemmilta puolilta ja ota kiinnikkeet pois.
2. Poista ClearWave-suodatinelementit.
3. Asenna ClearWave-suodatinelementit takaisin päinvastaisessa järjestyksessä.
 - Suodatinelementit on asetettava oikein säiliön pohjassa oleviin kiinnikkeisiin.

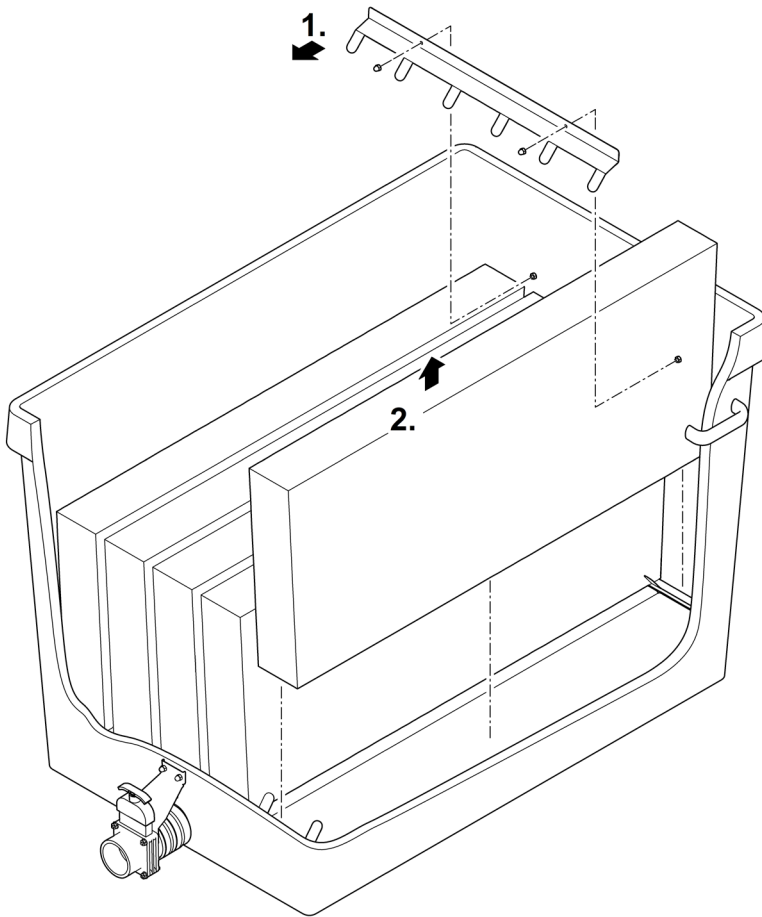

Proficlear0221

ilmastussauvan vaihtaminen

Valmistelutyöt:

- Poista ClearWave. (→ ClearWave-suodatinelementtien irrottaminen ja puhdistaminen)

Toimit näin:

1. Vedä ilmastimen sauva ulos pidikkeestä.
2. Irrota letku ilmastimen sauvasta ja kiinnitä se uuteen ilmastimen sauvaan.
– Kiinnitä letku liitännään nippusiteellä.
3. Paina ilmastimen sauva puristimen pidikkeeseen.

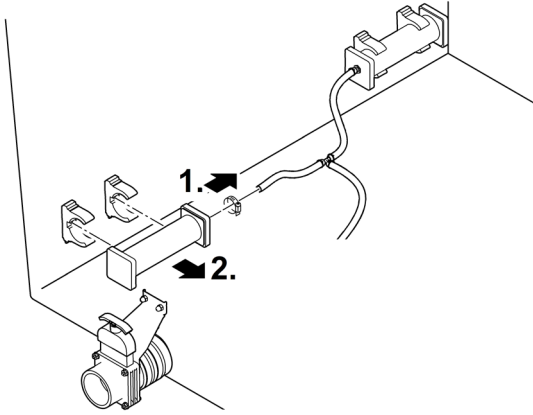

FI

Proficlear0220

Varastointi/säilytys talven yli

Käytöstä poistoon vaikuttaa se, onko laite suojattu pakkaselta vai ei.

Laite on suojattu pakkaselta (asennus esim. autotallissa tai kotelossa)

Laitteen käyttö on mahdollista, jos veden minimilämpötilaa +4 °C ylläpidetään.

Laitetta ei ole suojattu pakkaselta (esim. ulkoasennuksessa)

Ota laite pois käytöstä alle +8 °C vedenlämpötiloilla tai viimeistään odottaessa pakkasta.

- Valuta letkuissa, putkistoissa ja liitännöissä jäljellä olevasta vedestä pois niin paljon kuin mahdollista.
- Avaa kaikki sulkuventtiilit veden kertymisen estämiseksi.
- Peitä säiliö siten, että sisään ei pääse yhtään sadevettä.
- Suojaa putket ja sulkuventtiilit jäältä, jos et voi tyhjentää vettä.

Häiriöiden korjaaminen

Häiriö	Mahdollinen syy	Korjaus
Ei vesivirtausta	Suodatinpumppua ei ole kytketty päälle	Kytke suodatinpumppu päälle, yhdistä verkkopistoke
	Tulovirtaus suodatinjärjestelmään tai paluuvirtaus lammikkoon tuokossa	Puhdista tulovirtaus tai paluuvirtaus
Vesivirtaus riittämätön	Lattiaviemäri, putki tai letku on tuokossa	Puhdista, tarvittaessa vaihda uuteen
	Letku taittunut	Tarkasta letku, tarvittaessa vaihda uuteen
	Johdoissa esiintyy liian suuria häviöitä	Johto on lyhennettävä tarvittaessaan minimiin
Veden pumppaus ulos säiliöstä ei onnistu	Säiliön suodatinpumppu on viallinen	Katso suodatinpumpun käyttöohjeet

Tekniset tiedot

ProfiClear Premium XL Standing Bed Module

Tuloaukko	Määrä		2
	Liitäntä	mm	DN 180
Ulostulo	Määrä		2
	Liitäntä		DN 180
Lianpoisto	Määrä		1
	Liitäntä		DN 75
ClearWave	Määrä		5
Läpivirtausmäärä	Minimi	l/h	25000
	Maksimi	l/h	66000
Mitat	Pituus	mm	1338
	Leveys	mm	844
	Korkeus	mm	816
Paino	ilman vettä	kg	105
	vedellä, ilman laitteita	kg	575

Hävittäminen

Tue meitä, kun pidämme huolta vahingoittumattomasta ympäristöstä ja ota huomioon seuraavat hävittämisohjeet!

Huolla laitetta kansallisten lakimääräysten mukaisesti.

FIGYELMEZTETÉS

- ▶ Mielőtt a vízbe nyúlnak, feszültségmentesítse a vízben található összes elektromos készüléket. Ellenkező esetben áramütés okozta halálos vagy súlyos sérülések veszélye áll fenn.
 - ▶ A jelen készüléket 8 évesnél idősebb gyermekek, valamint csökkent fizikai, érzékszervi vagy mentális képességű, ill. hiányos tapasztalattal és megfelelő tudással rendelkező személyek akkor kezelhetik, ha felügyelet alatt állnak, vagy a készülék biztonságos használata vonatkozásában eligazításban részesültek, és megértették az ebből eredő veszélyeket. Gyermekek nem játszhatnak a készülékkel. Tisztítást és a felhasználó által végzendő karbantartási munkákat nem végezhetnek olyan gyermekek, akik nem állnak felügyelet alatt.
-

Rendeltetésszerű használat

A jelen útmutatóban leírt terméket kizárólag a következők szerint használja:

- Kerti tavak tisztításához.
- A műszaki adatok betartása mellett. (→ Műszaki adatok)

A készülékre a következő korlátozások érvényesek:

- Üzemeltetés csak vízzel, +4 °C és +35 °C közötti vízhőmérséklet esetén.
- A készüléket soha nem szabad vízen kívül más folyadékkal üzemeltetni.
- Nem szabad ipari célokra használni.
- Nem szabad vegyszerekkel, élelmiszerekkel, gyúlékony vagy robbanékony anyagokkal együtt alkalmazni.

Termékleírás

Áttekintés

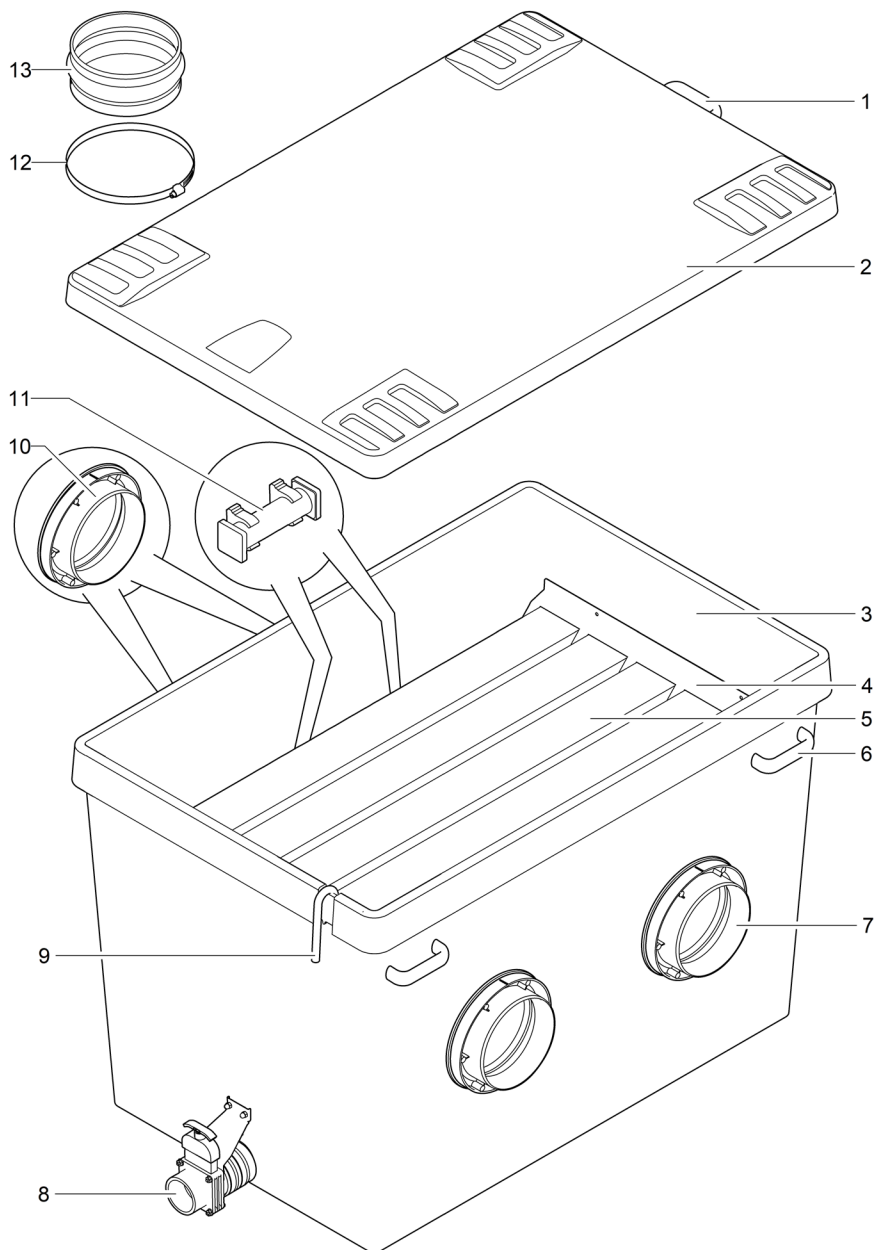

Proficlear0288

<input type="checkbox"/> A	Leírás
1	1 x fogantyú
2	1 x tartályfedél
3	1 x tartály
4	Tartó ClearWave szűrőelemekhez
5	5 x ClearWave szűrőelem
6	4 x fogantyú a tartály hordozásához
7	2 x DN 180 kimenet
8	1 x DN 75 szennykivezetés tolózárral
9	1 x levegőcsatlakozó a levegőztető berendezéshez <ul style="list-style-type: none"> • Ø 9 mm átmeneti idom a levegőztető pálcák levegőtömlőjéhez
10	2 x DN 180 bemenet
11	2 x levegőztető pálcá <ul style="list-style-type: none"> • A tartályban lévő vizet oxigénnel dúsítja
12	4x tömlőbilincs az átmeneti karmantyú bemenetre rögzítésére
13	2x átmeneti karmantyú a tartálynak a megelőző szűrőmodulra rögzítésére

Tulajdonságok

A ProfiClear Premium XL Standing Bed Module tavak vizének biológiai szűrésére szolgál.

Kösse össze a két DN 180 átmérőjű bemenettel a megelőző szűrőmodullal A következő szűrőmodul a két DN 180 kimenethez van csatlakoztatva.

Öt integrált ClearWave szűrőelem gondoskodik az optimális víztisztaságról. A víz levegőztető pálcákon keresztüli levegővel való dúsításával optimalizálható a víz mozgása a tartályban, és ezzel a szűrőelemek baktériumokkal való betelepítése is.

Szállítás

⚠ FIGYELMEZTETÉS

A készülék nagy tömege miatt hordozáskor gerincsérülések vagy a végtagok összenyomódása lehetséges. A készülék tömege több mint 25 kg.

- ▶ A gerinc tehermentesítése érdekében a tartály hordozását legalább négy személynek kell végeznie, és kizárólag a fogantyúknál fogják meg a tartályt.
- ▶ Védje végtagjait a becsípődésektől.
- ▶ Ne mozgassa a tartályt, ha az vízzel van megtöltve.

A szűrőmodul négy hordfogantyúval rendelkezik. Egyéb áthelyezési, illetve szállítási segédeszköz használata nem megengedett (például a daruval történő szállítás).

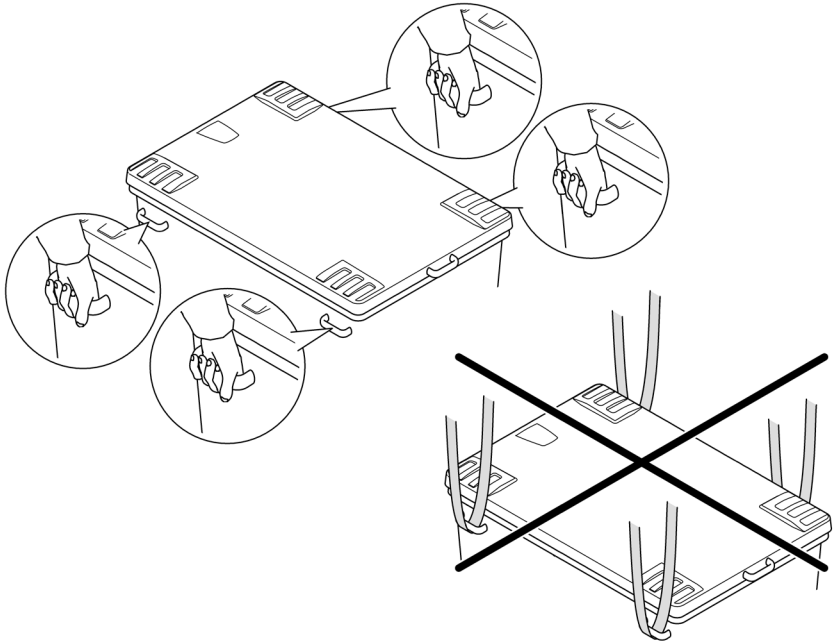

Proficlear0191

Felállítás és csatlakoztatás

Méretetek

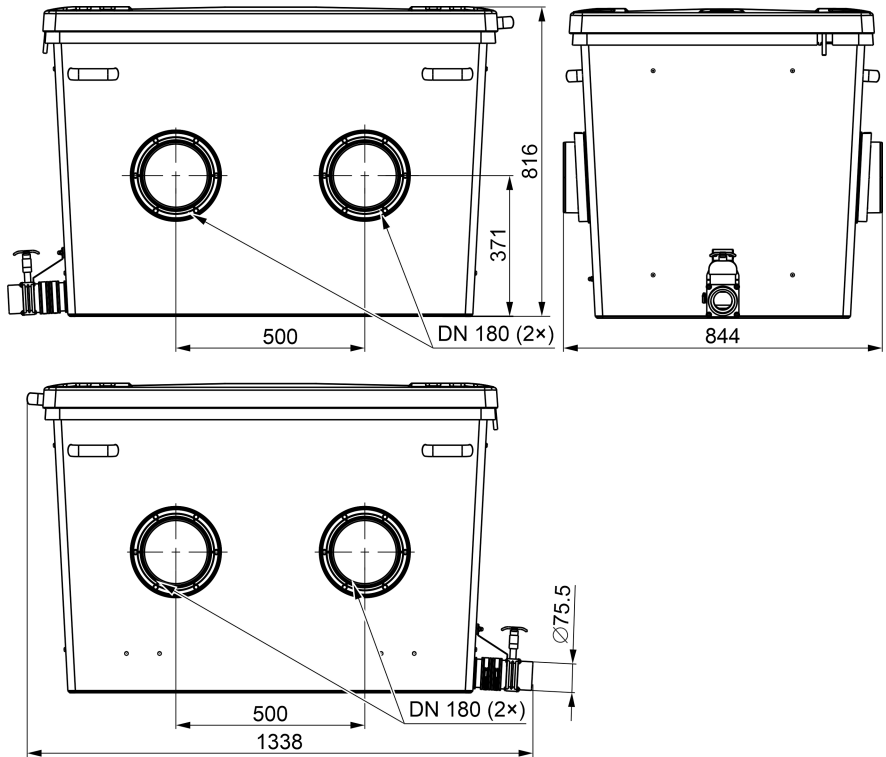

Proficlear0290

HU

Szűrőmodul felállítása és előző szűrőmodullal való összekapcsolása

Ez az alábbiak szerint végezhető el:

1. Nyomja az átmeneti karmantyút a bemenetre, majd rögzítse az átmeneti karmantyút a tömlőbilinccsel.
 - Későbbi összeszerelési munkákhoz: Forgassa el a csőbilinccset úgy, hogy a tömlőbilincs csavarja oldalról hozzáférhető legyen.
2. Tolja a szűrőmodult az előző szűrőmodulhoz úgy, hogy annak kimenete ütközésig a szűrőmodul átmeneti karmantyújába illeszkedjen.
 - Az összes szűrőmodul szennyvízfolyójának azonos oldalon kell lennie.
3. Az előző szűrőmodul kimeneténél rögzítse az átmeneti karmantyút a tömlőbilinccsel.
 - Későbbi összeszerelési munkákhoz: Forgassa el a csőbilinccset úgy, hogy a tömlőbilincs csavarja oldalról hozzáférhető legyen.

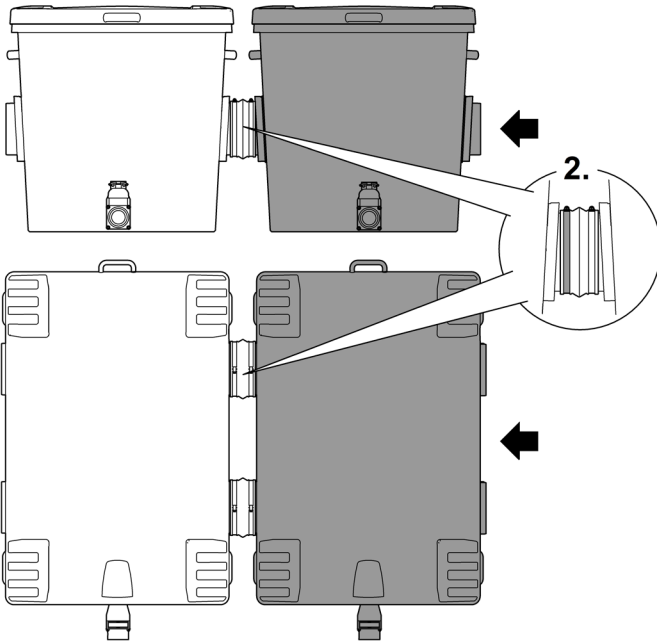
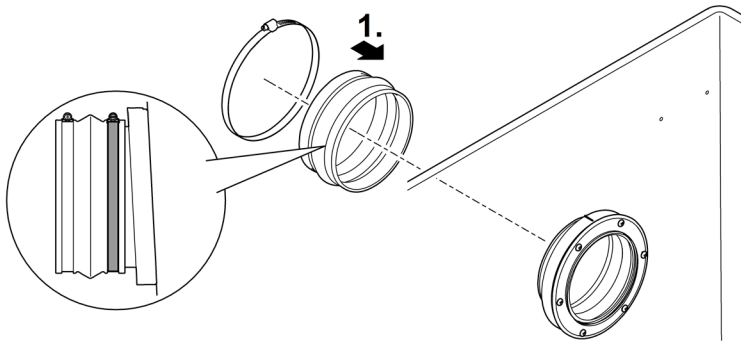

Proficlear0289

A szennykivezetés csatlakoztatása

A tartály alsó részén található DN 75-ös tolózáras szennykivezetésen át szükség esetén (tisztítás, javítás, teelés) le lehet ereszteni a tartályban lévő vizet.

- Csatlakoztasson megfelelő DN 75-ös csővezetékét a szennyvíz szennyvízcsatornába történő elvezetésére.
- ❗ A DN 75-ös csővezetékét és a dobszűrő durva szennyeződéshez való DN 110-es csővezetékét csatlakoztassa egy közös DN 110-es csővezetékre, és vezesse a szennyvizet a szennyvízcsatornába. Így kényelmes nyomóöblítés érhető el a csővezetékben.

A levegőztető berendezés csatlakoztatása

A szellőztető berendezés való üzemelés elősegíti a víz keringetését a tartályban és optimális a ClearWave baktériumokkal való egyenletes megtelepedéséhez.

- Ajánlott levegőztető berendezés: AquaOxy 2500

Ez az alábbiak szerint végezhető el:

- Csatlakoztassa a levegőztető berendezés légtömlőjét a levegőcsatlakozóhoz, majd akassza be a levegőcsatlakozót a tartályon lévő mélyedésbe.
 - 4 mm-es levegőtömlőhöz \varnothing a 4/9 mm-es adaptert használja.
 - Szükség esetén kábelkötegelővel rögzítse a légtömlőt a csatlakozásoknál.

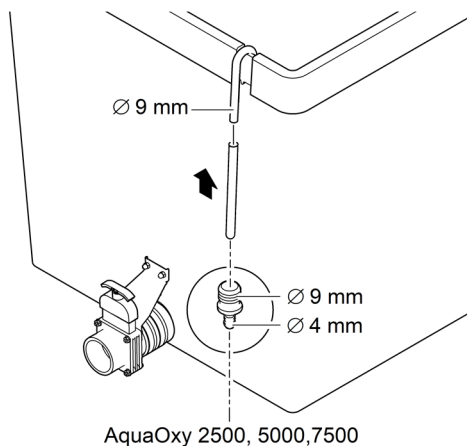

Üzembe helyezés

Ez az alábbiak szerint végezhető el:

1. Zárja el a DN 75 szennykivezetés tolózáját.
2. Ellenőrizze az egész szűrőrendszer (csővezetékek és tömlők) teljességét.
3. Töltse fel vízzel a szűrőmodult.
 - Szivattyúzott rendszer: Kapcsolja be a szűrőszivattyút.
 - Gravitációs rendszer: Nyissa ki az adott szűrősorozat tolózárait (beömlés és visszatérő ág), hogy lehetővé váljon a vízáramlás.
4. Ellenőrizzen minden csővezetéket, tömlőt és csatlakozót tömítettség szempontjából.
 - A duzzadó tömitések kezdetben tömítetlenek lehetnek, mivel csak vízzel való érintkezéskor lesznek teljesen tömítettek.
5. Kapcsolja be a szűrőrendszer összes többi elektromos berendezését, amint az összes szűrőtartály megtelik vízzel.
 - Szűrőindítók használata esetén az UVC-tisztítót legalább 24 órán át kikapcsolva kell hagyni (pl. OASE BioKick). Ez nem zavarja a mikroorganizmusok megtelepedését a szűrőanyagban.

Tisztítás és karbantartás

Az elhalt biomassza lesüllyed a fenékre; ezt el kell távolítani. E célból havonta egyszer kb. 10 másodpercre ki kell nyitni a DN 75 szennykivezetést.

- Csak kivételes szennyeződés esetén kell a teljes szűrőrendszert tisztítás és karbantartás céljából üzemben kívül helyezni.
- Ne használjon vegyi tisztítószereket, mivel azok elpusztítják a szűrőkben megtelepedett baktériumokat.

Tisztítsa meg a tartályt

Ez az alábbiak szerint végezhető el:

1. Kapcsolja ki a szűrőszivattyút, valamint a szűrőrendszer minden további elektromos készülékét (pl. UVC-tisztító).
2. Csak gravitációs rendszer: Zárja a szűrőrendszer tolózárait (betáplálás és visszatérő ág) a további vízáramlás megakadályozása érdekében.
3. Nyissa ki a tartály DN 75-ös szennyvízkivezetésének tolózáját, és ártalmatlanítsa a szennyvizet a megengedett módon.
4. Szükség esetén vegye ki a ClearWave szűrőelemeket. (→ ClearWave szűrőelemek kiszérése és tisztítása)
5. Végezze el a szükséges tisztítási teendőket.
6. Zárja el a DN 75 szennykivezetés tolózáját.
7. Helyezze újra üzembe a szűrőrendszert.(→ Üzembe helyezés)

ClearWave szűrőelemek kiszérése és tisztítása

A szűrőbiológia betelepíti a ClearWave szűrőelemek felületét. Ezek a lerakódások kívánatosak. Ezért a ClearWave szűrőelemeket csak erős dugulások esetén tisztítsa. A tartály tisztítása során a szűrőelemek kiszerezhetők és erős vízsugárral kiöblíthetők.

Ez az alábbiak szerint végezhető el:

1. A tartályban mindkét oldalon távolítsa el az M6-os kalapos anyákat és vegye le a tartókat.
2. Vegye ki a ClearWave szűrőelemeket.
3. A kiszéréshez képest fordított sorrendben szerelje be a ClearWave szűrőelemeket.
 - A szűrőelemeknek megfelelően illeszkedniük kell alul a tartályba.

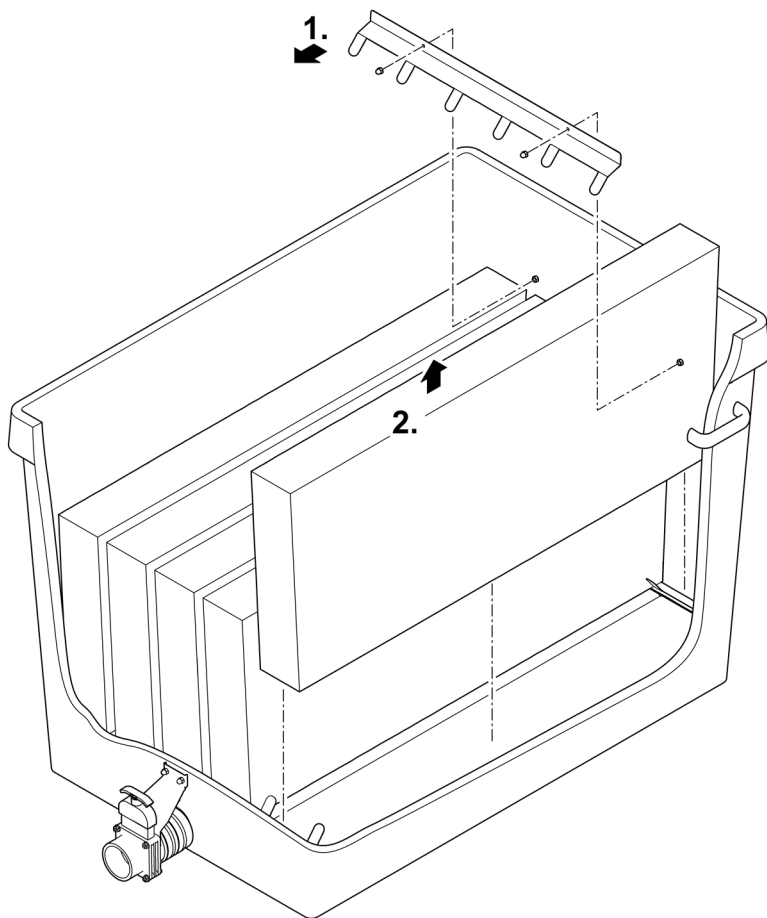

Szellőztető rúd cseréje

Előkészítő munkálatok:

- Szerelje ki a ClearWave egységet. (→ ClearWave szűrőelemek kiszemelése és tisztítása)

Ez az alábbiak szerint végezhető el:

1. Húzza ki a levegőztető pálcát a tartóból.
2. Húzza le a tömlőt a levegőztető pálcáról, majd helyezze át az új szellőztető pálcára.
— Kábelkötegelővel rögzítse a tömlőt a csatlakozóhoz.
3. Nyomja be a levegőztető pálcát a tartóba.

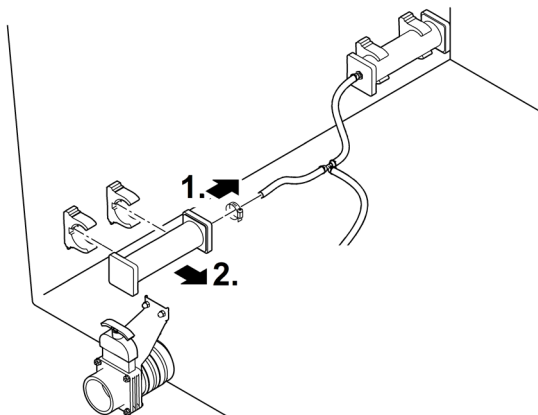

Proficlear0220

Tárolás/Telelés

Az üzemem kívül helyezés attól függ, hogy a készülék fagy ellen védett-e vagy sem.

A készülék fagytól védve van (pl. garázsban vagy burkolat alatt)

A készüléket csak akkor lehet üzemeltetni, ha a vízhőmérséklet minimum +4 °C.

A készülék nincs fagytól védve (pl. felállítás a szabadban)

Helyezze üzemem kívül a készüléket +8 °C alatti vízhőmérsékletnél vagy legkésőbb akkor, ha fagy várható.

- Amennyire lehetséges, engedje le a készülékben, tömlőkben, csövekben és csatlakozásokban található vizet.
- Nyissa ki az összes tolózárat a víz felgyülemelésének elkerülése érdekében.
- Fedje le a tartályt, hogy ne hatolhasson be esővíz.
- Ha nem tudja leengedni a vizet, védje a csövezetéseket és a tolózárat fagy ellen.

Hibaelhárítás

Hiba	Lehetséges ok	Megoldás
Nincs vízáramlás	A szűrőszivattyú nincs bekapcsolva.	Kapcsolja be a szűrőszivattyút, dugja be a hálózati csatlakozódugaszt.
	A szűrőrendszer betáplálása vagy a tóhoz vezető visszafolyó eldugult.	Tisztítsa ki a betáplálást, ill. a víz-tóhoz vezető visszafolyót.
Elégtelen vízáramlás	Eldugult a fenéklefolyó, a csővezeték, ill. a tömlő.	Tisztítsa ki, esetleg cserélje ki.
	A tömlő megtört.	Ellenőrizze, esetleg cserélje ki a tömlőt.
	Túl nagy veszteség a vezetékben.	Csökkentse le a vezeték hosszát a szükséges minimumra.
A szivattyú nem szállít vizet a tartályból	A tartályban lévő szivattyú meghibásodott	Lásd a szivattyú használati utasítását

Műszaki adatok

ProfiClear Premium XL Standing Bed Module

Bemenet	Darabszám	2	
	Csatlakozó	mm	DN 180
Kimenet	Darabszám	2	
	Csatlakozó	DN 180	
Szennykivezetés	Darabszám	1	
	Csatlakozó	DN 75	
ClearWave	Darabszám	5	
Átfolyási mennyiség	Minimum	l/ó	25000
	Maximum	l/ó	66000
Méretek	Hossz	mm	1338
	Szélesség	mm	844
	Magasság	mm	816
Súly	víz nélkül	kg	105
	vízzel, készülékek nélkül	kg	575

Megsemmisítés

A környezet védelme érdekében támogassa törekvéseinket és vegye figyelembe az alábbi leselejtezése útmutatásokat!

A készüléket a nemzeti előírásoknak megfelelően ártalmatlanítsa.

OSTRZEŻENIE

- ▶ Przed włożeniem rąk do wody należy odłączyć od sieci prądowej wszystkie urządzenia elektryczne znajdujące się w wodzie. W przeciwnym razie grożą ciężkie obrażenia a nawet śmiertelne w wyniku porażenia prądem.
 - ▶ Urządzenie może być używane przez dzieci od 8 lat i ponadto przez osoby o ograniczonych fizycznych i umysłowych zdolnościach, albo nie posiadających niezbędnego doświadczenia i wiedzy, gdy będą one pod nadzorem osoby odpowiedzialnej za bezpieczeństwo użytkownika tego urządzenia lub zostaną odpowiednio przez nią poinstruowane i poinformowane o wynikających stąd zagrożeniach. Dzieciom zabrania się zabawy z tym urządzeniem. Czyszczenie ani czynności serwisowe użytkownika nie mogą być wykonywane przez dzieci bez nadzoru osoby dorosłej.
-

Zastosowanie zgodne z przeznaczeniem

Wyrób opisywany w niniejszej instrukcji należy użytkować wyłącznie w następujący sposób:

- Do czyszczenia stawów ogrodowych.
- W warunkach zgodnych z danymi technicznymi. (→ Dane techniczne)

W stosunku do tego urządzenia obowiązują następujące ograniczenia:

- Eksploatacja tylko przy temperaturze wody w zakresie od +4 °C do +35 °C.
- Nigdy nie używać do pompowania innych cieczy niż woda.
- Nie nadaje się do celów przemysłowych.
- Nie użytkować połączeniu z chemikaliami, artykułami spożywczymi, substancjami łatwopalnymi lub wybuchowymi.

<input type="checkbox"/> A	Opis
1	1 × uchwyt
2	1 × pokrywa zbiornika
3	1 × zbiornik
4	Uchwyt elementów filtracyjnych ClearWave
5	5 × elementy filtracyjne ClearWave
6	4 × uchwyt do przenoszenia zbiornika
7	2 × odpływ DN 180
8	1 × odpływ zanieczyszczeń DN 75 z zasuwą odcinającą
9	1 × przyłącze powietrza napowietrzacza <ul style="list-style-type: none"> • Element pośredni Ø 9 mm do węża doprowadzającego powietrze do listew napowietrzających
10	2 × wlot DN 180
11	2 × listwa napowietrzająca <ul style="list-style-type: none"> • Zwiększa zawartość tlenu w wodzie w zbiorniku
12	4 × obejmę zaciskową do mocowania złączki przelotowej na wlocie
13	2 × złączka przelotowa do podłączenia zbiornika do poprzedniego modułu filtra

Właściwości

Urządzenie ProfiClear Premium XL Standing Bed Module służy do biologicznej filtracji wody stawowej.

Oba wloty DN 180 są podłączone do poprzedniego modułu filtra. Oba wyloty DN 180 są podłączone do kolejnego modułu filtra.

Pięć zintegrowanych elementów filtracyjnych ClearWave zapewnia optymalną czystość wody. Dzięki wzbogaceniu wody w zasoby powietrza poprzez obie listwy napowietrzające podtrzymywany jest ruch wody w zbiorniku, co sprzyja optymalnemu zasiedleniu filtra podłoża przez bakterie.

Transport

⚠ OSTRZEŻENIE

Z powodu dużej masy urządzenia, podczas przenoszenia występuje niebezpieczeństwo doznania urazu kręgosłupa lub zgniecenia kończyn. Urządzenie ma masę większą niż 25 kg.

- ▶ Zbiornik przenosić wyłącznie za uchwyty przynajmniej w cztery osoby, aby nie przeciążyć kręgosłupa.
- ▶ Kończyny chronić przed zmiążdżeniem.
- ▶ Nie transportować zbiornika, jeśli jest wypełniony wodą.

Moduł filtra jest wyposażony w cztery uchwyty do noszenia. Inne środki do noszenia lub transportowania nie są dozwolone (np. przewożenie dźwigiem).

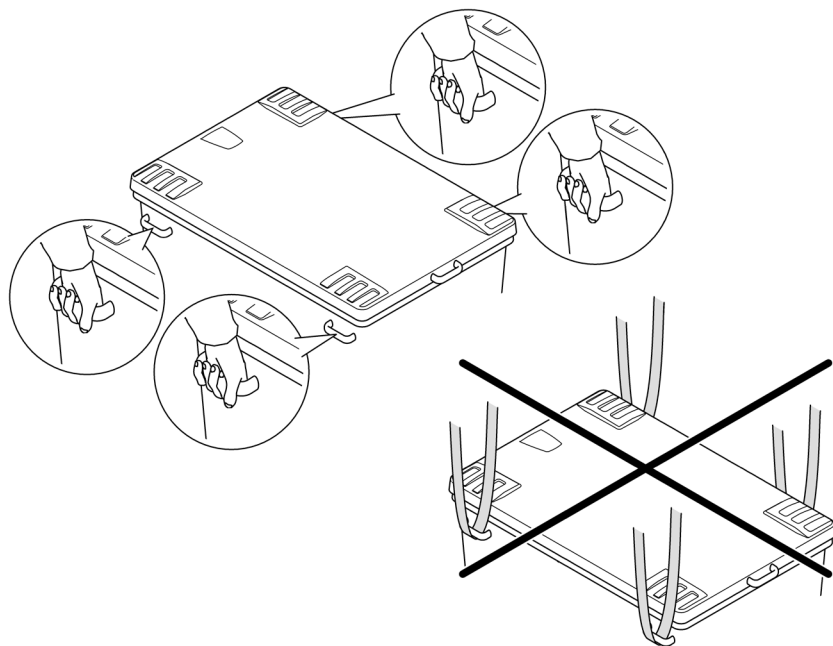

PL

Proficlear0191

Ustawienie i podłączenie

Wymiary

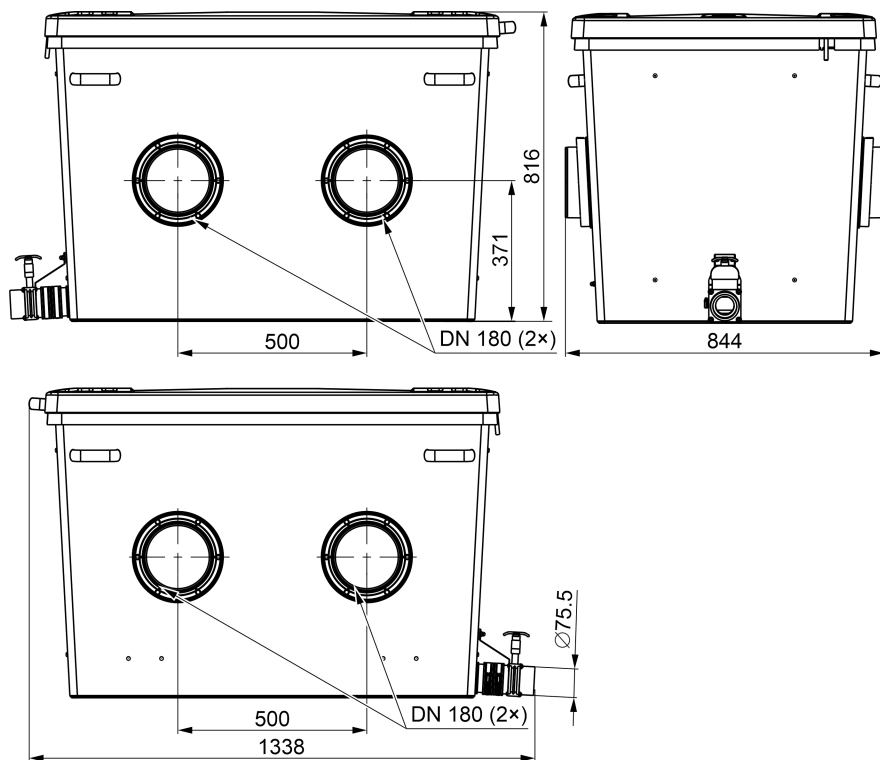

Profilclear0290

Ustawienie modułu filtra i połączenie z poprzedzającym modułem filtra

Należy postępować w sposób następujący:

1. Nasunąć złączkę przelotową na wlot i zamocować złączkę przelotową za pomocą obejmy zaciskowej węża.
 - Dla późniejszych czynności montażowych: obrócić obejmę zaciskową węża tak, żeby śruba obejmy zaciskowej węża była dostępna z boku.
2. Moduł filtra wsunąć na poprzedni moduł filtra tak, żeby jego wylot był osadzony aż do oporu w złączce przelotowej modułu filtra.
 - Odpływy brudnej wody wszystkich modułów filtra muszą leżeć po tej samej stronie.
3. Za pomocą obejmy zaciskowej zamocować złączkę przelotową na wylocie poprzedniego modułu filtra.
 - Dla późniejszych czynności montażowych: obrócić obejmę zaciskową węża tak, żeby śruba obejmy zaciskowej węża była dostępna z boku.

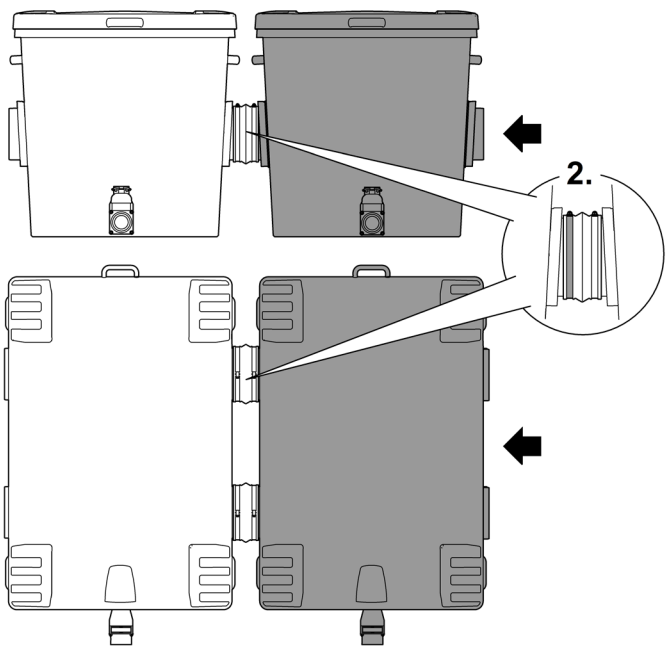
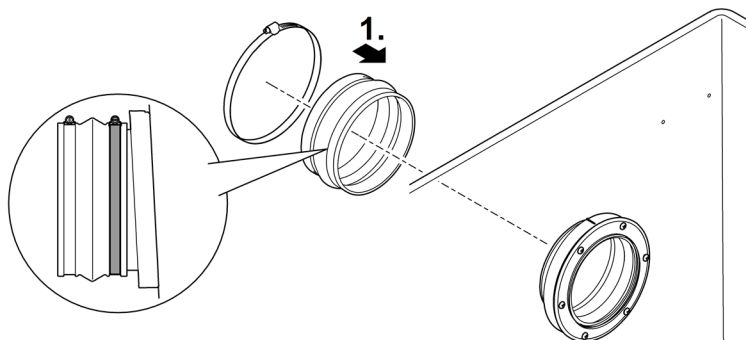

PL

Proficlear0289

Podłączenie odpływu brudnej wody

Poprzez wylot brudnej wody DN 75 z zasuwą odcinającą na dole zbiornika można w razie potrzeby (czyszczenie, naprawa, przechowywanie w okresie zimowym) spuścić wodę ze zbiornika.

- Podłączyć odpowiedni rurociąg DN 75 i odprowadzić zanieczyszczoną wodę do kanalizacji ściekowej.
- ❗ Rurę DN 75 i rurę DN 110 z filtra bębnowego do większych zanieczyszczeń podłączyć do wspólnej rury DN 110 i odprowadzić brudną wodę do kanalizacji ściekowej. W ten sposób powstaje dogodny płukanie rury pod ciśnieniem.

Podłączenie napowietrzacza

Praca z napowietrzaczem wspomaga cyrkulację wody w zbiorniku i optymalnie wpływa na równomierne zasiedlenie bakterii w ClearWave.

- Zalecany napowietrzacz: AquaOxy 2500

Należy postępować w sposób następujący:

- Podłączyć wąż doprowadzający powietrze napowietrzacza do przyłącza powietrza i zawiesić przyłącze powietrza w wycięciu w zbiorniku.
 - Przy węży doprowadzającym powietrze $\varnothing 4$ mm zastosować adapter 4/9 mm.
 - W razie potrzeby zamocować wąż doprowadzający powietrze na przyłączach za pomocą opasek kablowych.

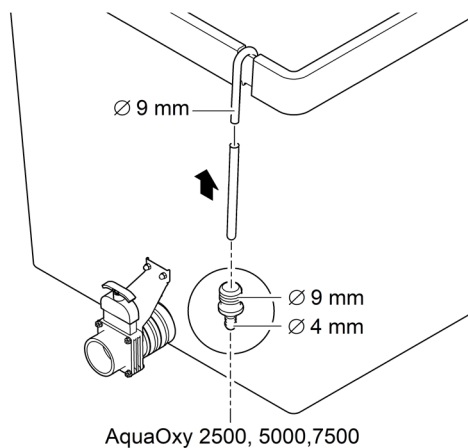

ProfiClear0219

Rozruch

Należy postępować w sposób następujący:

1. Zamknąć zasuwę odcinającą na wylocie brudnej wody DN 75.
2. Sprawdzić kompletność całego systemu filtrów (rury i węże).
3. Wypełnić moduły filtra wodą.
 - Układ z pompą cyrkulacyjną: włączyć pompę filtracyjną.
 - Układ grawitacyjny: otworzyć zasuwę odcinającą (na dopływie i odpływie) układu szeregowego filtrów w celu umożliwienia przepływu wody.
4. Sprawdzić szczelność wszystkich rur, węży i przyłączy.
 - Uszczelki ulegające napęcznieniu mogą być z początku nieszczelne, ponieważ dopiero poprzez styczność z wodą osiągają pełną szczelność.
5. Włączyć wszystkie pozostałe urządzenia elektryczne systemu filtracyjnego, gdy tylko wszystkie zbiorniki filtra zostaną napełnione wodą.
 - Pozostawić moduł czyszczący z lampą ultravioletową UVC wyłączony przez minimum 24 godziny, jeśli używany jest rozrusznik filtra (np. OASE BioKick). W ten sposób nie zostanie zakłócony proces zasiedlania materiałów filtra przez mikroorganizmy.

Czyszczenie i konserwacja

Obumarła biomasa opada na dno i musi zostać usunięta. W tym celu raz w miesiącu otworzyć odpływ brudnej wody DN 75 na około 10 sekund.

- Tylko w przypadku nadzwyczajnego zanieczyszczenia cały system filtrów musi zostać wyłączony w celu wyczyszczenia i wykonania czynności konserwacyjnych.
- Nie stosować żadnych chemicznych środków czyszczących, ponieważ powodują one obumarcie bakterii w filtrze.

Czyszczenie zbiornika

Należy postępować w sposób następujący:

1. Wyłączyć pompy filtracyjne i wszystkie pozostałe urządzenia elektryczne układu filtracyjnego (np. moduł czyszczący z lampą ultravioletową UVC).
2. Dotyczy wyłącznie układu grawitacyjnego: zamknąć zasuwę odcinającą (na dopływie i odpływie) układu filtracyjnego w celu zatrzymania dalszego przepływu wody.
3. Na zbiorniku otworzyć zasuwę odcinającą na wylocie brudnej wody DN 75 i usunąć brudną wodę w sposób dozwolony przepisami.
4. W razie potrzeby zdemontować elementy filtracyjne ClearWave. (→ ClearWaveWymontowanie i czyszczenie elementów filtracyjnych)
5. Wykonać niezbędne działania polegające na czyszczeniu.
6. Podłączyć zasuwę odcinającą wylotu brudnej wody DN 75.
7. Ponownie uruchomić system filtracyjny. (→ Rozruch)

ClearWave Wymontowanie i czyszczenie elementów filtracyjnych

Biologia filtra zasiedla powierzchnię elementów filtracyjnych ClearWave. Te osady są pożądane. W związku z tym elementy filtracyjne ClearWave należy czyścić tylko przy mocnym zatankaniu. W ramach czyszczenia zbiornika można wymontować elementy filtra i spłukać je silnym strumieniem wody.

Należy postępować w sposób następujący:

1. Usunąć nakrętki kołpakowe M6 po obu stronach zbiornika i zdjąć uchwyty.
2. Wyjąć elementy filtracyjne ClearWave.
3. Zamontować elementy filtracyjne ClearWave w odwrotnej kolejności.
 - Elementy filtra muszą być prawidłowo osadzone w uchwytach pod zbiornikiem.

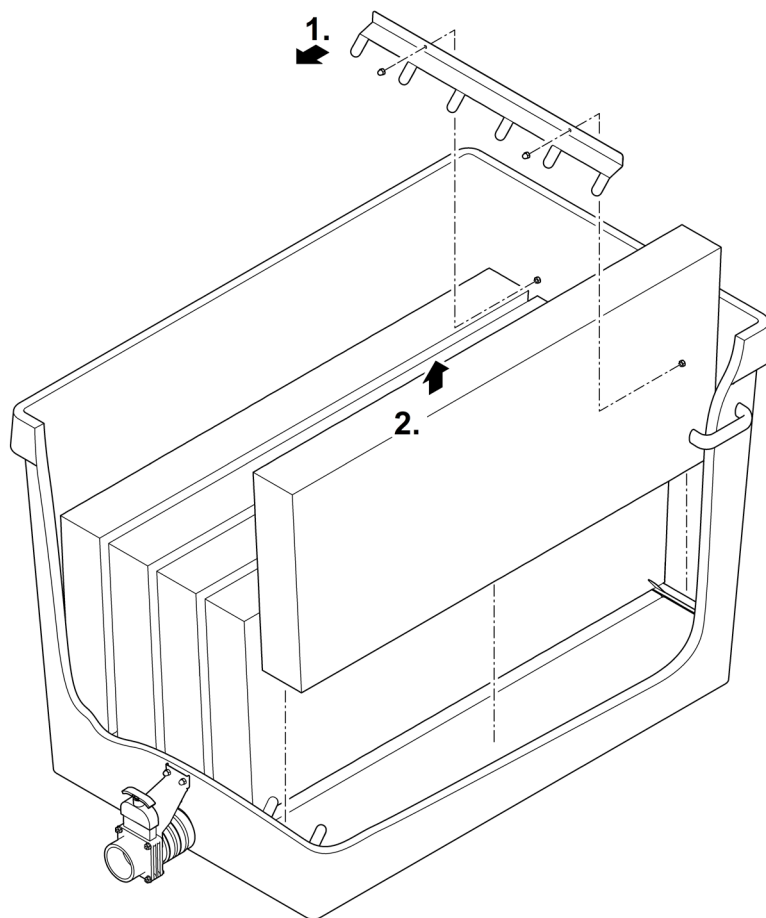

Proficlear0221

Wymiana napowietrzacza

Prace przygotowawcze.

- Wymontować ClearWave. (→ ClearWaveWymontowanie i czyszczenie elementów filtracyjnych)

Należy postępować w sposób następujący:

1. Wyciągnąć listwę napowietrzającą z uchwytu zaciskowego.
2. Wyciągnąć wąż z listwy napowietrzającej i nałożyć go na nową listwę napowietrzającą.
— Zamocować wąż na przyłączy za pomocą opaski kablowej.
3. Wcisnąć listwę napowietrzającą do uchwytu zaciskowego.

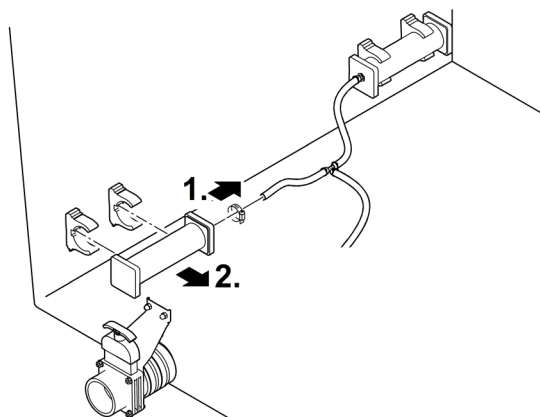

Proficlear0220

Magazynowanie / Przechowywanie w okresie zimowym

Wycofanie z użytkowania jest zależne od tego, czy urządzenie jest chronione przed mrozem albo nie jest chronione.

Urządzenie stoi w miejscu chronionym przed mrozem (np. w garażu lub obudowie systemu)

Eksploatacja urządzenia jest możliwa, gdy minimalna temperatura wody nie spada poniżej +4 °C.

Urządzenie nie stoi w miejscu chronionym (np. miejsce narażone na wpływ atmosferyczne)

Urządzenie należy wyłączyć z eksploatacji, gdy temperatura wody spadnie poniżej +8°C lub najpóźniej po zapowiedzeniu przymrozków.

- Na ile jest to możliwe spuścić wodę z urządzenia, węży, rur i przyłączy.
- Otworzyć wszystkie zasuwy odcinające, aby uniknąć gromadzenia się wody.
- Zbiornik należy osłonić w taki sposób, aby nie mogła dostać się do niego woda deszczowa.
- Chronić przed mrozem te przewody i zasuwy odcinające, z których nie można spuścić wody.

PL

Usuwanie usterek

Usterka	Możliwa przyczyna	Środki zaradcze
Brak przepływu wody	Pompa filtrująca nie jest włączona	Włączyć pompę filtrującą, włożyć wtyczkę sieciową
	Zatłoczony dopływ do systemu filtrów albo powrót wody do stawu	Wyczyścić dopływ lub powrót
Niewystarczający przepływ wody	Zatłoczony odpływ denny, rurociąg lub wąż	Wyczyścić, ewent. wymienić
	Załamany wąż	Sprawdzić wąż, ewent. wymienić
	Za duże opory przepływu w przewodach	Zredukować długość przewodów do niezbędnego minimum
Woda nie jest wypompowywana ze zbiornika	Awaria pompy filtracyjnej w zbiorniku	Patrz instrukcja użytkownika pompy filtracyjnej

Dane techniczne

ProfiClear Premium XL Standing Bed Module

Wlot	Ilość	2	
	Przyłącze	mm	DN 180
Wylot	Ilość	2	
	Przyłącze	DN 180	
Wylot zanieczyszczeń	Ilość	1	
	Przyłącze	DN 75	
ClearWave	Ilość	5	
Natężenie przepływu	Minimalnie	l/h	25000
	Maksymalnie	l/h	66000
Wymiary	Długość	mm	1338
	Szerokość	mm	844
	Wysokość	mm	816
Masa	bez wody	kg	105
	z wodą, bez urządzeń	kg	575

Usuwanie odpadów

Dbajmy wspólnie o zachowanie dobrego stanu środowiska, przestrzegając poniższych wskazówek dotyczących utylizacji odpadów!

Urządzenie należy utylizować zgodnie z obowiązującymi przepisami krajowymi.

VAROVÁNÍ

- ▶ Dříve než sáhnete do vody, odpojte všechny elektrické přístroje od elektrického proudu. V opačném případě hrozí vážné nebo smrtelné úrazy následkem zasažení elektrickým proudem.
 - ▶ Tento přístroj smí používat děti od 8 let a osoby se sníženými tělesnými, sensorickými nebo mentálními schopnostmi nebo s nedostatečnými zkušenostmi a znalostmi pouze v případě, že jsou pod dohledem, nebo že jsou poučeny o bezpečném používání přístroje a chápou nebezpečí, která z tohoto použití vyplývají. Děti si nesmí s přístrojem hrát. Čištění a užitelská údržba nesmí být prováděna dětmi bez dozoru.
-

Použití v souladu s určeným účelem

Výrobek, popsaný v tomto návodu, používejte pouze následujícím způsobem:

- K čištění zahradních jezírek.
- Při dodržení technických údajů. (→ Technické údaje)

Pro přístroj platí následující omezení:

- Provoz pouze s vodou při teplotě vody +4 °C ... +35 °C.
- Nikdy nepoužívejte jiné kapaliny než vodu.
- Nepoužívat pro průmyslové účely.
- Nepoužívat ve spojení s chemikáliemi, potravinami, lehce zápalnými nebo výbušnými látkami.

Popis výrobku

Přehled

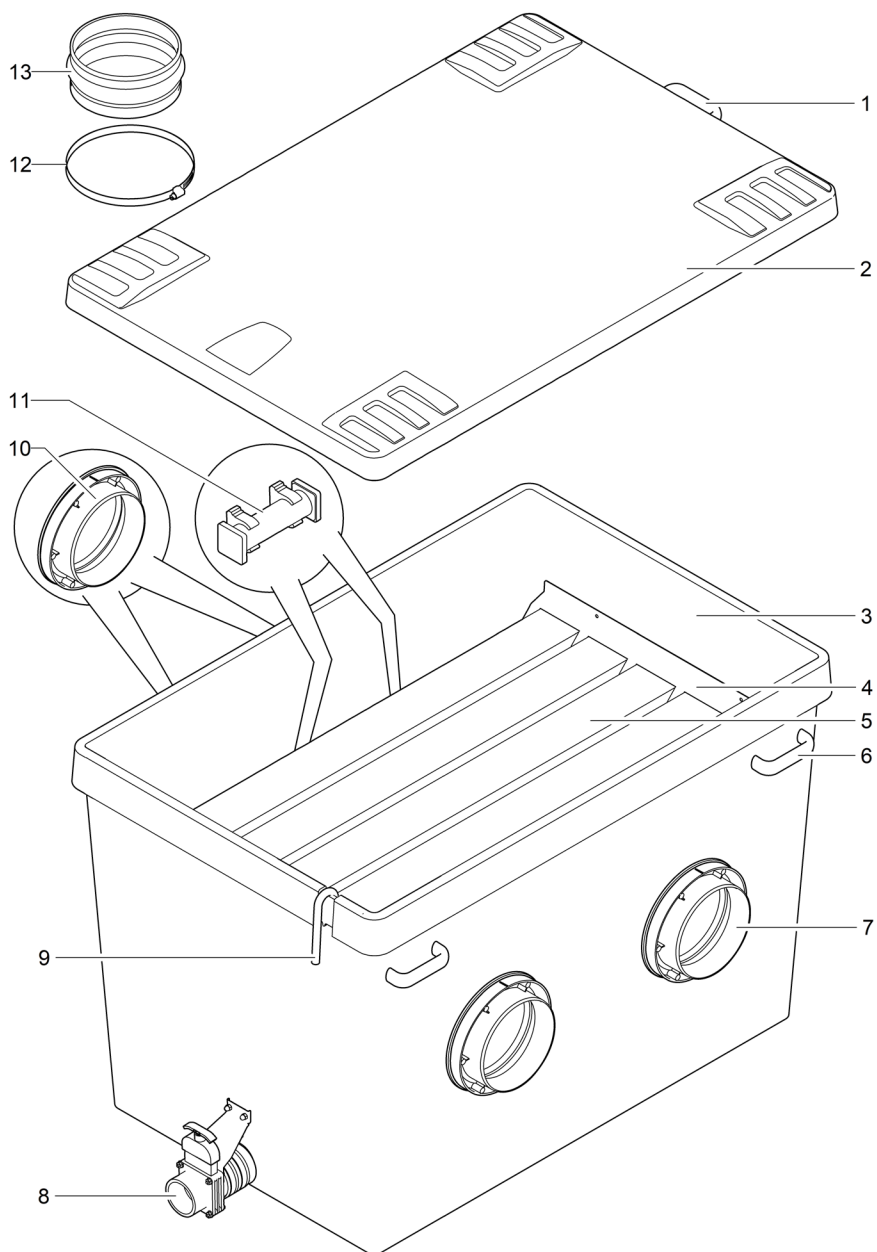

Proficlear0288

<input type="checkbox"/> A	Popis
1	1x rukojeť
2	1x víko nádrže
3	1x nádrž
4	Držák filtračních prvků ClearWave
5	5x filtrační prvky ClearWave
6	4x rukojeť k přenášení nádrže
7	2x výtok DN 180
8	1x výtok nečistot DN75 s uzavíracím šoupětem
9	1x vzduchová přípojka provzdušňovače <ul style="list-style-type: none"> • Přechodka Ø 9 mm ke vzduchové hadici vzduchovacích trubiček
10	2 x přítok DN 180
11	2x vzduchovací trubička <ul style="list-style-type: none"> • Obohacuje vodu v nádrži kyslíkem
12	4x hadicová spona k upevnění přechodového hrdla k přítoku
13	2x přechodové hrdlo k připojení nádoby k předchozímu filtračnímu modulu

Vlastnosti

System ProfiClear Premium XL Standing Bed Module se používá k biologické filtraci vody v jezírku. Dva přítoky DN 180 jsou připojeny k předchozímu filtračnímu modulu. Na obou výtocích DN 180 je připojen následně řazený filtrační modul.

Pět integrovaných filtračních prvků ClearWave zajišťuje optimální čistotu vody. Obohacením vody vzduchem ze vzduchovacích trubiček dojde k optimalizaci cirkulace vody v nádrži a tím i k optimalizaci osídlení filtračních prvků bakteriemi.

Přeprava

⚠ VAROVÁNÍ

Z důvodu vysoké hmotnosti přístroje může dojít při nošení k poškození páteře nebo zhmoždění končetin. Přístroj má hmotnost vyšší než 25 kg.

- ▶ Přenášejte nádobu minimálně ve čtyřech lidech a výhradně držení za rukojeti, tím ulehčíte páteři.
- ▶ Chraňte končetiny před zhmožděním.
- ▶ Nepřepravujte nádobu, která je plná vody.

Filtrační modul má čtyři rukojeti k přenášení. Jiné pomůcky pro přenášení nebo přepravování nejsou povoleny (např. přeprava jeřábem).

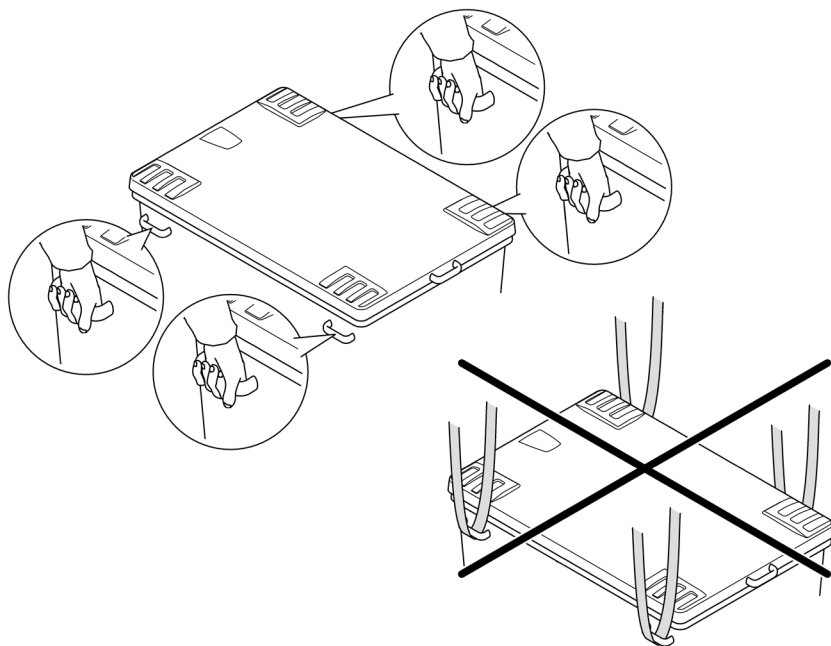

Proficlear0191

Instalace a připojení

Rozměry

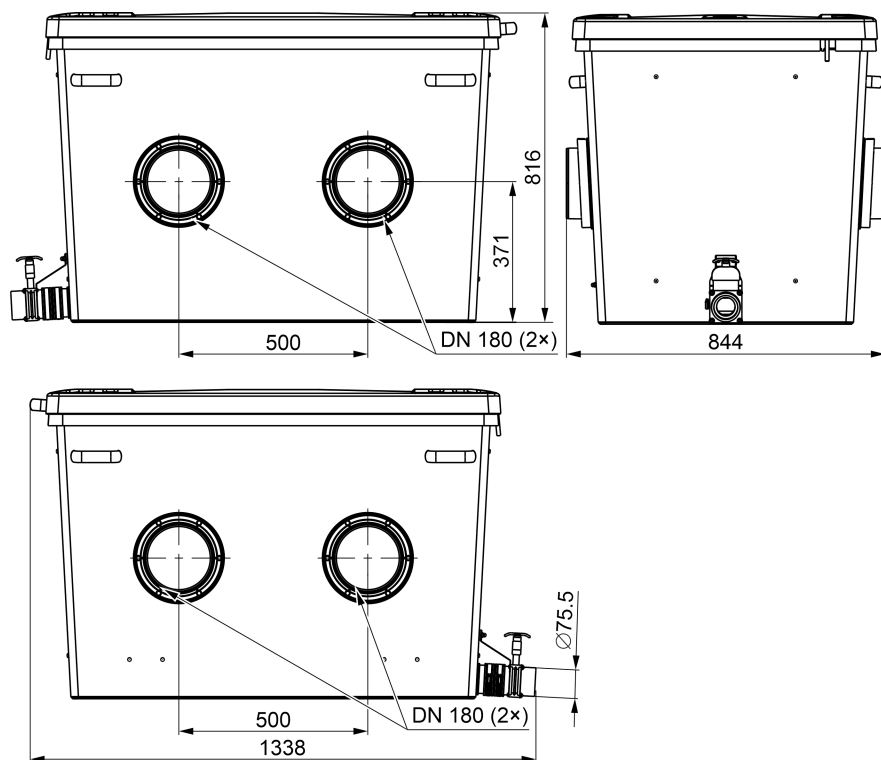

Profilclear0290

CS

Instalujte filtrační modul a připojte ho k předchozímu filtračnímu modulu

Postupujte následovně:

1. Nasadte přechodové hrdlo na přítok a upevněte přechodové hrdlo hadicovou sponou.
 - Pro pozdější montážní práce: Hadicovou sponu natočte tak, aby byl šroub hadicové spony přístupný ze strany.
2. Posuňte filtrační modul k předchozímu filtračnímu modulu tak, aby byl jeho odtok usazen až na doraz v přechodovém hrdle filtračního modulu.
 - Odtoky znečištěné vody všech filtračních modulů musejí být na stejné straně.
3. Upevněte na výtok předchozího filtračního modulu přechodové hrdlo spolu s hadicovou sponou.
 - Pro pozdější montážní práce: Hadicovou sponu natočte tak, aby byl šroub hadicové spony přístupný ze strany.

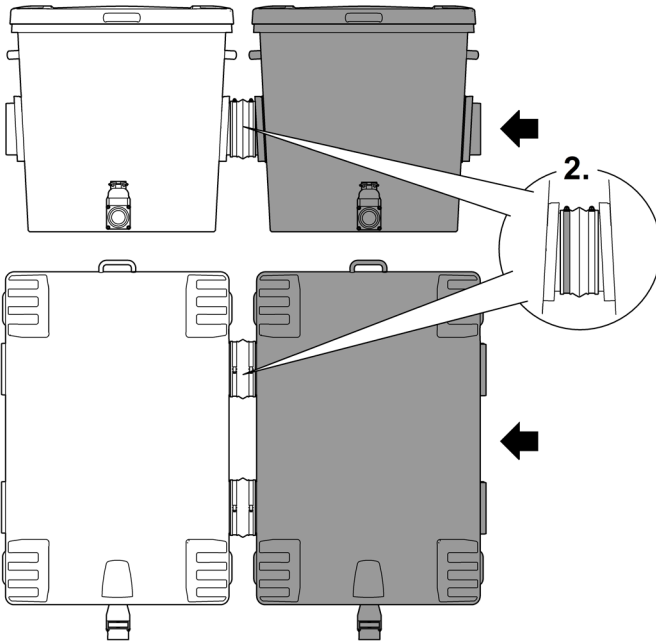
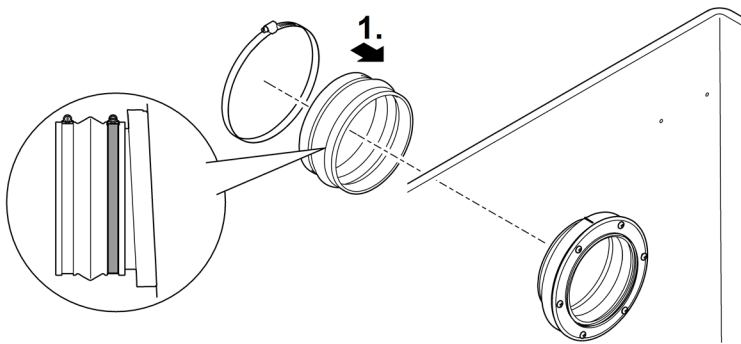

Proficlear0289

Připojte vyústění nečistot

Výtokem nečistot DN 75 s uzavíracím šoupátkem dole na nádobě je možné v případě potřeby (čištění, oprava, zazimování) vodu z nádoby vypustit.

- Připojte vhodné potrubí DN 75 a odvedte špinavou vodu do odpadní kanalizace.
- ❶ Spojte potrubí DN 75 a potrubí DN 110 bubnového filtru hrubých nečistot ke společnému potrubí DN 110 a odvedte znečištěnou vodu do kanalizace odpadní vody. Tím dosáhnete pohodlného tlakového proplachování potrubí.

Připojení provzdušňovače

Provoz s provzdušňovačem podporuje cirkulaci vody v nádrži a je optimální pro vytvoření rovnoměrného osídlení bakterií v systému ClearWaves.

- Doporučený provzdušňovač: AquaOxy 2500

Postupujte následovně:

- Připojte vzduchovou hadici provzdušňovače ke vzduchové přípojce a zavěste přípojku vzduchu do vybraní v nádobě.
 - Použijte pro vzduchovou hadici \varnothing 4 mm adaptér 4/9 mm.
 - Upevněte vzduchovou hadici v místech přípojek případně pomocí kabelových vázacích pásek.

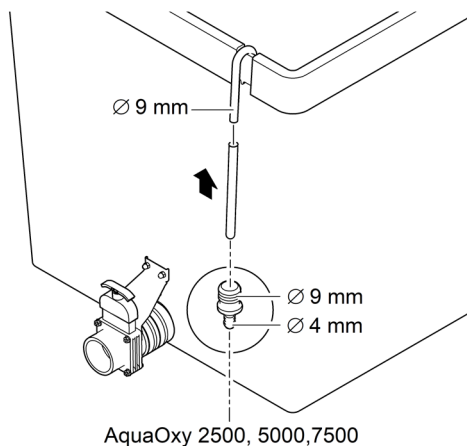

Uvedení do provozu

Postupujte následovně:

1. Uzavřete uzavírací šoupě pro výtok nečistot DN 75.
2. Zkontrolujte úplnost celého filtračního systému (potrubí a hadice).
3. Nalijte do filtračních modulů vodu.
 - Čerpací systém: Zapněte čerpadlo filtru.
 - Gravitační systém: Otevřete uzavírací šoupě (přítok a vratný tok) v řadě filtrů, abyste umožnili průtok vody.
4. Zkontrolujte těsnost veškerého potrubí, hadic a přípojek.
 - Bobtnající těsnění mohou být ze začátku netěsná, protože se plně utěsní až při kontaktu s vodou.
5. Jakmile je v nádobě filtru voda, zapněte všechna další elektrická zařízení filtračního systému.
 - Nechejte čističku UVC minimálně 24 hodin vypnutou, pokud používáte startovací bakterie pro filtr (např. OASE BioKick). Tím zajistíte nerušené osídlení materiálů filtru mikroorganismy.

Čištění a údržba

Odumřelá biomasa klesá ke dnu a musí být odstraněna. K tomu je nutné jednou do měsíce otevřít na cca 10 sekund vyústění znečištění DN 75.

- Pouze v případě mimořádně vysokého znečištění je nutné celý filtrační systém odstavit z provozu za účelem čištění a údržby.
- Nepoužívejte žádné chemické čisticí prostředky, došlo by k usmrcení filtračních bakterií.

Vyčistěte nádobu

Postupujte následovně:

1. Vypněte filtrační čerpadla a všechny ostatní elektrické přístroje filtračního systému (např. čističku UVC)
2. Pouze gravitační systém: Zavřete uzavírací šoupata (přítok a vratný tok) filtračního systému, abyste tím zabránili dalšímu toku vody.
3. Otevřete na nádobě uzavírací šoupě výtoku nečistot DN 75 a zlikvidujte dovozeným způsobem znečištěnou vodu.
4. Případně vymontujte filtrační prvky ClearWave. (→ ClearWave)
5. Proveďte nutné čištění.
6. Uzavřete uzavírací šoupě výtoku znečištěné vody DN 75.
7. Uvedte filtrační systém opět do provozu. (→ Uvedení do provozu)

Vyjmutí a vyčištění filtračních prvků ClearWave

Biologická složka filtru osídí povrch filtračních prvků ClearWave. Tyto usazeniny jsou žádoucí. Z tohoto důvodu musíte filtrační prvky ClearWave čistit pouze při silném ucpávání. Během čištění nádoby můžete filtrační prvky vyjmout a vypláchnout silným proudem vody.

Postupujte následovně:

1. Na obou stranách v nádrži odstraňte uzavřené matice M6 a sundejte držáky.
2. Vyjměte filtrační prvky ClearWave.
3. Opět instalujte filtrační prvky ClearWave v opačném pořadí.
 - Filtrační prvky musejí být správně umístěny v držácích dole v nádrži.

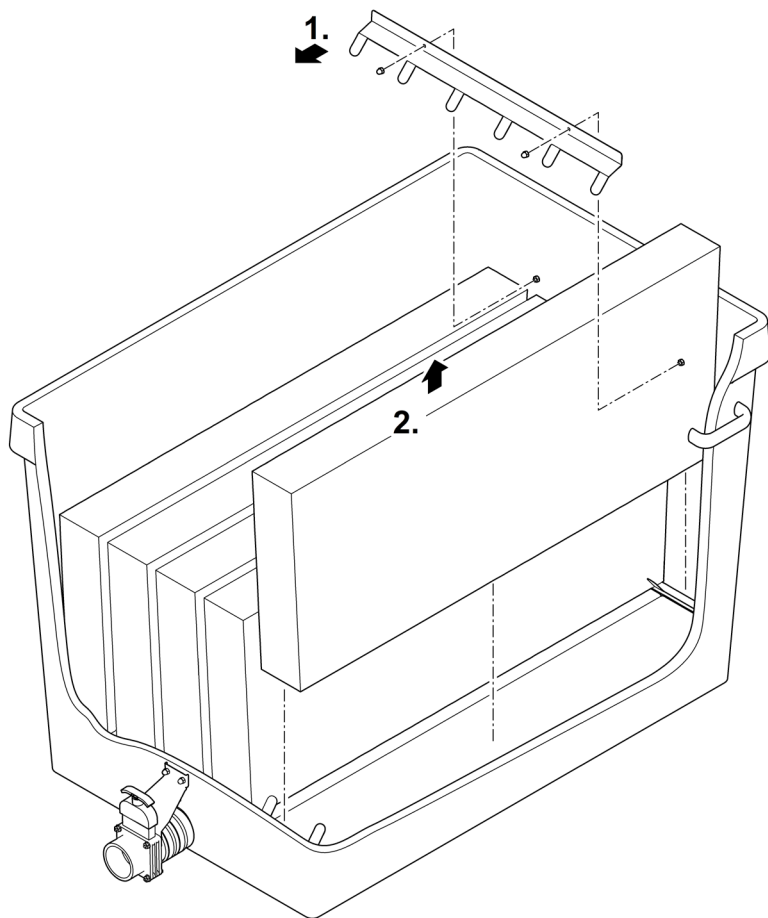

CS

Proficlear0221

Nahradte vzduchovací kolík

Přípravné práce:

- Demontujte ClearWave. (→ ClearWave)

Postupujte následovně:

1. Sundejte vzduchovací trubičku z upínacího držáku.
2. Odpojte hadici od vzduchovací trubičky a nasadte ji do nové vzduchovací trubičky.
– Upevněte hadici k přípojce pomocí kabelové vázací pásky.
3. Zatlačte vzduchovací trubičku do upínacího držáku.

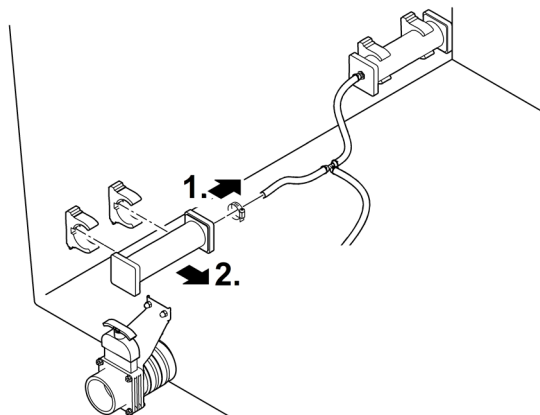

Proficlear0220

Uložení/zazimování

Vyřazení z provozu závisí na tom, zda je nebo není přístroj chráněn před mrazem.

Přístroj je chráněn před mrazem (např. v garáži nebo uzavřeném prostoru)

Provoz přístroje je možný, pokud je dodržena minimální teplota vody +4 °C.

Přístroj není chráněn před mrazem (např. venkovní instalace)

Při teplotách vody nižších než +8 °C nebo nejpozději při očekávaném mrazu uveďte přístroj mimo provoz.

- Vypusťte co největší množství vody ze zařízení, hadic, potrubí a přípojek.
- Otevřete všechna uzavírací šoupátka, abyste zabránili hromadění vody.
- Zakryjte nádobu, aby do ní nemohla vniknout dešťová voda.
- Chraňte před mrazem rozvody a uzavírací šoupata, ze kterých nemůžete vylít vodu.

Odstraňování poruch

Porucha	Možná příčina	Náprava
Žádný proud vody	Čerpadlo filtru není zapnuto.	Zapněte čerpadlo filtru, zapojte síťovou zástrčku
	Přívod k filtračnímu systému nebo odtok do jezírka je ucpaný	Vyčistěte přívod resp. odvod
Nedostatečný proud vody	Odtok ve dně, trubka resp. hadice je ucpaná	Vyčistěte, popř. vyměňte
	Hadice je přelomená	Zkontrolujte hadici, popř. ji vyměňte
	Příliš velké ztráty ve vedeních	Zkraťte délku vedení na nezbytné minimum
Z nádoby není vyváděna žádná voda	Čerpadlo filtru v nádobě je defektní	Viz návod k obsluze k čerpadlu filtru

Technické údaje

ProfiClear Premium XL Standing Bed Module

Přívod	Počet		2
	Přípojka	mm	DN 180
Výpust	Počet		2
	Přípojka		DN 180
Výpust nečistot	Počet		1
	Přípojka		DN 75
ClearWave	Počet		5
Průtočné množství	Minimum	l/h	25000
	Maximum	l/h	66000
Rozměry	Délka	mm	1338
	Šířka	mm	844
	Výška	mm	816
Hmotnost	bez vody	kg	105
	S vodou, bez přístrojů	kg	575

Likvidace

Podpořte naši snahu o zachování životního prostředí a dbejte následujících pokynů k likvidaci! Provedte likvidaci přístroje podle tuzemských zákonných předpisů.

VÝSTRAHA

- ▶ Odpojte všetky elektrické prístroje vo vode od elektrickej siete, skôr ako sahnate do vody. V opačnom prípade hrozia ťažké zranenia alebo smrť elektrickým prúdom.
 - ▶ Tento prístroj môžu používať deti staršie ako 8 rokov a osoby so zníženými fyzickými, zmyslovými alebo mentálnymi schopnosťami alebo s nedostatočnými skúsenosťami a znalosťami, keď sú pod dohľadom alebo boli poučené o bezpečnom používaní prístroja a pochopili nebezpečenstvá, ktoré z toho vyplývajú. Deti sa s prístrojom nesmú hrať. Deti nesmú vykonávať čistenie a používateľskú údržbu.
-

Použitie v súlade s určeným účelom

Výrobok opísaný v tomto návode používajte výlučne týmto spôsobom

- Na čistenie záhradných jazierok.
- Pri dodržiavaní technických údajov. (→ Technické údaje)

Pro prístroj platia nasledujúce obmedzenia:

- Prevádzka iba s vodou pri teplote vody +4 °C ... +35 °C.
- Nikdy neprevádzkujte s inými kvapalinami ako je voda.
- Nepoužívajte pre priemyslové účely.
- Nepoužívať v spojení s chemikáliami, potravinami, ľahko zápalnými alebo výbušnými látkami.

Popis výrobku

Prehľad

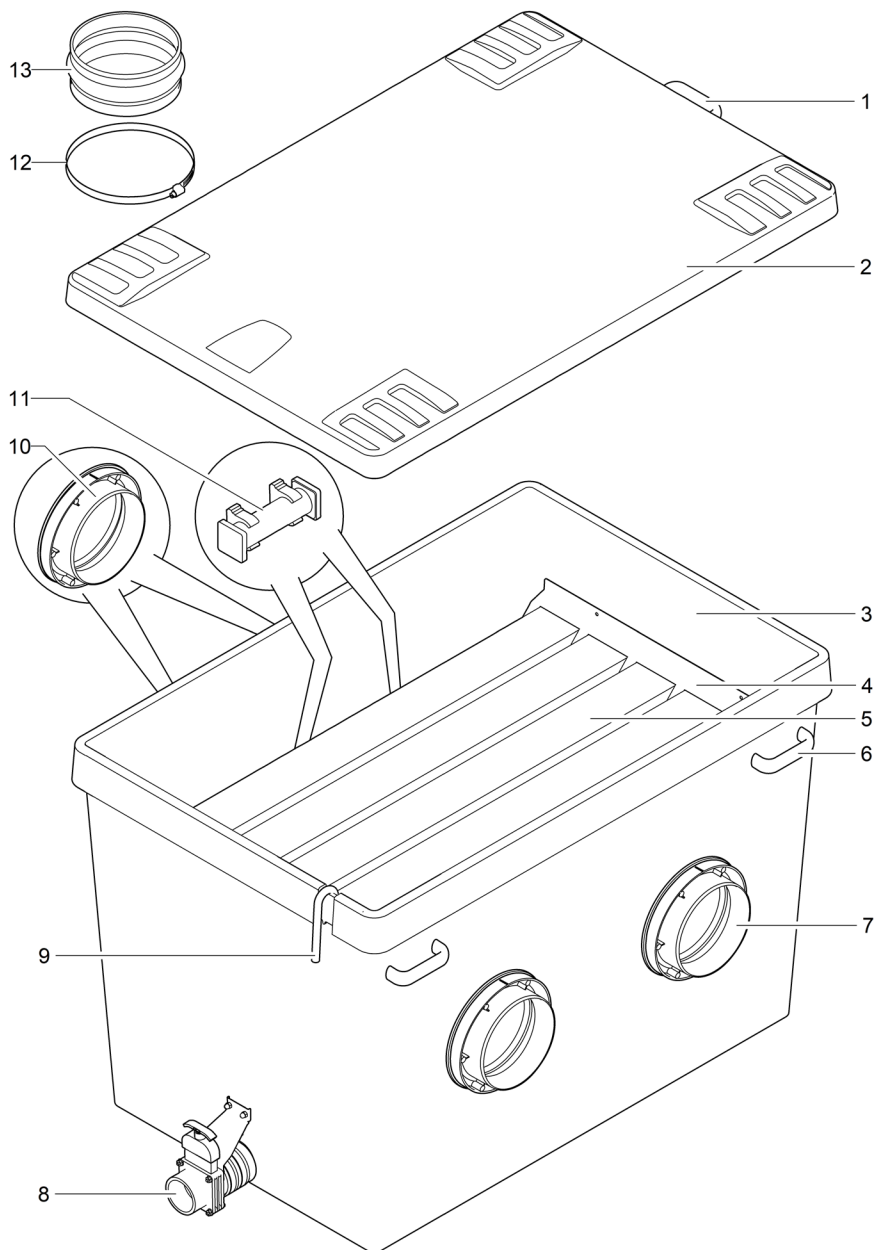

SK

<input type="checkbox"/> A	Opis
1	1 × rukoväť
2	1 × poklop nádoby
3	1 × nádoba
4	Držiak na filtračné prvky ClearWave
5	5 × filtračný prvok ClearWave
6	4 × rukoväť na prenášanie nádoby
7	2 × odtok DN 180
8	1 × odtok nečistôt DN75 s posuvným uzáverom
9	1 × vzduchová prípojka pre prevzdušňovač <ul style="list-style-type: none"> • Prechodový kus Ø 9 mm pre vzduchovú hadicu prevzdušňovacích tyčí
10	2 × vtok DN 180
11	2 × prevzdušňovacia tyč <ul style="list-style-type: none"> • Obohacuje vodu do nádoby kyslíkom
12	4 × hadicová spona na upevnenie prechodovej manžety na vtoku
13	2 × prechodová manžeta na pripojenie nádoby na predchádzajúcim filtračnom module

Vlastnosti

Prístroj ProfiClear Premium XL Standing Bed Module slúži na biologickú filtráciu vody v jazierku. Obidva vtoky DN 180 sú spojené s predchádzajúcim filtračným modulom. Na obidva odtoky DN 180 je pripojený následný filtračný modul.

Päť integrovaných filtračných prvkov ClearWave zabezpečuje optimálnu čistotu vody. Obohatením vody vzduchom pomocou obidvoch prevzdušňovacích tyčí sa optimalizuje pohyb vody v nádobe a tým aj osídlenie filtračných prvkov baktériami.

Preprava

⚠ VÝSTRAHA

V dôsledku vysokej hmotnosti prístroja môže pri nesení dôjsť k poškodeniu chrbtice alebo pomliaždeninám končatín. Prístroj váži viac ako 25 kg.

- ▶ Nádobu musia niesť minimálne štyri osoby len za rukoväte, aby si nezaťažovali chrbticu.
- ▶ Končatiny chráňte pred pomliaždením.
- ▶ Nádobu neprepravujte, ak je naplnená vodou.

Filtračný modul má štyri rukoväte na nosenie. Iné pomôcky na nosenie a prepravu nie sú povolené (napr. preprava žeriavom).

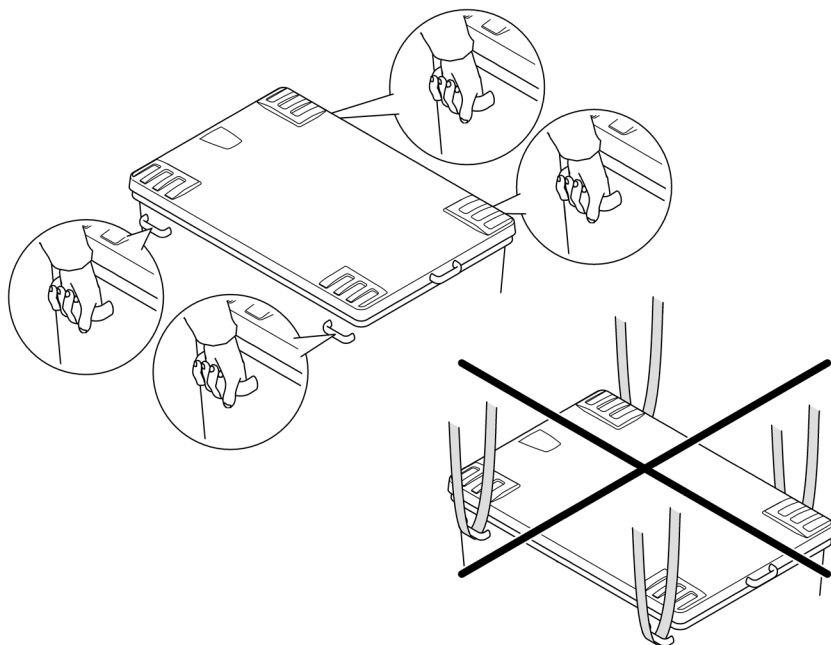

Proficlear0191

SK

Inštalácia a pripojenie

Rozmery

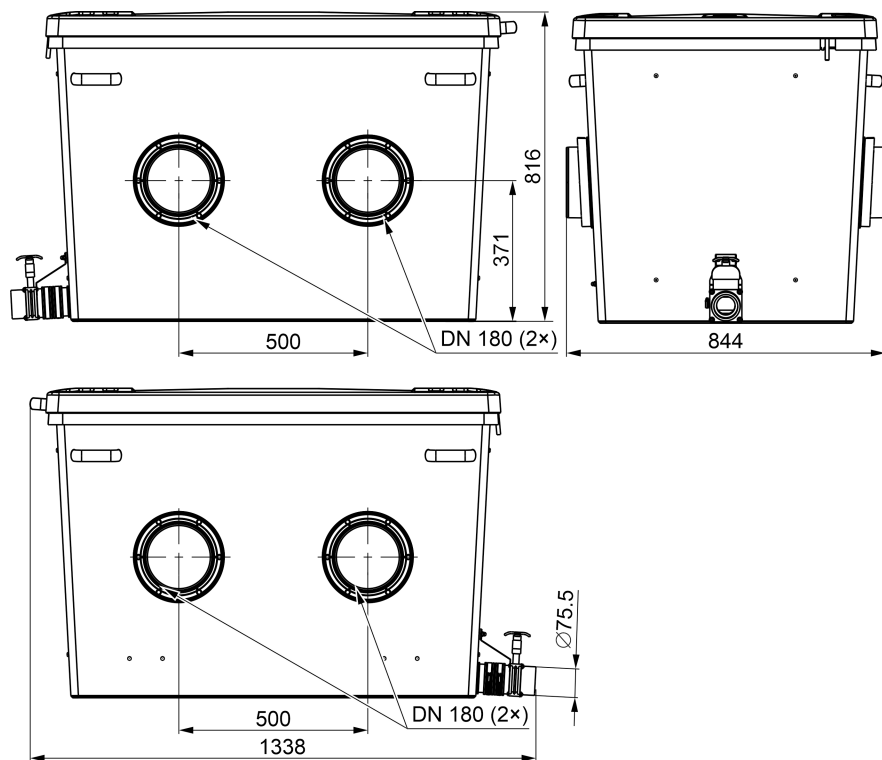

Profilclear0290

Montáž filtračného modulu a jeho spojenie s predchádzajúcim modulom

Postupujte nasledovne:

1. Nasuňte prechodovú manžetu cez vtok a upevnite ju hadicovou sponou.
 - Pri neskoršej montáži: Otočte hadicovú sponu tak, aby bola jej skrutka dostupná zo strany.
2. Filtračný modul nasuňte na predchádzajúci filtračný modul tak, aby jeho odtok až na doraz dosadol do prechodovej manžety filtračného modulu.
 - Odtoky na znečistenú vodu všetkých filtračných modulov musia ležať na rovnakej strane.
3. Na odtoku predchádzajúceho filtračného modulu upevnite prechodovú manžetu pomocou hadicovej spony.
 - Pri neskoršej montáži: Otočte hadicovú sponu tak, aby bola jej skrutka dostupná zo strany.

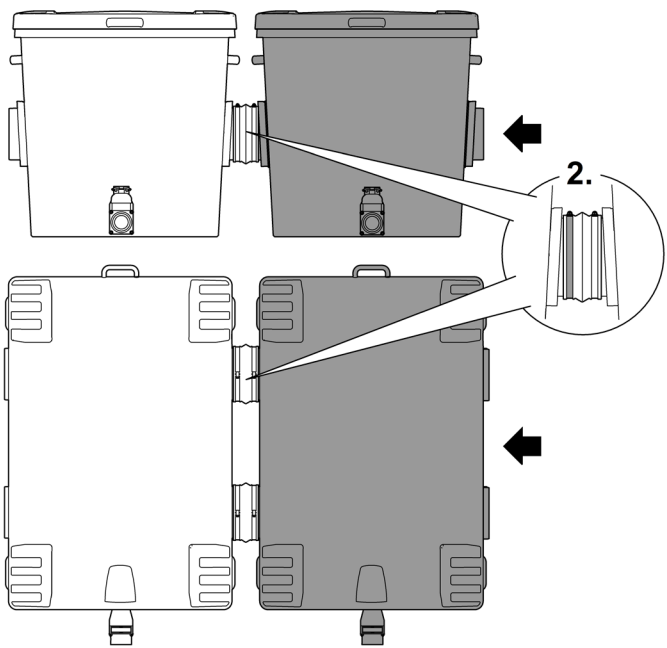
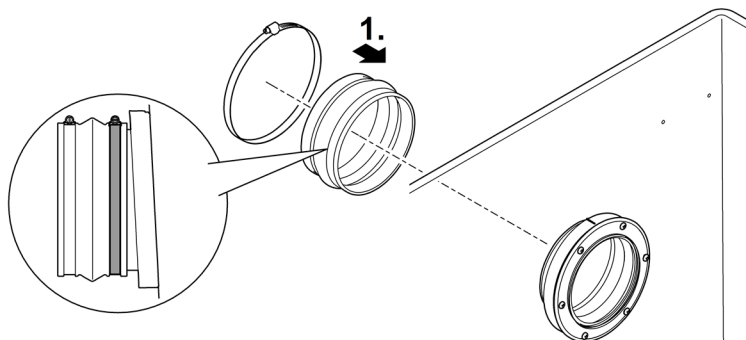

SK

Proficlear0289

Pripojenie výpustu znečistenej vody

Cez výstup nečistôt DN 75 s posuvným uzáverom na nádobe dole je možné v prípade potreby (čistenie, oprava, prezimovanie) vypustiť vodu z nádoby.

- Pripojte vhodné potrubie DN 75 a znečistenú vodu odvedte do kanalizácie.
- ❗ Pripojte potrubie DN 75 a potrubie DN 110 bubnového filtra na hrubé nečistoty na spoločné potrubie DN 110 a znečistenú vodu odvedte do kanalizácie. Tak sa dosiahne pohodlné prepĺňanie potrubia tlakom.

Pripojenie prevzdušňovača

Prevádzka s prevzdušňovačom podporuje cirkuláciu vody v nádobe a je optimálna pre rovnomerné osídlenie systému ClearWave baktériami.

- Odporúčaný prevzdušňovač: AquaOxy 2500

Postupujte nasledovne:

- Pripojte vzduchovú hadicu z prevzdušňovača pomocou vzduchovej prípojky a zaveste vzduchovú prípojku do určeného miesta na nádobe.
 - Použite adaptér 4/9 mm vhodný pre vzduchovú hadicu \varnothing 4 mm.
 - Vzduchovú hadicu upevnite k prípojke pomocou káblových viazačov.

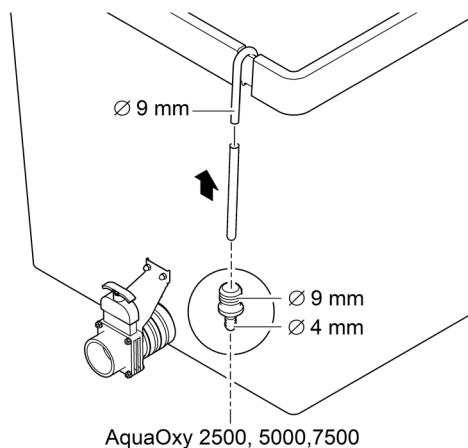

Profilclear0219

Uvedenie do prevádzky

Postupujte nasledovne:

1. Pripojte posuvný uzáver na vypustenie nečistôt DN 75.
2. Skontrolujte, či je celý filtračný systém (potrubia a hadice) úplný.
3. Filtračný modul naplňte vodou.
 - Načerpaný systém: Zapnite filtračné čerpadlo.
 - Gravitačný systém: Otvorte posuvný uzáver (prítok a spätný tok) radu filtrov, aby ste umožnili tok vody.
4. Skontrolujte tesnosť všetkých potrubí, hadíc a prípojok.
 - Napúšťacie tesnenia môžu byť na začiatku netesné, pretože začnú tesniť až po kontakte s vodou.
5. Zapnite všetky ostatné elektrické zariadenia filtračného systému, pokiaľ sú všetky filtračné nádoby naplnené vodou.
 - UVC čistič nechajte vypnutý minimálne 24 hodín, ak používate baktérie do filtra (napr. OASE BioKick). Tak sa nenaruší osídlenie materiálov filtra mikroorganizmami.

Čistenie a údržba

Narušená biomasa klesne na dno a musí sa odstrániť. V tom prípade nechajte raz mesačne odtok na nečistoty DN 75 otvorený na cca 10 sekúnd.

- Celý filtračný systém sa musí kvôli čisteniu a údržbe vyradiť z prevádzky len pri mimoriadne silnom znečistení.
- Nepoužívajte žiadne chemické čistiace prostriedky, pretože tieto usmrcujú filtračné baktérie.

Čistenie nádoby

Postupujte nasledovne:

1. Vypnite filtračné čerpadlá a všetky ďalšie elektrické zariadenia filtračného systému (napr. UVC čistič).
2. Len gravitačný systém: Zatvorte posuvný uzáver (prítok a spätný tok) filtračného systému, aby ste zastavili ďalší tok vody.
3. Otvorte posuvný uzáver odtoku nečistôt DN 75 na nádobu a vypustite znečistenú vodu vhodným spôsobom.
4. Prípadne demontujte filtračné prvky ClearWave. (→ ClearWave)
5. Vykonajte potrebné čistenie.
6. Uzavrite posuvný uzáver na vypustenie znečistenej vody DN 75.
7. Filtračný systém znova uveďte do prevádzky. (→ Uvedenie do prevádzky)

SK

Demontáž a čistenie filtračných prvkov ClearWave

Biológia filtra osídli povrch filtračných prvkov ClearWave. Tieto usadeniny sú želané. Filtračné prvky ClearWave by ste preto mali čistiť iba pri silných upchatiach. Pri čistení nádoby sa môžu filtračné prvky demontovať a vystriekať silným prúdom vody.

Postupujte nasledovne:

1. Na oboch stranách v nádobe odstráňte klobúčkové matice M6 a odoberte držiaky.
2. Vyberte filtračné prvky ClearWave.
3. Filtračné prvky ClearWave opäť namontujte v opačnom poradí.
 - Filtračné prvky musia správne sadnúť do držiakov dole v nádobe.

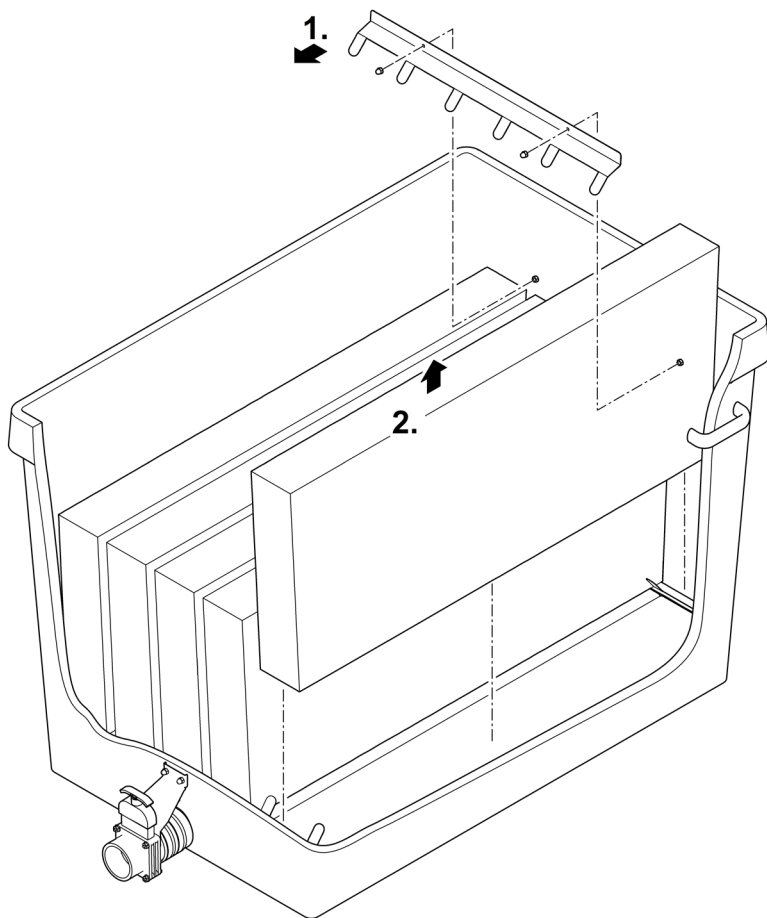

Proficlear0221

Vymeňte prevzdušňovacej tyče

Prípravné práce:

- Demontujte prvok ClearWave. (→ ClearWave)

Postupujte nasledovne:

1. Vytiahnite prevzdušňovaciu tyč z upínacieho držiaka.
2. Vytiahnite hadicu z prevzdušňovacej tyče a zasuňte ju do novej prevzdušňovacej tyče.
– Upevnite hadicu na prípojku pomocou káblového viazača.
3. Prevzdušňovaciu tyč zatlačte do upínacieho držiaka.

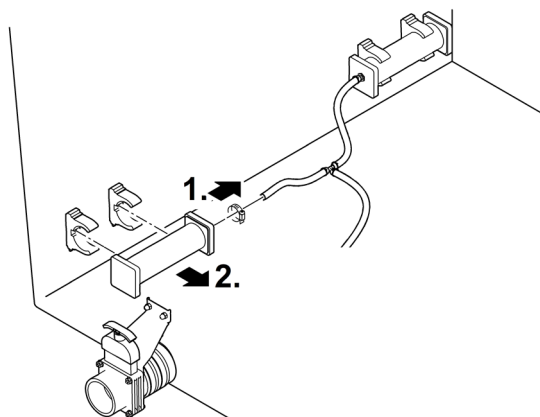

Proficlear0220

Uloženie/prezimovanie

Vyradenie z prevádzky závisí od toho, či je prístroj chránený pred mrazom alebo nie.

Prístroj je na mieste chránenom pred mrazom (napr. v garáži alebo prístrešku)

Prevádzka prístroja je možná, keď sa dodrží minimálna teplota vody +4 °C.

Prístroj nie je na mieste chránenom pred mrazom (napr. umiestnenie pod holým nebom)

Prístroj vyradte z prevádzky pri teplotách vody nižších ako 8 °C alebo najneskôr pri očakávanom mraze.

- Vypustite čo najviac vody z prístroja, hadíc, rúr a prípojok.
- Otvorte posuvný uzáver, aby ste predišli hromadeniu vody.
- Zakryte nádobu tak, aby do nej nemohla vniknúť žiadna dažďová voda.
- Vedenia a posuvný uzáver, z ktorého nie je možné vypustiť vodu, chráňte pred mrazom.

SK

Odstráňte poruchu

Porucha	Možná príčina	Náprava
Žiadny tok vody	Filtračné čerpadlo nie je zapnuté	Zapnite filtračné čerpadlo, zasuňte sieťovú zástrčku
	Upchatý prívod do filtračného systému alebo spätný tok do jazierka	Vyčistite prívod, resp. spätný tok
Nedostatočný tok vody	Odtok v dne, potrubie resp. hadica je upchatá	Vykonajte čistenie, prípadne výmenu
	Hadica je zalomená	Skontrolujte hadicu, prípadne ju vymeňte
	Príliš veľké straty vo vedeniach	Skráťte dĺžku hadice na nevyhnutné minimum
Z nádoby sa neprepravuje žiadna voda	Filtračné čerpadlo v nádobe má poruchu	Pozri návod na použitie filtračného čerpadla

Technické údaje

ProfiClear Premium XL Standing Bed Module

Vtok	Počet		2
	Prípojka	mm	DN 180
Odtok	Počet		2
	Prípojka		DN 180
Výpust znečistenej vody	Počet		1
	Prípojka		DN 75
ClearWave	Počet		5
	Prietokové množstvo	Minimum	l/h 25000
		Maximum	l/h 66000
Rozmery	Dĺžka	mm	1338
	Šírka	mm	844
	Výška	mm	816
Hmotnosť	bez vody	kg	105
	s vodou, bez prístroja	kg	575

Likvidácia

Podporte naše úsilie o ochranu životného prostredia a dodržiavajte nasledujúce pokyny pre likvidáciu!

Prístroj zlikvidujte podľa národných zákonných nariadení.

OPOZORILO

- ▶ Vse električne naprave in instalacije izključite iz električnega omrežja, preden sežete v vodo. Drugače lahko pride do hudih telesnih poškodb ali smrti zaradi električnega udara.
 - ▶ To napravo lahko uporabljajo otroci, stari 8 let in več, ter osebe z zmanjšanimi telesnimi, zaznavnimi ali psihičnimi sposobnostmi ali osebe s pomanjkanjem izkušenj in znanja, če so pri tem pod nadzorom ali so bile seznanjene z varno uporabo naprave in razumejo posledične nevarnosti. Otroci se ne smejo igrati z napravo. Čiščenja in uporabniškega vzdrževanja ne smejo izvajati otroci, ki so brez nadzora.
-

Pravilna uporaba

Izdelek, opisan v tem priročniku, uporabljajte le na naslednji način:

- Za čiščenje vrtnih ribnikov.
- Ob upoštevanju tehničnih podatkov. (→ Tehnični podatki)

Za napravo veljajo naslednje omejitve:

- Delovanje samo z vodo je možno pri temperaturi vode od +4 °C do +35 °C.
- Nikoli ne filtrirajte drugih tekočin kot vodo.
- Ne uporabljajte za industrijske namene.
- Ne uporabljajte v povezavi s kemikalijami, živili, lahko vnetljivimi ali eksplozivnimi materiali.

Opis izdelka

Pregled

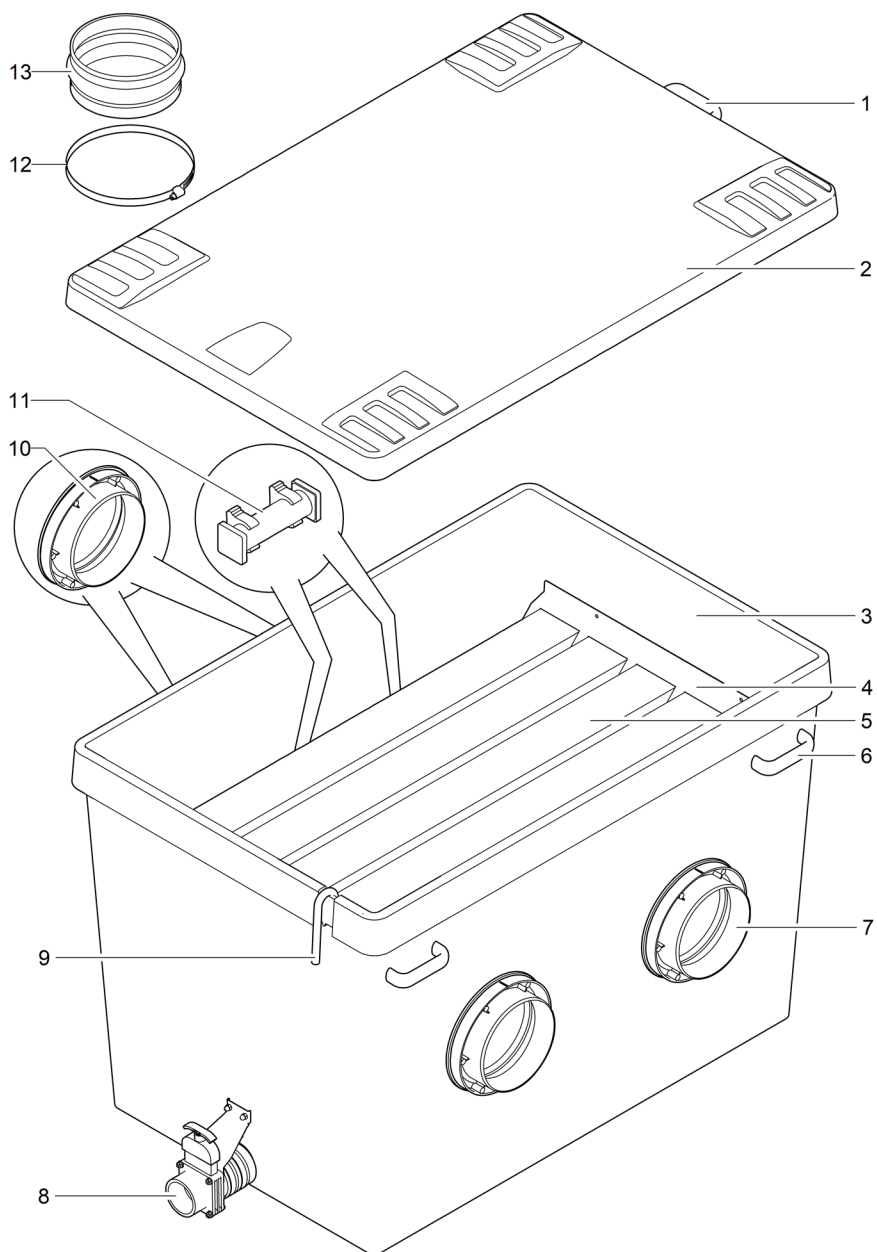

Proficlear0288

<input type="checkbox"/> A	Opis
1	1 × ročaj
2	1 × pokrov posode
3	1 × posoda
4	Nosilec filtrirnih elementov ClearWave
5	5 × filtrirni elementi ClearWave
6	4 × ročaj za prenašanje posode
7	2 × odvod DN 180
8	1 × odvod umazanije DN75 z zapornim ventilom
9	1 × zračni priključek zračnega kamna <ul style="list-style-type: none"> • Adapter Ø 9 mm do zračne cevi zračnih palic
10	2 × dovod DN 180
11	2 × zračna palica <ul style="list-style-type: none"> • Vodo v posodi obogati s kisikom
12	4 × cevna objemka za pritržitev prehodnega cevne nastavka na dovod
13	2 × prehodni cevni nastavek za povezavo posode s predhodnim filtrirnim modulom

Lastnosti

Filter ProfiClear Premium XL Standing Bed Module je namenjen biološkemu filtriranju vode v ribniku.

Dva dovoda DN 180 sta povezana s predhodnim filtrirnim modulom. Naslednji filtrirni modul je povezan z dvema izhodoma DN 180.

Pet integriranih filtrirnih elementov ClearWave zagotavlja optimalno čistost vode. Z bogatjem vode z zrakom prek dveh zračnih palic se optimizira pretok vode v posodi in s tem kolonizacija filtrirnih elementov z bakterijami.

Transport

⚠ OPOZORILO

Zaradi velike teže naprave so pri nošenju možne poškodbe hrbtenice ali drobljenje okončin. Naprava tehta več kot 25 kg.

- ▶ Nosite posodo skupaj z najmanj štirimi osebami, primate izključno samo za ročaje, da razbremenite hrbtenico.
- ▶ Zaščitite svoje okončine pred modricami.
- ▶ Posode ne prevažajte, če je polna vode.

Filtrirni modul ima štiri ročaje. Drugi pripomočki za prenašanje ali transport niso dovoljeni (npr. prevoz z žerjavom).

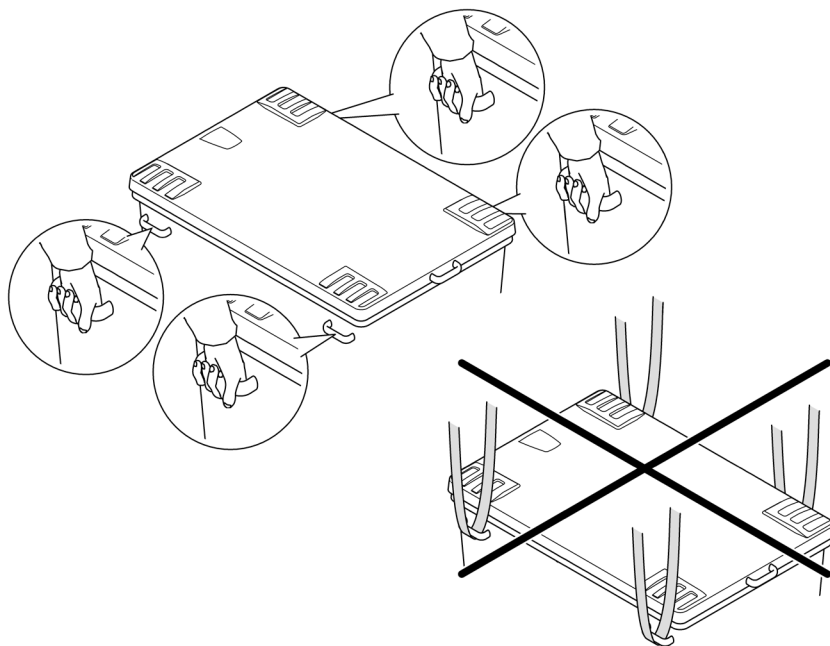

Proficlear0191

Postavitev in priklop

Dimenzije

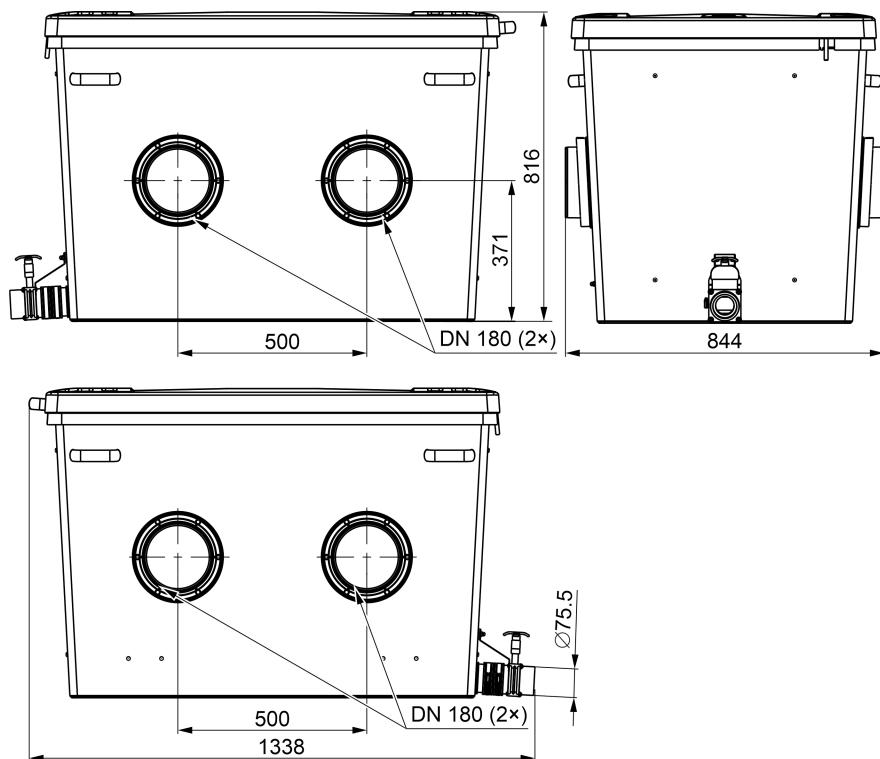

Proficlear0290

Postavitev filtrirnega modula in povezovanje s prejšnjim filtrirnim modulom

Postopek je naslednji:

1. Potisnite prehodni tulec na dovod in ga pritrdite s cevno objemko.
 - Za kasnejša montažna dela: Obrnite cevno objemko tako, da bo vijak cevne objemke dostopen s strani.
2. Filtrirni modul potisnite na prejšnji filtrirni modul tako, da je njegov odvod do konca naseden v prehodni tulec filtrskega modula.
 - Odtoki umazane vode vseh filtrirnih modulov morajo biti na isti strani.
3. S cevno objemko pritrdite adapterski tulec na izhod prejšnjega filtrirnega modula.
 - Za kasnejša montažna dela: Obrnite cevno objemko tako, da bo vijak cevne objemke dostopen s strani.

SL

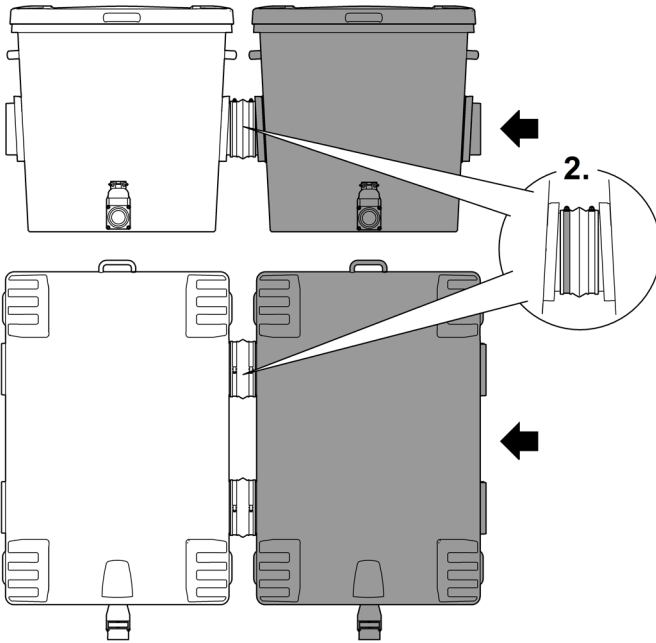
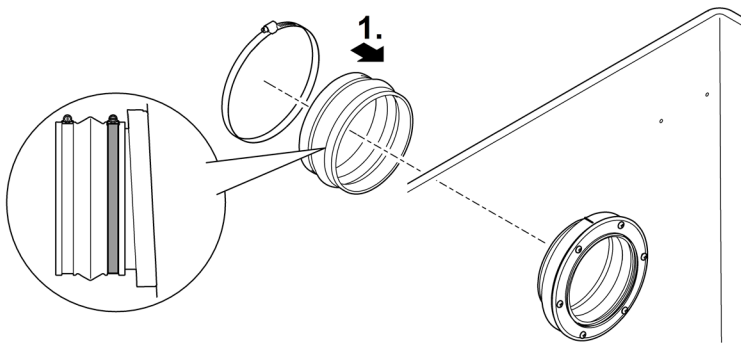

Proficlear0289

Priključitev izpusta za umazanijo

Po potrebi (čiščenje, popravilo, prezimovanje) lahko vodo v posodi odvajate prek odvoda umazanije DN 75 z zapornim ventilom na dnu posode.

- Priključite ustrezno cev DN 75 in odpadno vodo usmerite v kanalizacijo.

- ❗ Cev DN 75 in cev DN 110 od bobnastega filtra za grobo umazanijo priključite na skupno cev DN 110 in onesnaženo vodo usmerite v kanalizacijski sistem. S tem dosežemo priročno tlačno splakovanje cevi.

Povezovanje prezračevalnika

Uporaba s prezračevalnikom podpira kroženje vode v posodi in je idealno za enakomerno kolonizacijo filtra ClearWave z bakterijami.

- Priporočeni prezračevalnik: AquaOxy 2500

Postopek je naslednji:

- Priključite zračno cev od prezračevalnika na zračni priključek in zračni priključek obesite v vdolbino na posodi.
 - Za zračno cev $\varnothing 4$ mm uporabite 4/9-mm adapter.
 - Po potrebi zračno cev pritrdite na priključke s kabelskimi vezicami.

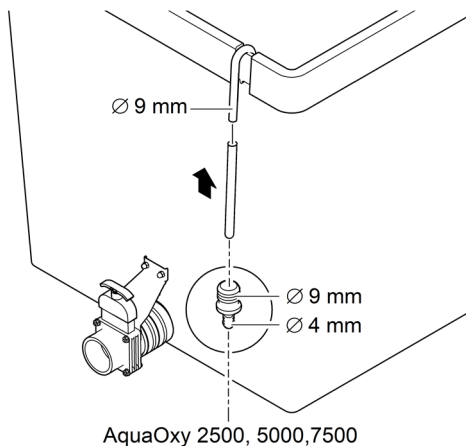

Zagon

Postopek je naslednji:

1. Zaprite zaporni ventil za izpust umazanije DN 75.
2. Preverite popolnost celotnega filtrirnega sistema (cevne napeljave in cevi).
3. Filtrirne module napolnite z vodo.
 - Sistem s črpanjem: Vklopite filtrirno črpalko.
 - Sistem z gravitacijo: Odprite zaporni ventil (dovod in povratek) filterske vrste, da omogočite pretok vode.
4. Preverite vse cevne napeljave, cevi in priključke glede puščanja.
 - Nabrekla tesnila lahko na začetku puščajo, saj popolnoma tesnijo šele, ko pridejo v stik z vodo.
5. Povežite vse druge električne naprave v filtrirnem sistemu, takoj ko so vse filtrirne posode napolnjene z vodo.
 - Če uporabljate bakterije za zagon ribnikov (npr. OASE BioKick) pustite UVC-čistilnike izklopljene vsaj 24 ur. Posledično kolonizacija filtrirnih materialov z mikroorganizmi ni motena.

Čiščenje in vzdrževanje

Odmrta biomasa se potopi v tla in jo je treba odstraniti. V ta namen enkrat mesečno odprite odvod umazanije DN 75 za približno 10 sekund.

- Za čiščenje in vzdrževanje morate celoten filtrirni sistem zapreti le, če je zelo umazan.
- Ne uporabljajte kemičnih čistilnih sredstev, saj te ubijejo filtrirne bakterije.

Očistite posodo

Postopek je naslednji:

1. Izklopite filtrirne črpalke in vse druge električne naprave v filtrirnem sistemu (npr. UVC-čistilnik).
2. Samo gravitacijski sistem: Zaprite zaporne ventile (dovod in povratek) filtrirnega sistema, da preprečite nadaljnji pretok vode.
3. Odprite zaporni ventil odvoda umazanije DN 75 na posodi in umazano vodo odstranite na dovoljen način.
4. Po potrebi odstranite filtrirne elemente ClearWave. (→ ClearWaveDemontaža in čiščenje filtrirnih elementov)
5. Izvedite potrebne ukrepe za čiščenje.
6. Zaprite zaporni ventil na odvodu umazane vode DN 75.
7. Ponovno zaženite filtrirni sistem. (→ Zagon)

ClearWaveDemontaža in čiščenje filtrirnih elementov

Biologija filtra poseljuje površino filtrirnih elementov ClearWave. Te obloge so zaželeni. Zato filtrirne elemente ClearWave očistite le pri močnejši zamašitvi. Med čiščenjem posode lahko filtrirne elemente odstranite in sperete z močnim curkom vode.

Postopek je naslednji:

1. Odstranite M6 matice na obeh straneh posode in snemite nosilce.
2. Odstranite ClearWave filtrirne elemente.
3. Znova vgradite ClearWave filtrirne elemente v obratnem vrstnem redu.
 - Filtrirne elemente morate pravilno vstaviti v nosilce na dnu posode.

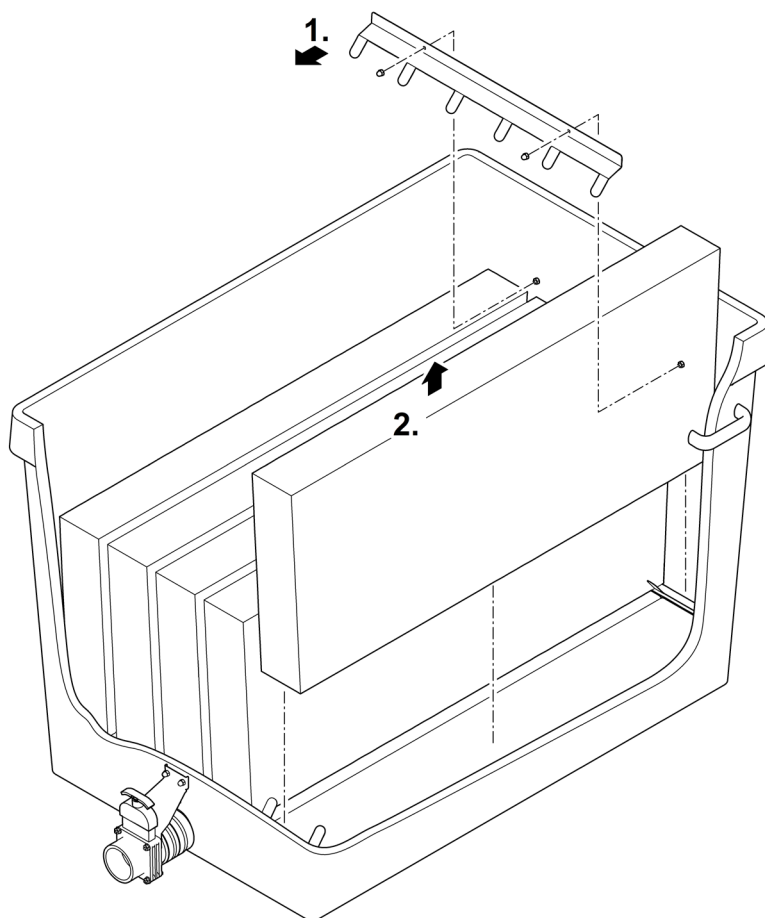

SL

Proficlear0221

Zamenjava zračne palice

Prilavljalna dela:

- Demontaža filtra ClearWave. (→ ClearWaveDemontaža in čiščenje filtrirnih elementov)

Postopek je naslednji:

1. Izvlecite zračno palico iz držala objemke.
2. Povlecite cev z zračne palice in jo pritrdite na novo zračno palico.
— Cev pritrdite na priključek s kabelsko vezico.
3. Potisnite zračno palico v držalo objemke.

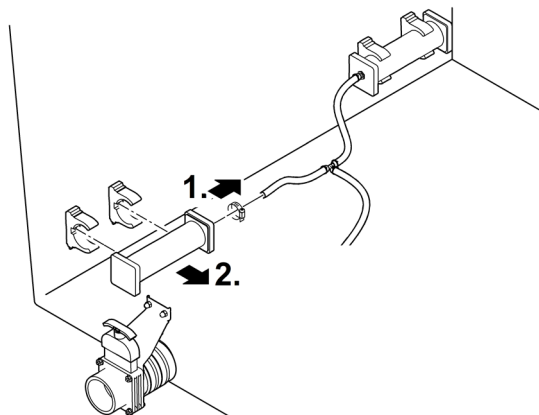

Proficlear0220

Skladiščenje/Prezimovanje

Prekinitev uporabe je odvisna od tega, ali je naprava zaščiten pred zmrzaljo ali ne.

Naprava je zaščiten pred zmrzaljo (npr. v garaži ali ohišju)

Naprava lahko deluje pri minimalni temperaturi vode +4 °C.

Naprava ni zaščiten pred zmrzaljo (npr. namestitev na prostem)

Napravo izklopite pri temperaturah vode pod +8 °C ali najkasneje, ko se pričakuje zmrzal.

- Čim bolj izpraznite vodo v napravi, ceveh, napeljavah in priključkih.
- Odprite vse zaporne ventile, da preprečite nabiranje vode.
- Posodo pokrijte, da preprečite vstop deževnice.
- Zaščitite cevi in zaporne ventile, iz katerih ne morete odstraniti vode, pred zmrzaljo.

Odpravljanje motenj

Motnja	Možni vzrok	Ukrep
Ni vodnega toka	Filtrirna črpalka ni vklopljena	Vklopite filtrirno črpalko, priključite omrežni vtič
	Cev za dotok do filtrirnega sistema ali povratni tok do ribnika je zamašena	Očistite cev za dotok oz. povratni tok
Nezadosten vodni tok	Zamašen talni odtok, cevna napeljava ali cev	Očistite, po potrebi zamenjajte
	Prepognjena cev	Preverite cev, po potrebi zamenjajte
	Previsoke izgube v vodih	Zmanjšajte dolžino voda na najmanjšo možno
Voda ni črpana iz posode	Filtrirna črpalka v posodi je pokvarjena	Glejte navodila za uporabo filtrirne črpalke

Tehnični podatki

ProfiClear Premium XL Standing Bed Module

Vhod	Število		2
	Priključek	mm	DN 180
Odvod	Število		2
	Priključek		DN 180
Izpust za umazanijo	Število		1
	Priključek		DN 75
ClearWave	Število		5
Pretočna količina	Najmanj	l/h	25000
	Maksimum	l/h	66000
Dimenzije	Dolžina	mm	1338
	Širina	mm	844
	Višina	mm	816
Teža	brez vode	kg	105
	z vodo, brez naprav	kg	575

Odlaganje odpadkov

Podpirajte naše prizadevanje za nedotaknjeno okolje in upoštevajte naslednje napotke za odstranjevanje med odpadke!

Napravo je treba zavreči z veljavnimi lokalnimi zakonskimi predpisi.

UPOZORENJE

- ▶ Prije posezanja u vodu odvojite sve električne uređaje koji se nalaze u vodi od električne mreže. U suprotnom postoji mogućnost teških ozljeda ili smrti zbog električnog udara.
 - ▶ Djeca starija od 8 godina i osobe sa smanjenim tjelesnim, osjetilnim ili psihičkim sposobnostima ili s nedovoljnim iskustvom i znanjem smiju rabiti ovaj uređaj ako su pod nadzorom ili ako su podučene o sigurnoj uporabu uređaja i razumiju opasnosti koje iz toga proizlaze. Djeca se ne smiju igrati uređajem. Djeca ne smiju obavljati čišćenje i korisničko održavanje bez nadzora.
-

Namjensko korištenje

U ovim uputama opisan proizvod upotrebljavajte isključivo kao što slijedi:

- Za čišćenje vrtnih jezeraca.
- Uz pridržavanje tehničkih podataka. (→ Tehnički podatci)

Za uređaj vrijede sljedeća ograničenja:

- Rad samo s vodom pri temperaturi od +4 °C do +35 °C.
- Nikada ne koristite s bilo kojim drugim tekućinama osim vode.
- Ne primjenjujte za industrijske namjene.
- Ne primjenjujte u svezi s kemikalijama, namirnicama, lako zapaljivim ili eksplozivnim materijalima.

Opis proizvoda

Pregled

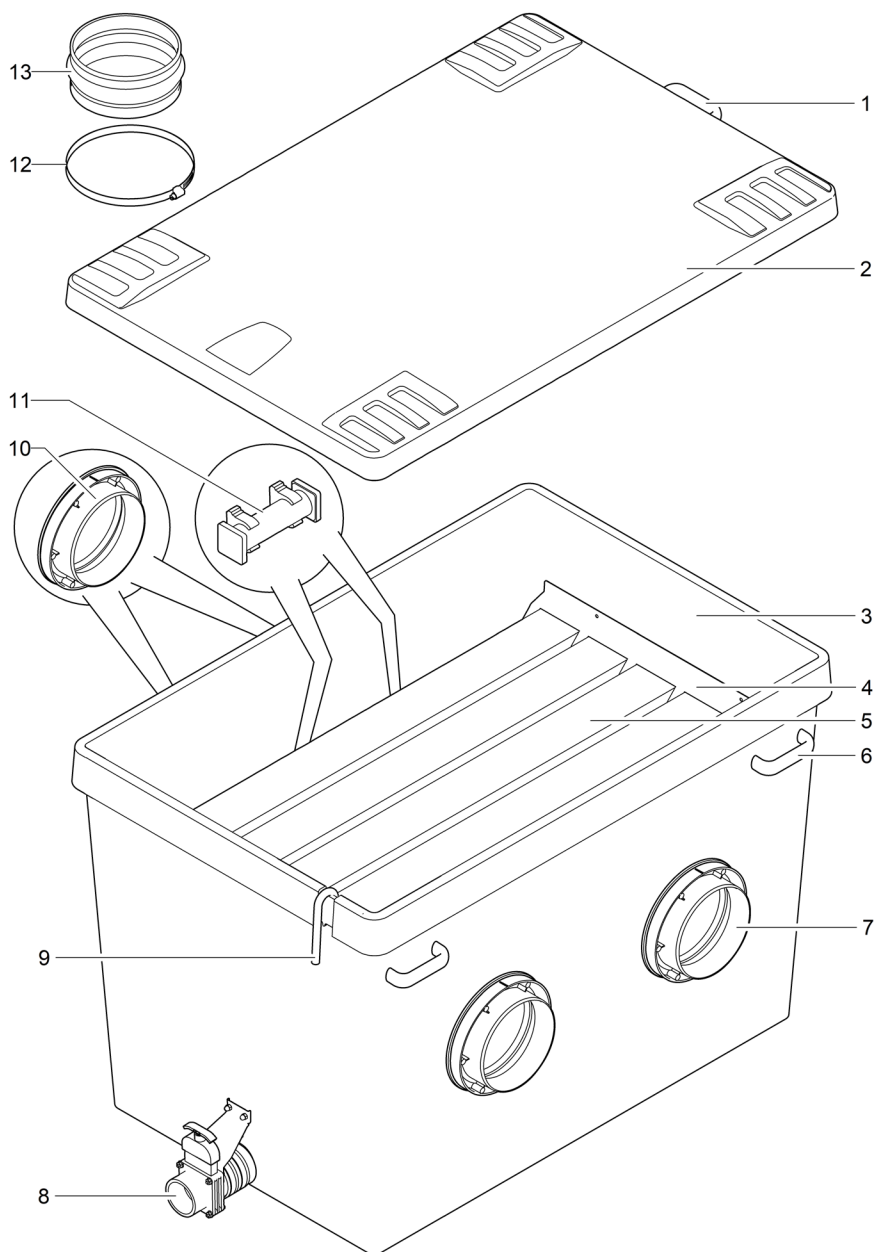

HR

<input type="checkbox"/> A	Opis
1	1 × ručka
2	1 × Poklopac spremnika
3	1 × Spremnik
4	Držač za filtarske elemente ClearWave
5	5 × filtarski elementi ClearWave
6	4 × ručka za nošenje spremnika
7	2× odvod DN 180
8	1 × Odvod prljavštine DN75 sa zapornim ventilom
9	1 × zračni priključak za ventilator <ul style="list-style-type: none"> • Prijelazni element Ø 9 mm do zračnog crijeva ventilacijskih šipki
10	2 × odvod DN 180
11	2 × ventilacijska šipka <ul style="list-style-type: none"> • Obogaćuje vodu u spremniku s kisikom
12	4 × objumica crijeva za pričvršćivanje prijelazne spojnice na dovodu
13	2 × prijelazna spojnica za priključivanje spremnika na prethodni filtarski modul

Svojstva

ProfiClear Premium XL Standing Bed Module služi za biološku filtraciju vode ribnjaka.

Oba dovoda DN 180 spojeni su prethodnim filtarskim modulom. Na oba odvoda DN 180 slijedeći je filtarski modul spojen.

Pet integriranih filtarskih elemenata ClearWave održavaju optimalnu bistrinu vode. Obogaćivanjem vode kisikom kroz dvije ventilacijske šipke optimizira se kretanje vode u spremniku i time naseljavanje bakterija na filtarskim elementima.

Prijevoz

⚠ UPOZORENJE

Zbog velike težine uređaja moguće su ozljede kralježnice ili prignječenja udova. Uređaj je težak više od 25 kg.

- ▶ Nosite spremnik uz još najmanje četiri osobe, držeći ga isključivo na ručkama, kako biste rastegnuli kralježnicu.
- ▶ Zaštitite svoje udove od prignječenja.
- ▶ Nemojte prevoziti spremnik kada je napunjen vodom.

Filtarski modul ima četiri ručke za nošenje. Druge pomoći pri nošenju ili prijevozu nisu dozvoljene (npr. prijevoz kranom).

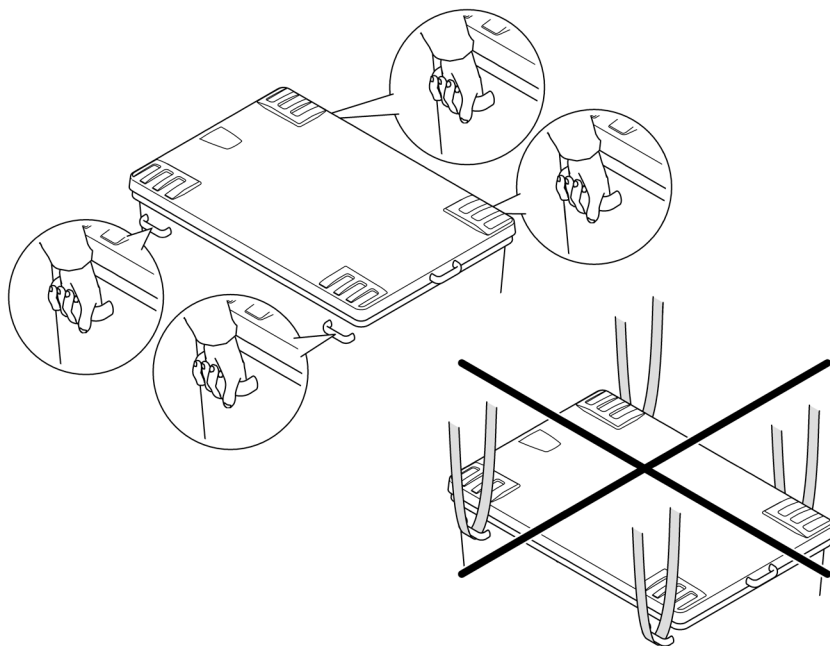

Postavljanje i priključivanje

Dimenzije

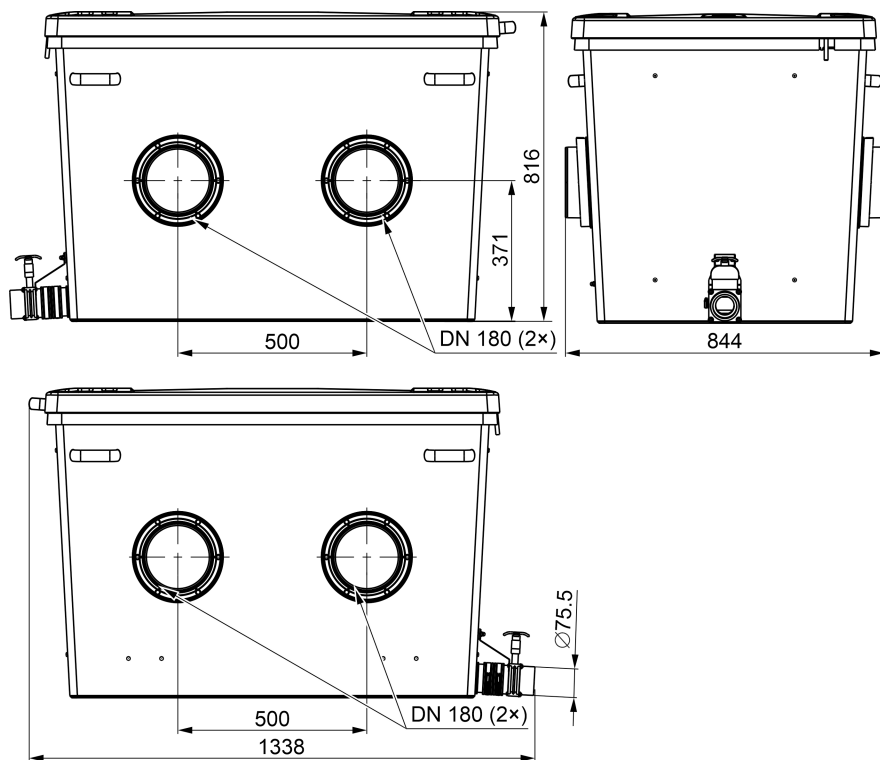

Proficlear0290

Postavljanje filteraskog modula i spajanje s prethodnim filteraskim modulom

Postupite na sljedeći način:

1. Prijelazne spojnice gurnite preko dovoda i pričvrstite ih prijelaznom objumicom.
 - Za kasnije radove montaže: Crijevnu objumicu okrenite na takav način da vijak crijevne objumice ostane dostupan sa strane.
2. Filteraski modul gurnite na prethodni filteraski modul na takav način da odvod do nalijeganja u prijelaznu spojnicu filteraskog modula.
 - Odvodi za otpadnu vodu svih filteraskih modula moraju svi biti na istoj strani.
3. Na odvod prethodnog filteraskog modula pričvrstite prijelaznu spojnicu crijevnom objumicom.
 - Za kasnije radove montaže: Crijevnu objumicu okrenite na takav način da vijak crijevne objumice ostane dostupan sa strane.

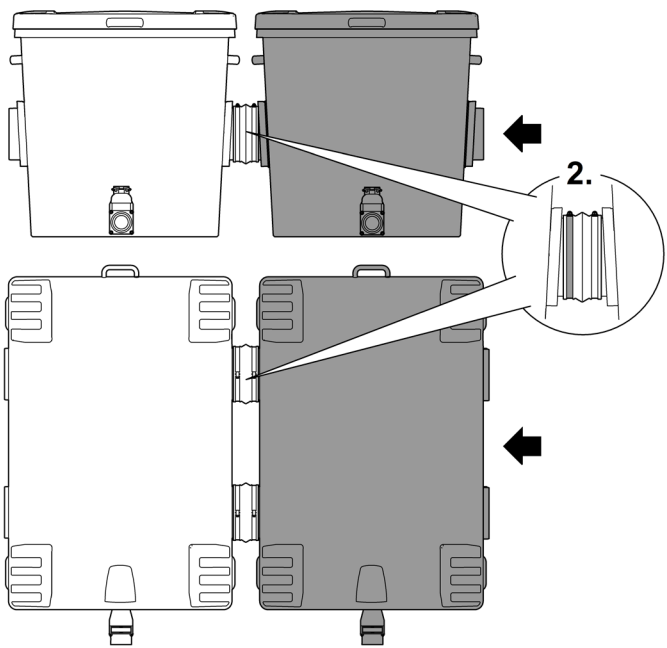
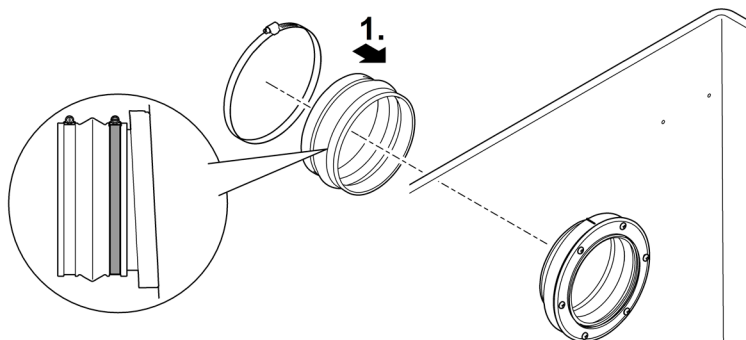

Proficlear0289

HR

Priključivanje odvoda prljavštine

Preko izlaza za prljavštinu DN 75 sa zapornim zasunom na donjoj strani spremnika po potrebi (čišćenje, popravak, spremanje preko zime) moguće je ispustiti vodu iz spremnika.

- Priključite prikladan cijevni vod DN 75 i provedite prljavu vodu do kanalizacije.

- ❗ Povežite cijev DN 75 i cijev DN 110 s filtarskim bubnjem za grubu prljavštinu na zajedničku cijev DN 110 i odvedite otpadnu vodu do kanalizacije. Time se postiže dobar tlak ispiranja cijevi.

Priključak ventilatora

Pogon s ventilatorom podupiru cirkulaciju vode u spremniku i optimalni su za ravnomjerno naseljavanje bakterijama.

- Preporučeni ventilator: AquaOxy 2500

Postupite na sljedeći način:

- Spojite zračno crijevo ventilatora sa zračnim priključkom i objesite zračni priključak na udubljenje na spremniku.
 - Za zračno crijevo \varnothing 4 mm upotrijebite adapter od 4/9 mm.
 - Po potrebi pričvrstite zračno crijevo na priključke kabelskim vezicama.

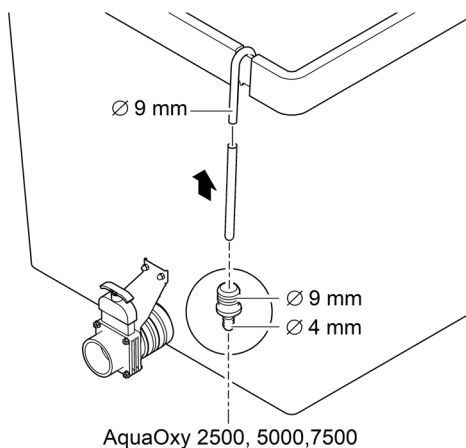

Profilclear0219

Stavljanje u pogon

Postupite na sljedeći način:

1. Zatvorite zaporni ventil odvoda prljavštine DN 75.
2. Pregledajte cjelokupni sustav filtracije (cijevi i crijeva).
3. Napunite filtarske module vodom.
 - Pumpani sustav: Uključite filtarsku pumpu.
 - Gravitacijski sustav: Otvorite zaporni ventil (dovod i povratni vod) filtarskog redoslijeda, kako biste omogućili protok vode.
4. Provjerite jesu li sve cijevi, crijeva i priključci hermetički zatvoreni.
 - Brtvila koja bubre mogu na početku biti nepouzdana, jer tek nakon kontakta s vodom brtve u potpunosti pokazuju svoju funkcionalnost.
5. Uključite sve električne uređaje filtracijskog sustava, čim se svi spremnici filtra napune vodom.
 - Nemojte uključivati pročišćivače s UVC-zračenjem barem prvih 24 sata, ako upotrebljavate starter kulturu za filtar (npr. OASE BioKick). Na taj se način naseljavanje filtarskog materijala mikroorganizmima neće omesti.

Čišćenje i održavanje

Odumrla biomasa potonuti će na dno i mora se ukloniti. Za to jednom mjesečno otvorite odvod prljavštine DN 75 na cca. 10 sekundi.

- Samo kod izričite prljavštine morate za potrebe čišćenja i popravka cijeli sustav filtracije staviti van pogona.
- Nemojte koristiti kemijska sredstva za čišćenje jer oni ubijaju bakterija filtra.

Čišćenje spremnika

Postupite na sljedeći način:

1. Isključite filtarsku pumpu i sve električne uređaje filtracijskog sustava (npr. pročišćivač s UVC-zračenjem).
2. Samo gravitacijski sustav: Zatvorite zaporni ventil (dovod i povratni vod) filtracijskog sustava, kako biste izbjegli daljnje istjecanje vode.
3. Otvorite zaporni ventil odvoda prljavštine DN 75 na spremniku i odvedite otpadnu vodu na primjereni način.
4. Po potrebi izgradite filtarske elemente ClearWave. (→ ClearWave)
5. Završite potrebne mjere čišćenja.
6. Zatvorite zaporni ventil odvoda otpadne vode DN 75.
7. Ponovno stavite filtracijski sustav u pogon. (→ Stavljanje u pogon)

Demontiranje i čišćenje filtarskih uložaka ClearWave

Filtarska biologija naseljava površinu filtarskih uložaka ClearWave. Te naslage nisu poželjne. Stoga biste filtarske uloške ClearWave trebali čistiti samo pri velikim začepljenjima. Tijekom čišćenja spremnika moguće je demontirati filtarske uloške i isprati ih snažnim vodenim mlazom.

Postupite na sljedeći način:

1. Na obje strane u spremniku odvrnite zaobljene slijepice M6 i demontirajte držače.
2. Izvadite filtarske uloške ClearWave.
3. Ponovno montirajte filtarske uloške ClearWave obrnutim redoslijedom.
 - Filtarski ulošci moraju ispravno nalijegati u držačima dolje u spremniku.

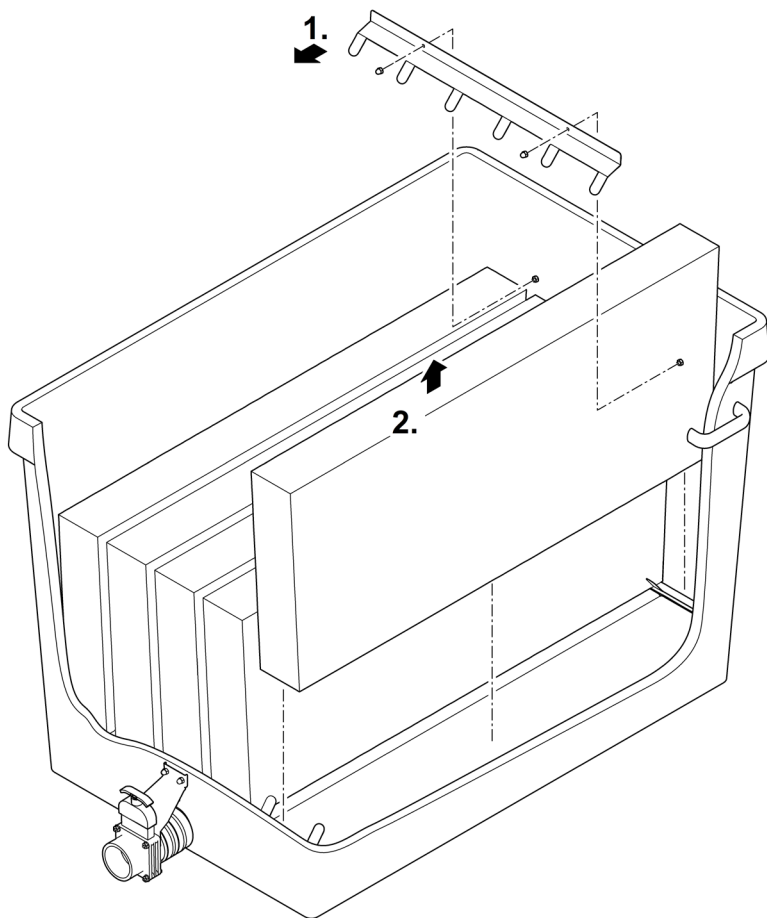

Proficlear0221

Šipku za čišćenje zamijeniti

Pripremni radovi:

- ClearWave izvaditi. (→ ClearWave)

Postupite na sljedeći način:

1. Izvucite ventilacijsku šipku iz nosača sa stezaljkom.
2. Odvojite crijevo s ventilacijske šipke i stavite ga na novu ventilacijsku šipku.
— Pričvrstite crijevo na dovod s kablskom vezicom.
3. Stisnite ventilacijsku šipku u nosač sa stezaljkom.

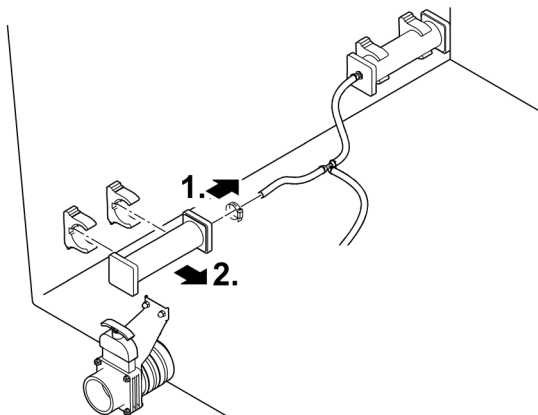

Proficlear0220

Skladištenje / čuvanje tijekom zime

Stavljanje van pogona ovisi o tome je li uređaj postavljen zaštićeno od mraza ili ne.

Uređaj je zaštićen od mraza (npr. u garaži ili kućištu)

Uređaj može raditi dok se održava minimalna temperatura vode od +4 °C.

Uređaj nije zaštićen od mraza (npr. postavljanje vani)

Uređaj stavite van pogona pri temperaturi vode ispod +8 °C ili najkasnije kada se očekuje pojava mraza.

- Pustite vodu iz uređaja, crijeva, cijevi i priključaka.
- Otvorite zaporni ventil da biste izbjegli nakupljanje vode.
- Pokrijte spremnik tako da kišnica ne može ući.
- Zaštitite cijevi i zaporne ventile od mraza, kod kojih vodu ne možete ispustiti .

HR

Otklanjanje neispravnosti

Neispravnost	Mogući uzrok	Rješenje
Nema protoka vode	Filtarska crpka nije uključena	Uključite filtarsku crpku, ukopčajte električni utikač
	Dovod u filtarski sustav ili povrat u jezerce je začepljen	Očistite dovod ili povrat
Protok vode nije dovoljan	Donji odvod, cijevi ili crijevo začepljeno	Očistiti ili zamijeniti
	Crijevo je savijeno	Provjeriti crijevo ili zamijeniti
	Preveliki gubici u vodovima	Duljinu vodova smanjiti na potrebni minimum
Iz spremnika ne ističe voda	Filtarska pumpa u spremniku nije u funkciji	Vidi upute za uporabu filtarske pumpe

Tehnički podatci

ProfiClear Premium XL Standing Bed Module

Dovod	Količina		2
	Priključak	mm	DN 180
Odvod	Količina		2
	Priključak		DN 180
Odvod prljavštine	Količina		1
	Priključak		DN 75
ClearWave	Količina		5
Protok	Minimalno	l/h	25000
	Maksimalno	l/h	66000
Dimenzije	Duljina	mm	1338
	Širina	mm	844
	Visina	mm	816
Masa	Bez vode	kg	105
	s vodom, bez uređaja	kg	575

Zbrinjavanje

Podržite naša nastojanja za čišći okoliš i pridržavajte se sljedećih naputaka za zbrinjavanje!
Odstranite uređaj prema nacionalnim zakonskim odredbama.

AVERTIZARE

- ▶ Deconectați de la rețeaua electrică toate aparatele electrice din apă, înainte de a introduce mâna în apă. Nerespectarea acestui lucru poate duce la vătămări grave sau la moarte prin electrocutare.
 - ▶ Acest aparat poate fi utilizat de copii cu vârste peste 8 ani, precum și de persoane cu abilități fizice, senzoriale sau mentale reduse sau lipsă de experiență și cunoștințe, dacă sunt supravegheate și au fost instruite cu privire la utilizarea în siguranță a aparatului și au înțeles pericolele implicate. Copiii nu au voie să se joace cu aparatul. Este interzisă curățarea și întreținerea curentă de către copii fără supraveghere.
-

Utilizarea în conformitate cu destinația

Utilizați produsul descris în acest manual doar după cum urmează:

- Pentru curățarea iazurilor de grădină.
- Cu respectarea datelor tehnice. (→ Date tehnice)

Pentru aparat sunt valabile următoarele restricții:

- Funcționare numai cu apă la o temperatură a apei de +4 °C ... +35 °C.
- Nu este admisă în nicio situație acționarea cu alte lichide cu excepția apei.
- Nu utilizați în scopuri industriale.
- NU utilizați în combinație cu substanțe chimice, alimente, substanțe ușor inflamabile sau explozive

Descrierea produsului

Vedere de ansamblu

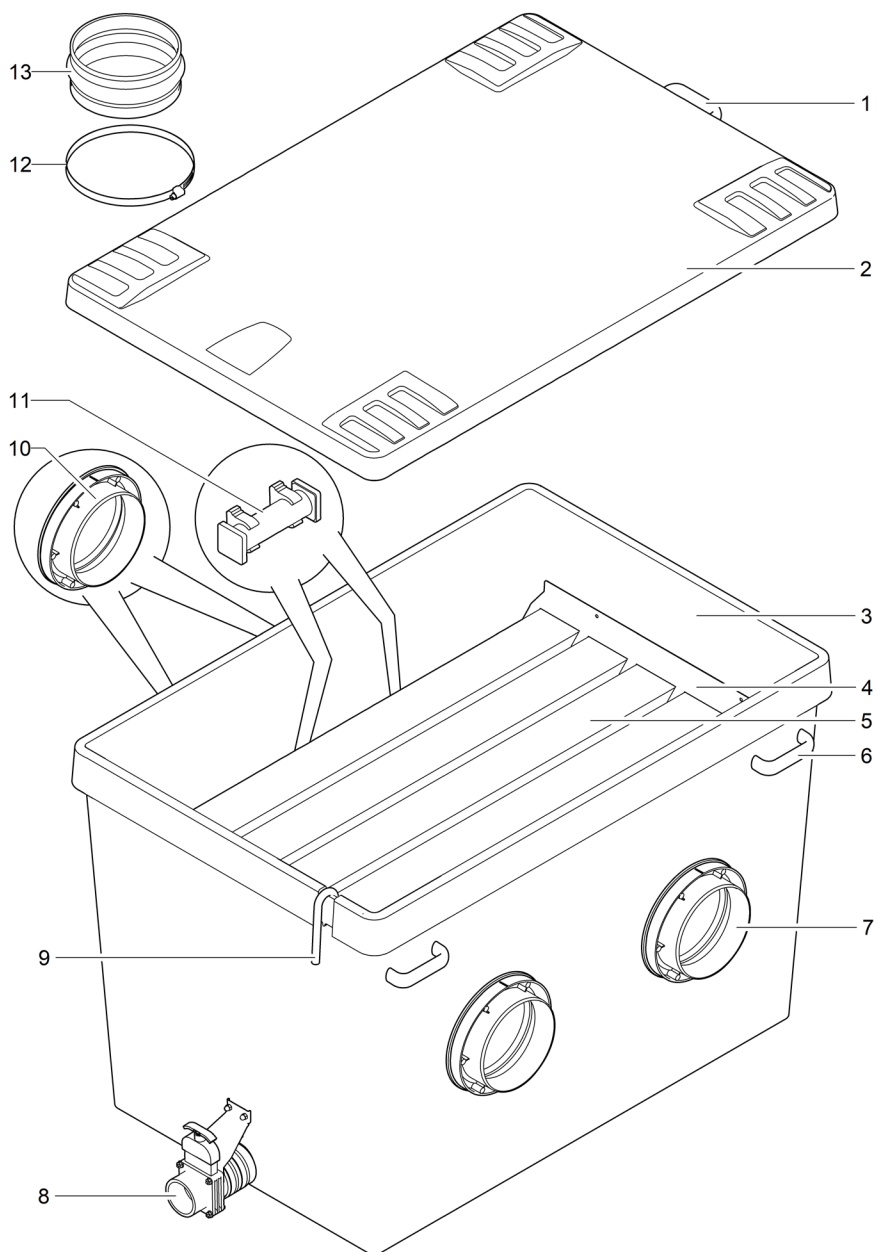

Proficlear0288

<input type="checkbox"/> A	Descriere
1	1x Mâner
2	1 x Capacul rezervorului
3	1 x Recipient
4	Suport pentru elementele de filtrare ClearWave
5	5x Elemente de filtrare ClearWave
6	4 x Mânere pentru transportul recipientului
7	2x Bucșă de evacuare DN 180
8	1 x Bucșă de evacuare murdărie DN75 cu robinet de blocare
9	1 x Racord de aer pentru aerator <ul style="list-style-type: none"> • Piesă adaptoare Ø 9 mm la furtunul de aer al tijelor de aerisire
10	2x Bucșă de admisie DN 180
11	2x Tijă de aerisire <ul style="list-style-type: none"> • Îmbogățește cu oxigen apa din recipient
12	4 x Cleme de furtun pentru fixarea manșonului adaptor la bucșa de admisie
13	2 x Manșoane adaptor pentru conectarea recipientului la modulul de filtrare anterior

Proprietăți

Modulul ProfiClear Premium XL Standing Bed Module servește la filtrarea biologică a apei iazului. Cele două bucșe de admisie DN 180 sunt conectate la modulul de filtrare anterior. Următorul modul de filtrare este conectat la cele două bucșe de evacuare DN 180.

Trei elemente de filtrare integrate ClearWave asigură o claritate optimă a apei. Prin îmbogățirea apei cu aer prin intermediul celor două tije de aerisire, se optimizează mișcarea apei în recipient și astfel colonizarea elementelor de filtrare cu bacterii.

Transport

AVERTIZARE

Datorită greutății ridicate a dispozitivului, este posibilă deteriorarea coloanei vertebrale sau zdrobirea membrilor atunci când acesta este transportat. Dispozitivul cântărește mai mult de 25 kg.

- ▶ Purtați recipientul cu ajutorul cel puțin a patru persoane pentru a nu solicita excesiv coloana vertebrală.
- ▶ Protejați-vă membrele de lovituri.
- ▶ Nu transportați recipientul când este plin cu apă.

Modulul de filtrare are patru mâneri pentru transport. Alte mijloace de transport nu sunt permise (de exemplu, transportul cu macaraua).

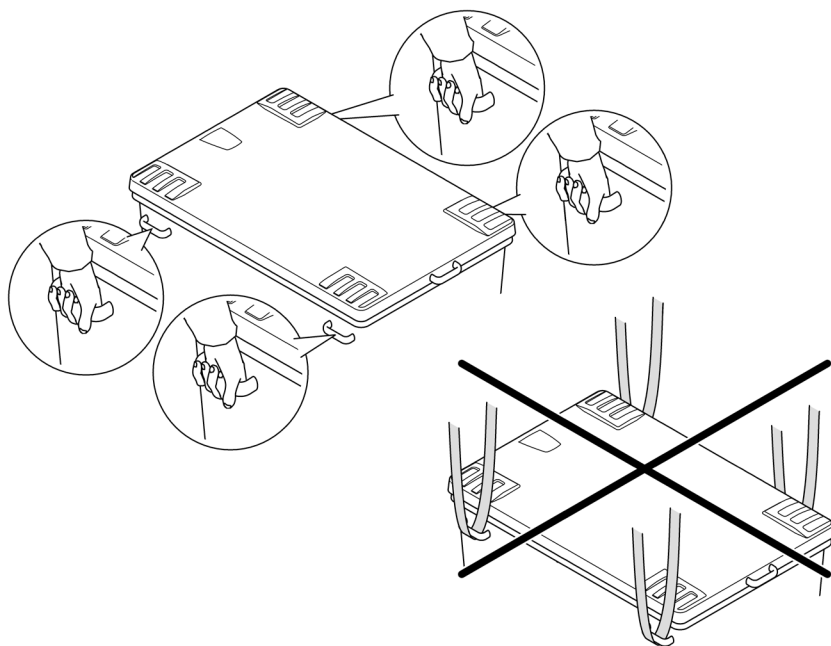

Proficlear0191

Amplasarea și racordarea

Dimensiuni

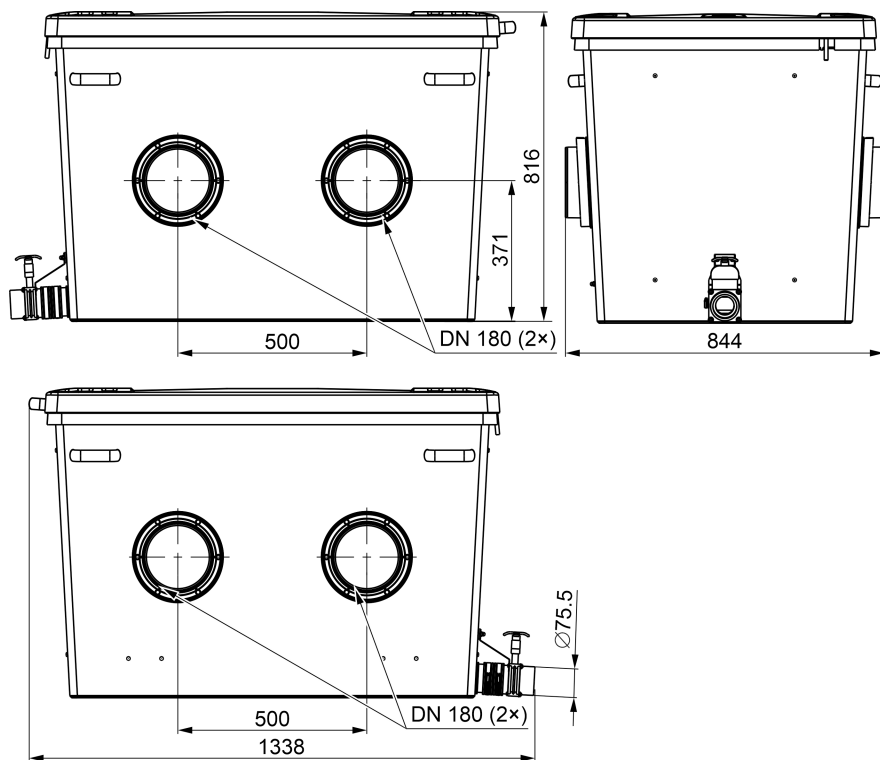

Proficlear0290

Configurați modulul de filtrare și conectați-l la modulul de filtrare anterior

Procedați după cum urmează:

1. Împingeți manșonul adaptor pe buca de admisie și fixați manșonul adaptor cu clema de furtun.
 - Pentru lucrările de asamblare ulterioare: Rotiți clema de furtun astfel încât șurubul clemei de furtun să fie accesibil din partea laterală.
2. Împingeți modulul de filtrare pe modulul de filtrare anterior, astfel încât buca de ieșire a acestuia să se așeze până la capăt în manșonul adaptor al modulului de filtrare.
 - Evacuarea apei murdare a tuturor modulelor de filtrare trebuie să fie pe aceeași parte.
3. Atașați manșonul adaptor la buca de ieșire a modulului de filtrare anterior cu clema de furtun.
 - Pentru lucrările de asamblare ulterioare: Rotiți clema de furtun astfel încât șurubul clemei de furtun să fie accesibil din partea laterală.

RO

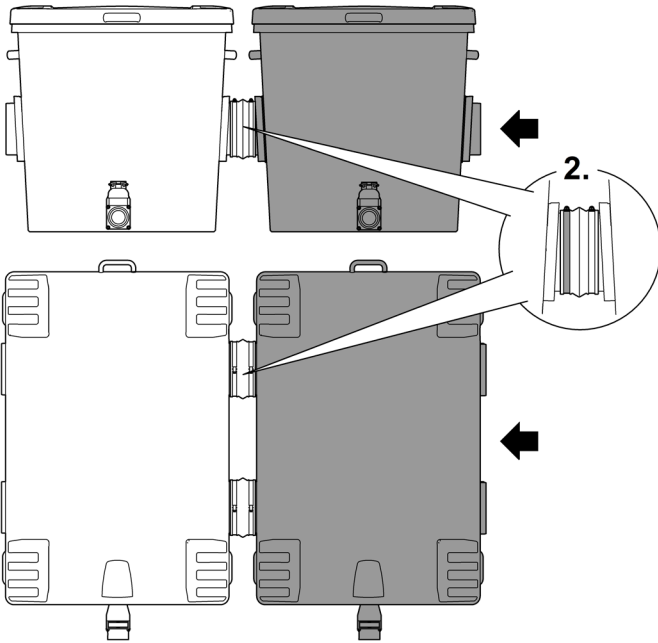
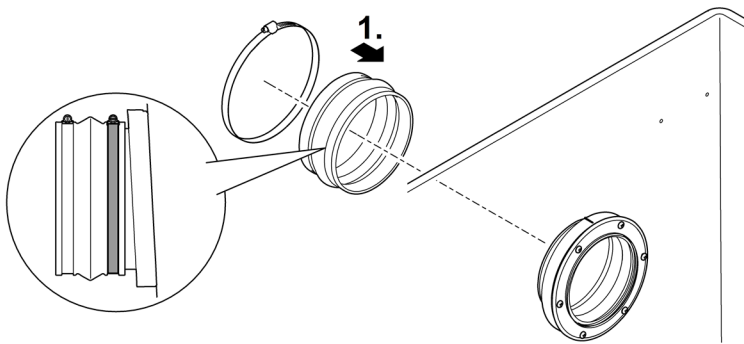

Proficlear0289

Racordați dispozitivul de evacuare a murdăriei

Dacă este cazul (curățare, reparații, depozitare pe timp de iarnă), drenați apa din rezervor prin orificiul de evacuare a impurităților DN 75, folosind robinetul de drenare de pe partea inferioară a rezervorului.

- Racordați o conductă DN 75 adecvată și drenați apa uzată în sistemul de canalizare.
- ❗ Conectați conducta DN 75 și conducta DN 110 de la filtrul cu tambur pentru murdăria grosieră la o conductă comună DN 110 și conduceți apa uzată în sistemul de canalizare. Acest lucru asigură o spălare optimă sub presiune a conductei.

Racordați aeratorul

Funcționarea cu un aerator susține circulația apei în recipient și este ideală pentru colonizarea uniformă cu bacterii a ClearWaves.

- Aerator recomandat: AquaOxy 2500

Procedați după cum urmează:

- Conectați furtunul de aer de la aerator la racordul de aer și agățați racordul de aer în locașul de pe recipient.
 - Utilizați adaptorul 4/9 mm pentru un furtun de aer de \varnothing 4 mm.
 - Dacă este necesar, fixați furtunul de aer la racorduri cu bride de cablu.

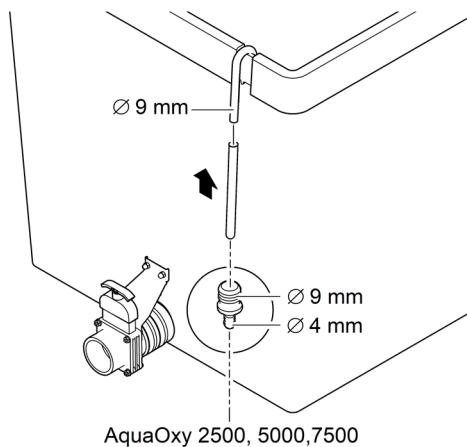

Punerea în funcțiune

Procedați după cum urmează:

1. Închideți robinetul de blocare pentru bușca de evacuare a murdăriei DN 75.
2. Verificați întregul sistem de filtrare (țevi și furtunuri) și asigurați-vă este complet.
3. Umpleți modulele de filtrare cu apă.
 - Sistem de pompare: Porniți pompa de filtrare.
 - Sistem gravitațional: Deschideți robinetul de blocare (admisie și retur) al rândului de filtre pentru a permite curgerea apei.
4. Verificați toate țevile, furtunurile și racordurile și asigurați-vă că nu există scurgeri.
 - Garniturile de umflare pot prezenta inițial scurgeri, deoarece nu se etanșează complet până când nu intră în contact cu apa.
5. Porniți toate celelalte dispozitive electrice din sistemul de filtrare imediat ce toate recipientele cu filtru sunt umplute cu apă.
 - Lăsați clarificatorul UVC oprit timp de cel puțin 24 de ore când utilizați activatorul de filtrare (de ex. OASE BioKick). În consecință, colonizarea materialelor filtrante cu microorganisme nu este perturbată.

Curățarea și întreținerea

Biomasa moartă se scufundă pe fund și trebuie îndepărtată. Pentru a face acest lucru, deschideți bușca de evacuare a murdăriei DN 75 timp de aproximativ 10 secunde o dată pe lună.

- Întregul sistem de filtrare trebuie oprit pentru curățare și întreținere doar dacă este extrem de murdar.
- Nu utilizați agenți de curățare chimici, deoarece aceștiaucid bacteriile de filtrare.

Curățați rezervorul

Procedați după cum urmează:

1. Opriți pompele de filtru și toate celelalte dispozitive electrice din sistemul de filtrare (de exemplu, clarificatorul UVC).
2. Numai sistemul gravitațional: Închideți robinetele de blocare (admisie și retur) ale sistemului de filtrare pentru a preveni curgerea suplimentară a apei.
3. Deschideți robinetul de blocare a bușcii de evacuare a murdăriei DN 75 de pe recipient și eliminați apa murdară într-un mod permis.
4. Dacă este necesar, îndepărtați elementele de filtrare ClearWave. (→ ClearWave-Demontarea și curățarea filtrului)
5. Implementați măsurile de curățare necesare.
6. Închideți robinetul de blocare pentru bușca de evacuare a apei uzate DN 75.
7. Puneți din nou sistemul de filtrare în funcțiune. (→ Punerea în funcțiune)

ClearWave-Demontarea și curățarea filtrului

Biologia de filtrare ocupă suprafața filtrului ClearWave. Aceste depuneri sunt de dorit. Astfel, filtrele ClearWave trebuie curățate doar în cazul formării de blocaje severe. În timpul curățării rezervorului filtrele pot fi îndepărtate și clătite cu un jet puternic de apă.

Procedați după cum urmează:

1. Îndepărtați piulițele olandeze M6 de pe ambele părți ale rezervorului și scoateți suporturile
2. Scoateți filtrul ClearWave.
3. Montați înapoi filtrul ClearWave implementând pașii de demontare în ordine inversă.
 - Elementele de filtrare trebuie să fie așezate corect în suporturile din partea inferioară a recipientului.

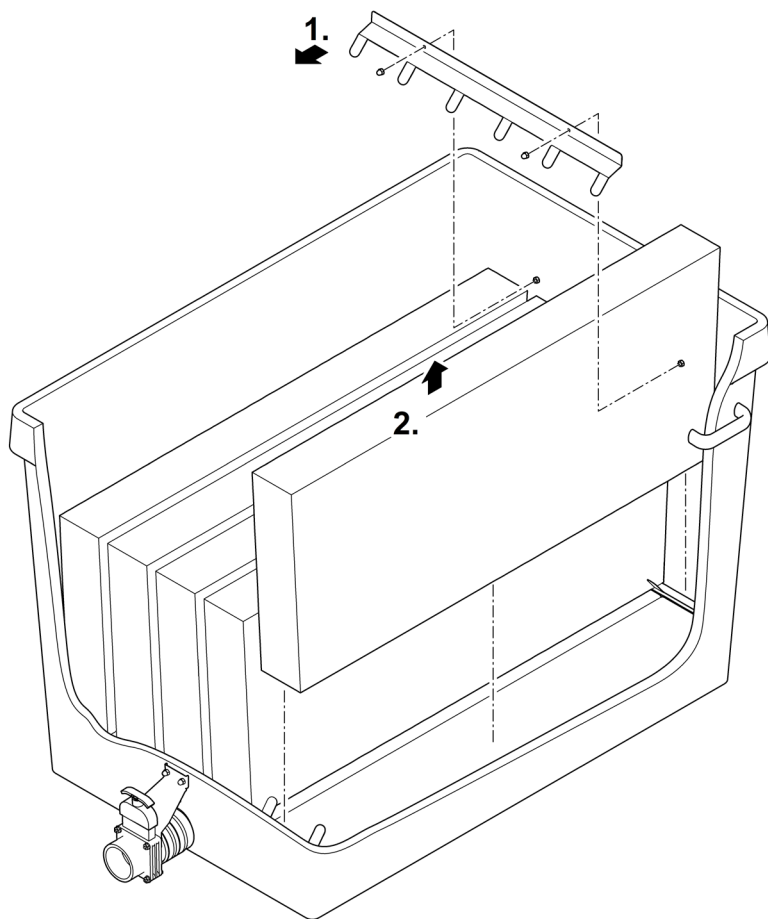

RO

Proficlear0221

Înlocuiți tija de aerisire

Lucrări pregătitoare:

- Îndepărtați ClearWave. (→ ClearWave-Demontarea și curățarea filtrului)

Procedați după cum urmează:

1. Trageți tija de aerisire din suportul clemei.
2. Trageți furtunul de pe tija de aerisire și atașați-l la noua tijă de aerisire.
— Fixați furtunul la racord cu o bridă de cablu.
3. Apăsăți tija de aerisire în suportul clemei.

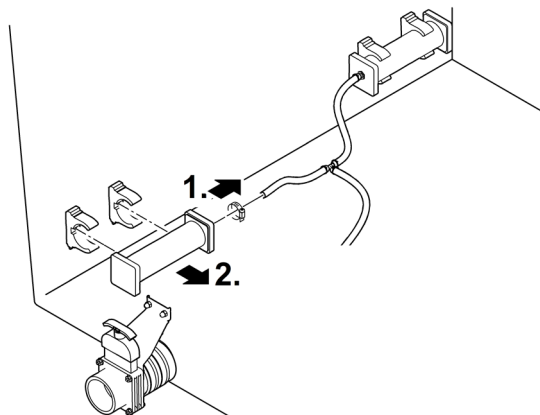

Proficlear0220

Depozitare/depozitare pe timp de iarnă

Scoaterea din folosință depinde dacă dispozitivul este protejat de îngheț sau nu.

Dispozitivul este protejat de îngheț (de ex., într-un garaj sau într-o incintă)

Funcționarea aparatului este posibilă numai dacă temperatura minimă a apei de +4 °C este păstrată.

Dispozitivul nu este protejat de îngheț (de ex., instalarea în aer liber)

Scoateți dispozitivul din funcțiune la temperaturi ale apei sub +8 °C sau cel mai târziu atunci când se preconizează condiții de îngheț.

- Scurgeți pe cât posibil apa din dispozitiv, furtunuri, conducte și racorduri.
- Deschideți toate robinetele de blocare pentru a preveni acumularea de apă.
- Acoperiți recipientul pentru a preveni pătrunderea apei de ploaie.
- Protejați țevile și robinetele de îngheț în locurile pe unde nu puteți lăsa apa să curgă.

Resetarea defecțiunii

Defecțiune	Cauză posibilă	Remediere
Niciun flux de apă	Pompa de filtrare nu este conectată	Conectați pompa de filtrare, introduceți fișa de rețea
	Admisia la sistemul de filtrare sau returul la iaz înfundat	Curățați admisia, respectiv returul
Flux de apă insuficient	Scurgere prin podea, conductă sau furtun blocate	Curățați, înlocuiți dacă este necesar
	Furtun îndoit	Verificați furtunul, înlocuiți dacă este necesar
	Pierderi prea mari pe conducte	Reduceți lungimea conductelor la minimum necesar
Apa nu este pompată în recipient	Pompa de filtru din recipient este defectă	Consultați instrucțiunile de utilizare a pompei de filtru

Date tehnice

ProfiClear Premium XL Standing Bed Module

Bucșă de admisie	Cantitate	2	
	Racord	mm	DN 180
Bucșă de evacuare	Cantitate	2	
	Racord	DN 180	
Evacuarea murdăriei	Cantitate	1	
	Racord	DN 75	
ClearWave	Cantitate	5	
Debit vehiculat	Minim	l/h	25000
	Maxim	l/h	66000
Dimensiuni	Lungime	mm	1338
	Lățime	mm	844
	Înălțime	mm	816
Masa	fără apă	kg	105
	cu apă, fără dispozitive	kg	575

RO

Îndepărtarea deșeurilor

Sușțineți eforturile de asigurare a unui mediu intact și respectați următoarele instrucțiuni pentru eliminarea deșeurilor!

Evacuați deșeurile acumulate în aparat respectând dispozițiile legale pe plan național.

⚠ ПРЕДУПРЕЖДЕНИЕ

- ▶ Преди да бъркате във водата, изключете всички електрически уреди във водата от електрическата мрежа. В противен случай има опасност от тежки наранявания или смърт поради токов удар.
 - ▶ Този уред може да се използва от деца от 8-годишна възраст и нагоре, както и от хора с намалени физически, сензорни или умствени възможности или такива, които нямат опит и познания, само ако са наблюдавани или инструктирани за безопасната употреба и разбират произтичащите от това опасности. Децата не играят с уреда. Почистването и поддръжката не трябва да се извършват от деца без надзор.
-

Употреба по предназначение

Използвайте продукта, описан в това ръководство, само както следва:

- За почистване на градински езера.
- При спазване на техническите данни. (→ Технически данни)

За уреда са валидни следните ограничения:

- Експлоатация само с вода при температура на водата от +4 °C ... +35 °C.
- Никога не използвайте други течности, освен вода.
- Не използвайте за промишлени цели.
- Не използвайте уреда заедно с химикали, хранителни продукти, лесно запалими или взривоопасни вещества.

Описание на продукта

Преглед

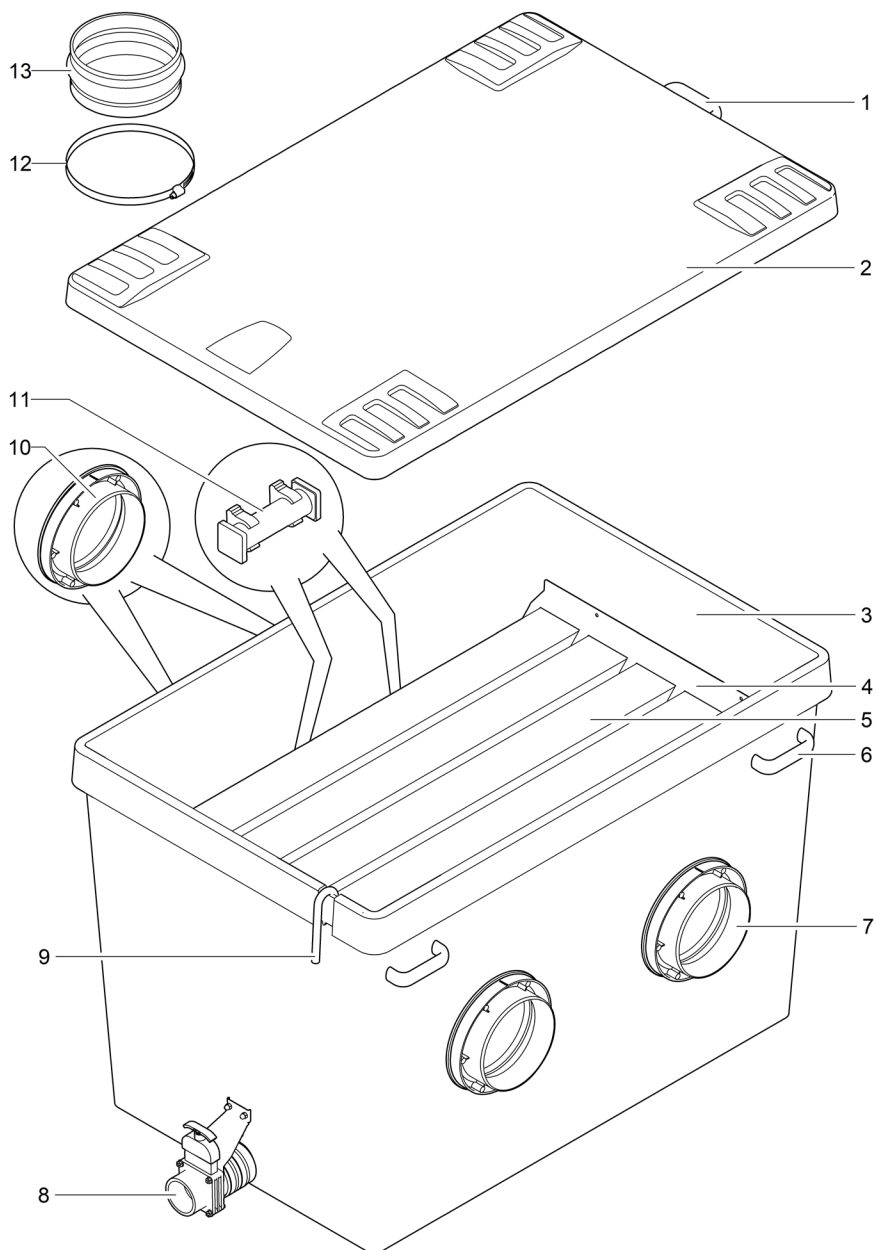

BG

Proficlear0288

<input type="checkbox"/> А	Описание
1	1 × дръжка
2	1 × капак на резервоара
3	1 × резервоар
4	Държач за филтърните елементи ClearWave
5	5 × филтърни елемента ClearWave
6	4 × дръжка за носене на резервоара
7	2 × изхода DN 180
8	1 × изход за мръсотия DN75 със спирателен шибър
9	1 × присъединяване на въздух за резервоара <ul style="list-style-type: none"> • Преходник Ø 9 mm към маркуча за въздух на проветрителните накрайници
10	2 × входа DN 180
11	2 × проветрителни накрайника <ul style="list-style-type: none"> • Насища водата в резервоара с кислород
12	4 × скоби за маркуч за закрепване на преходната муфа за входа
13	2 × преходни муфи за присъединяване на резервоара към предишния филтърен модул

Характеристики

ProfiClear Premium XL Standing Bed Module служи за биологично филтриране на водата от езерото.

Двата входа DN 180 са свързани с предишния филтърен модул. Върху двата изхода DN 180 е свързан следващият филтърен модул.

Пет интегрирани филтърни елемента ClearWave осигуряват оптимална чистота на водата. Чрез насищането на водата с въздух през двата проветрителни накрайника движението на водата в резервоара се оптимизира, а с това и насищането на филтърните елементи с бактерии.

Транспортиране

⚠ ПРЕДУПРЕЖДЕНИЕ

Поради високото тегло на уреда при носене са възможни увреждания на гръбначния стълб или смачквания на крайници. Уредът тежи над 25 kg.

- ▶ Резервоарът да се носи минимум от четирима души само за дръжките, за да не се натоварва гръбнакът.
- ▶ Пазете крайниците си от смачквания.
- ▶ Не транспортирайте резервоара, когато е пълен с вода.

Филтърният модул има четири дръжки за носене. Други средства за носене или транспорт не се разрешават (напр. транспорт с кран).

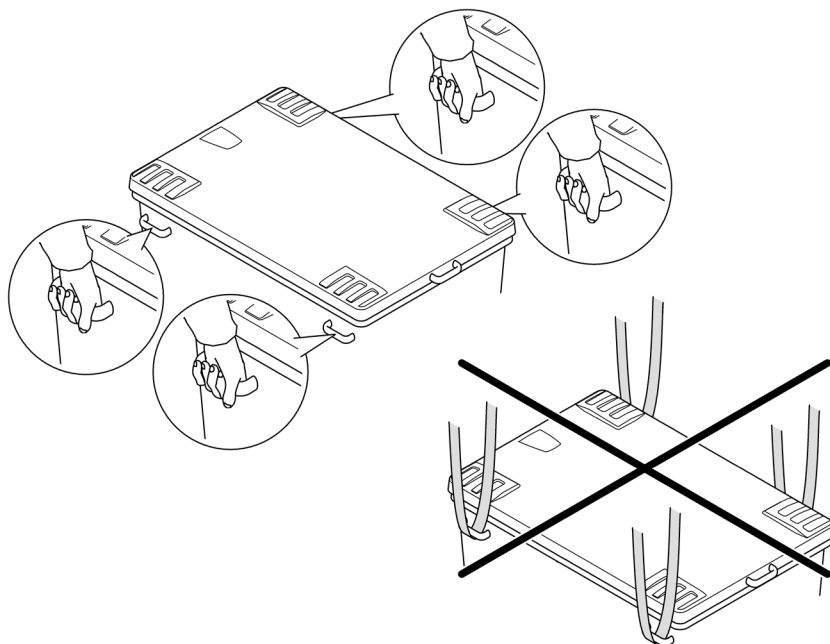

Proficlear0191

BG

Монтаж и свързване

Размери

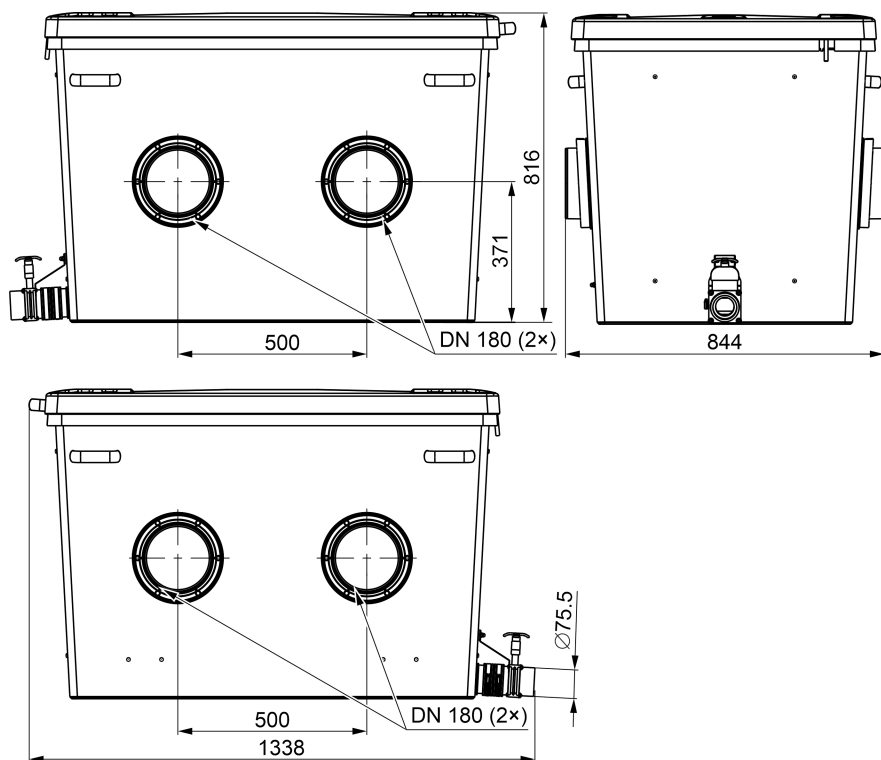

Proficlear0290

Монтиране на филтърния модул и свързване с предишния филтърен модул

Процедирайте по следния начин:

1. Избутайте преходната муфа във входа и я фиксирайте със скобата за маркуч.
 - Следващи монтажни дейности: Завъртете така скобата за маркуч, че винтът на скобата за маркуч да е достъпен отстрани.
2. Избутайте филтърния модул върху предишния филтърен модул, така че неговият изход да прилепне плътно към преходната муфа на следващия филтърен модул.
 - Изходите за мръсна вода на всички филтърни модули трябва да са от една и съща страна.
3. Закрепете преходната муфа върху изхода на предишния модул със скобата за маркуч.
 - Следващи монтажни дейности: Завъртете така скобата за маркуч, че винтът на скобата за маркуч да е достъпен отстрани.

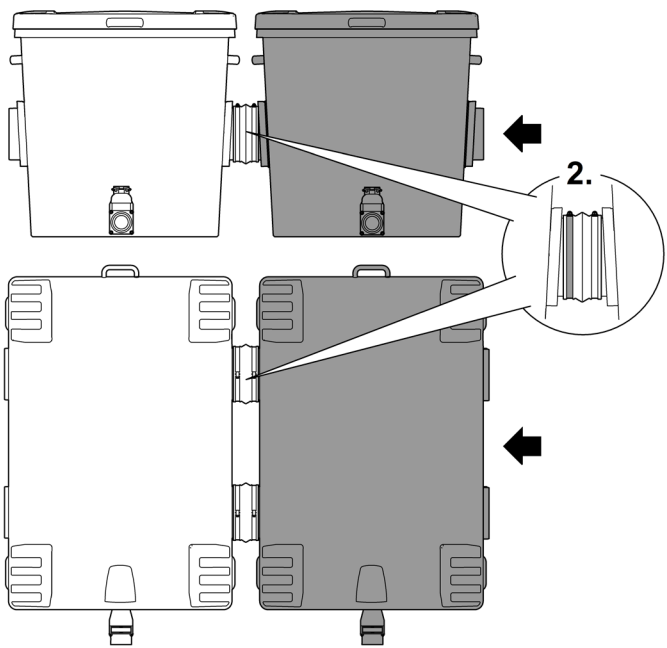
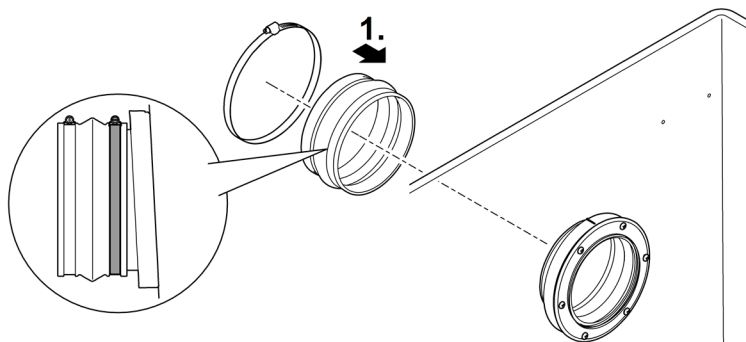

Proficlear0289

BG

Свързване на изпускателен отвор за мръсна вода

При необходимост (почистване, ремонт, зазимяване) водата в резервоара може да бъде изпусната през изхода за мръсна вода DN 75 със спирателния шибър в долната част на резервоара.

- Свържете подходяща тръба DN 75 и отведете мръсната вода в канализацията.
- ❗ Свържете тръба DN 75 и тръба DN 110 от барабания филтър за груба мръсотия към обща тръба DN 110 и отведете мръсната вода в канализацията. Така се постига оптимално промиване за тръбата.

Свързване на аератор

Работата с аератор поддържа циркулацията на водата в резервоара и е оптимална за равномерното насищане на ClearWave с бактерии.

- Препоръчителен проветрител: AquaOxy 2500

Процедурата по следния начин:

- Свържете въздушния маркуч на аератора със съединението за въздух и прекарайте съединението в разширението на резервоара.
 - За маркуч за въздух използвайте $\varnothing 4$ mm адаптер с размер 4/9 mm.
 - Ако е необходимо, фиксирайте маркуча за въздух към съединенията с кабелни превръзки.

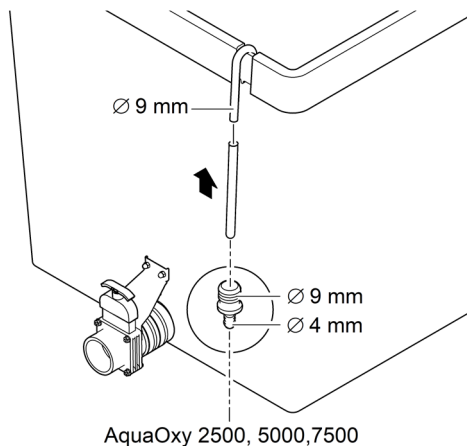

Proficlear0219

Пускане в експлоатация

Процедирайте по следния начин:

1. Свържете спирателния шибър за изхода за мръсна вода DN 75.
2. Проверете дали цялата филтърна система (тръби и маркучи) е пълна.
3. Напълнете филтърните модули с вода.
 - Помпена система: Включете филтърната помпа.
 - Гравитачна система: Отворете спирателния шибър (подаване и обратен ход) на филтърната редица, за да позволите протичане на вода.
4. Проверете всички тръби, маркучи и съединения за уплътненост.
 - Уплътнителните гарнитури може в началото да не уплътняват плътно, тъй като започват да прилепват плътно едва при контакт с вода.
5. Включете всички други електрически уреди на филтърната система, когато всички филтърни резервоари са пълни с вода.
 - Оставете UVC пречиствателя за минимум 24 часа изключен, ако използвате филтърен стартер (напр. OASE BioKick). Така не се възпрепятства насищането на филтърните материали с микроорганизми.

Почистване и поддръжка

Измярлата биомаса потъва на дъното и трябва да се отстрани. За целта веднъж месечно отваряйте изхода за мръсна вода DN 75 за около 10 секунди.

- Само при изключително замърсяване цялата филтърна система трябва да се извежда от експлоатация за почистване и поддръжка.
- Не използвайте химически средства за почистване, тъй като те убиват бактериите за филтриране.

Почистване на резервоара

Процедирайте по следния начин:

1. Изключете филтърната помпа и всички други електрически уреди на филтърната система (напр. UVC пречиствателя).
2. Само за гравитачна система: Затворете спирателните шибъри (подаване и обратен ход) на филтърната система, за да предотвратите по-нататъшно протичане на вода.
3. Отворете спирателния шибър за мръсна вода DN 75 на резервоара и изхвърлете по разрешен начин мръсната вода.
4. Ако е необходимо, демонтирайте филтърните елементи ClearWave. (→ ClearWaveДемонтаж и почистване на филтърните елементи)
5. Извършете необходимите стъпки за почистване.
6. Свържете спирателния шибър за изхода за мръсна вода DN 75.
7. Отново пуснете в експлоатация филтърната система. (→ Пускане в експлоатация)

ClearWave Демонтаж и почистване на филтърните елементи

Биологията на филтъра колонизира повърхността на филтърните елементи ClearWave. Тези натрупвания са желани. По тази причина трябва да почиствате филтърните елементи ClearWave само при силни запушвания. В хода на почистването на резервоара филтърните елементи могат да се демонтират и да се промият със силна струя вода.

Процедирайте по следния начин:

1. От двете страни в резервоара свалете глухите гайки М6 и задържащите скоби скобите.
2. Извадете филтърните елементи ClearWave.
3. Монтирайте отново филтърните елементи ClearWave в обратна последователност.
 - Филтърните елементи трябва да са правилно разположени в държачите отдолу в резервоара.

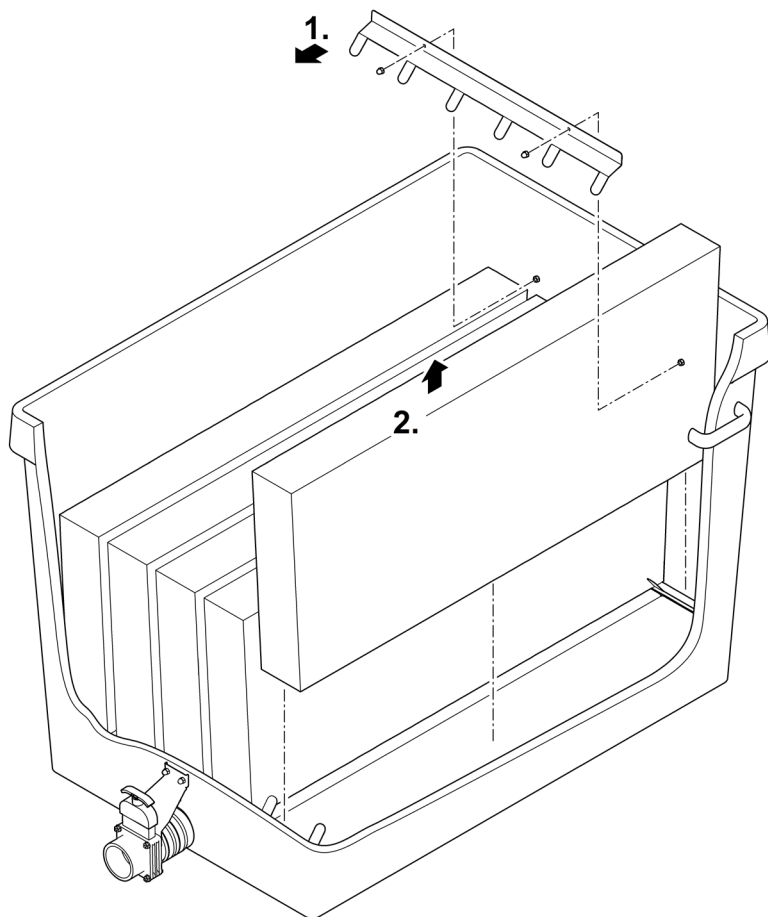

Proficlear0221

Смяна на проветрителния накрайник

Подготвителни работи:

- Демонтирайте ClearWave. (→ ClearWaveДемонтаж и почистване на филтърните елементи)

Процедирайте по следния начин:

1. Извадете проветрителния накрайник от скобния държач.
2. Изтеглете маркуча от проветрителния накрайник и го пъхнете върху новия проветрителен накрайник.
– Фиксирайте маркуча върху свързването с кабелна превръзка.
3. Притиснете проветрителния накрайник в скобния държач.

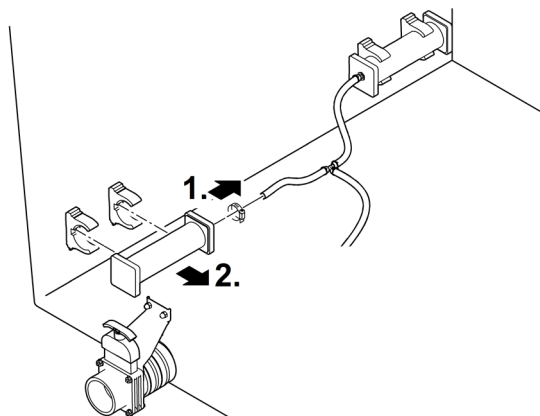

Proficlear0220

Съхранение/Зазимяване

Извеждането от експлоатация зависи от това дали уредът е защитен от минусови температури, или не.

Уредът е защитен от минусови температури (напр. в гараж или постройка)

Експлоатацията на уреда е възможна, ако се спазва минималната температура на водата от +4 °С.

Уредът не е защитен от минусови температури (напр. поставяне на открито)

Спрете да използвате уреда при температури на водата под +8°C или най-късно при очаквани минусови температури.

- Доколкото е възможно, изпуснете водата от уреда, от маркучите, тръбите и съединенията.
- Отворете всички спирателни шибъри, за да избегнете събиране на вода.
- Покрийте резервоара така, че в него да не може да проникне дъждовна вода.
- Защитете тръбите и спирателните шибъри от минусови температури, ако не можете да изпуснете водата от тях.

BG

Отстраняване на неизправности

Неизправност	Възможна причина	Помощ за отстраняване
Няма течение на вода	Помпата на филтъра не е включена	Включете помпата на филтъра, вкарайте мрежовия щепсел
	Задърствено е подаването към филтърната система или възврата към басейна	Почистете подаването, респ. възврата
Недостатъчен воден поток	Запушени са сифонът на дъното, тръбата, респ. маркучът	Почистете, евентуално сменете
	Маркучът е прегънат	Проверете маркуча, евентуално го сменете
	В тръбопроводите има прекалено големи загуби	Намалете дължината на тръбопроводите до необходимия минимум
По този начин се предотвратява изтичане на вода от резервоара	Филтърната помпа в резервоара е повредена	Вижте ръководството за употреба на филтърната помпа

Технически данни

ProfiClear Premium XL Standing Bed Module

Вход	Брой		2
	Свързване	mm	DN 180
Изход	Брой		2
	Свързване		DN 180
Изход за мръсотия	Брой		1
	Свързване		DN 75
ClearWave	Брой		5
Дебит	Минимум	l/h	25000
	Максимум	l/h	66000
Размери	Дължина	mm	1338
	Широчина	mm	844
	Височина	mm	816
Тегло	без вода	kg	105
	с вода, без уреди	kg	575

Изхвърляне

Подкрепете нашите усилия за невредима околна среда и спазвайте следните инструкции за утилизация!

Отстранете уреда като отпадък съгласно националните законови разпоредби.

⚠ УВАГА!

- ▶ Перед тим, як занурити руки у воду, відключіть від мережі електроживлення усі пристрої, які знаходяться у воді. Це може призвести до серйозних травм або смерті від ураження електричним струмом.
 - ▶ Цей пристрій може використовуватися дітьми віком від 8 років, а також особами зі зниженими фізичними, сенсорними або розумовими здібностями або відсутністю досвіду та знань, якщо вони при цьому знаходяться під наглядом або пройшли інструктаж щодо безпечного користування пристроєм та розуміють усі наслідки небезпеки при роботі з ним. Діти не можуть гратися з приладом. Дітям заборонено чистити чи обслуговувати без належного контролю з боку дорослих.
-

Використання пристрою за призначенням

Використовуйте пристрій, описаний у цій інструкції, лише наступним чином:

- Для очищення садових ставків.
- Відповідно до технічних характеристик. (→ Технічні характеристики)

На прилад поширюються наступні обмеження:

- Дозволяється використовувати прилад тільки з водою при температурі води +4 °C ... +35 °C.
- Ніколи не перекачайте іншу рідину, крім води.
- Не для промислового використання.
- Не допускати контакту з хімікатами, харчовими продуктами, легкозаймистими та вибуховими матеріалами

Опис виробу

Огляд

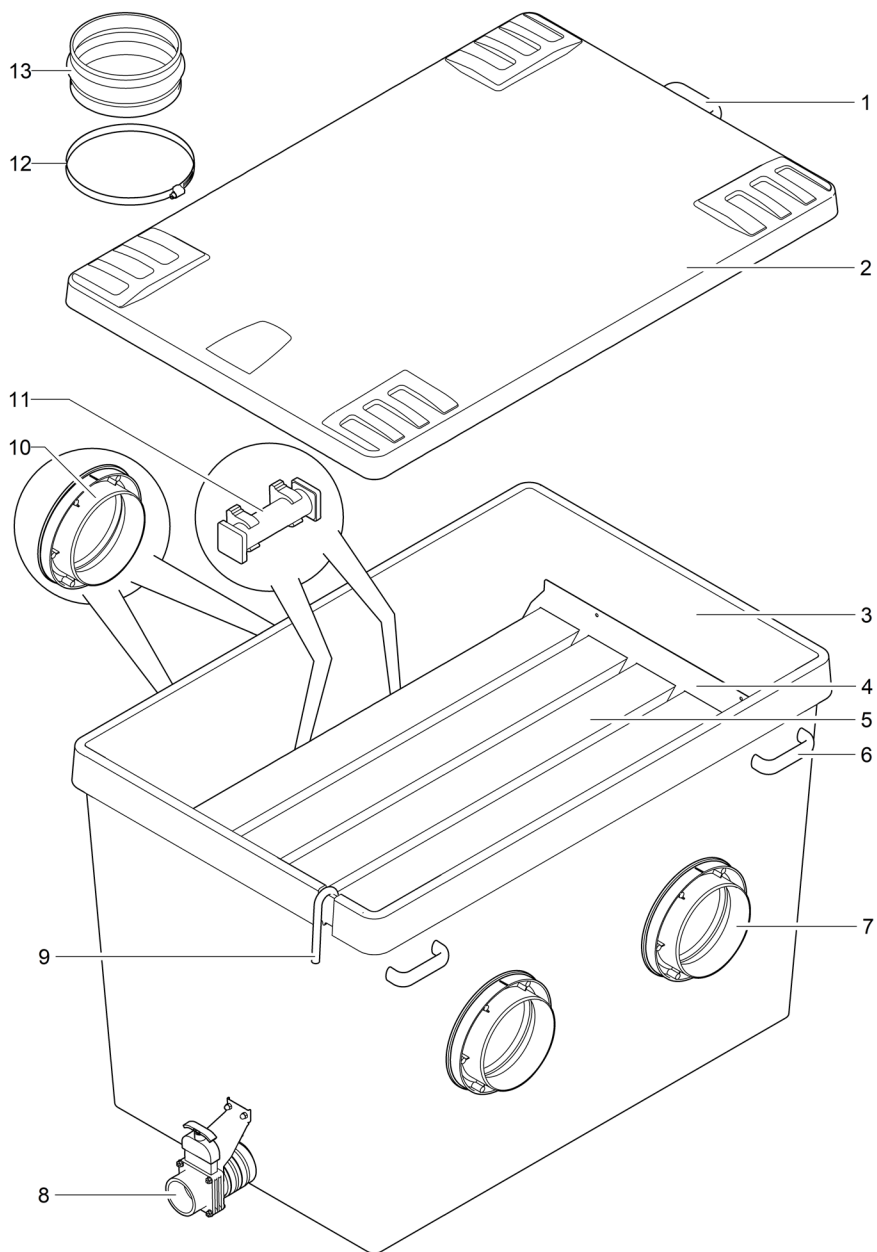

Proficlear0288

<input type="checkbox"/> А	Опис
1	Ручка 1 шт
2	Кришка резервуара 1 шт
3	Резервуар 1 шт
4	Утримувач для фільтрувальних елементів ClearWave
5	Фільтрувальні елементи ClearWave 5 шт
6	Ручка для носіння резервуара 4 шт
7	Випускний отвір DN 180 2 шт
8	Зливний отвір брудної води DN75 із запірною засувкою 1 шт
9	Повітряний штуцер для аератора 1 шт <ul style="list-style-type: none"> • Перехідник Ø 9 мм для повітряного шлангу тубусу аератора
10	Впускний отвір DN 180 2 шт
11	Тубус аератора 2 шт <ul style="list-style-type: none"> • Насичує воду в резервуарі киснем
12	Шланговий хомут 4 шт для кріплення перехідної муфти на впускному отворі
13	Перехідна муфта 2 шт для під'єднання резервуара до попереднього фільтрувального модуля

Характеристики

ProfiClear Premium XL Standing Bed Module призначений для біологічної фільтрації ставкової води.

Обидва впускні отвори DN 180 з'єднані з попереднім фільтрувальним модулем. До обох випускних отворів DN 180 приєднаний наступний фільтрувальний модуль.

П'ять інтегрованих стаціонарних фільтрів ClearWave забезпечують оптимальну чистоту води. Завдяки збагаченню води повітрям через два тубуси аератора оптимізується рух води у резервуарі і тим самим заселення стаціонарних фільтрувальних елементів бактеріями.

Транспортування

⚠ УВАГА!

Через велику вагу пристрою під час перенесення може виникнути ушкодження хребта або защемлення кінцівок. Вага пристрою становить понад 25 кг.

- ▶ Переносьте резервуар мінімум учотирьох, тримаючи його виключно за ручки, щоб уникнути сильного навантаження на хребет.
- ▶ Захищайте кінцівки від защемлення.
- ▶ Не переносьте резервуар, наповнений водою.

Фільтрувальний модуль має чотири ручки для перенесення. Дозволяється використовувати інші засоби для перенесення та транспортування (напр. транспортування краном).

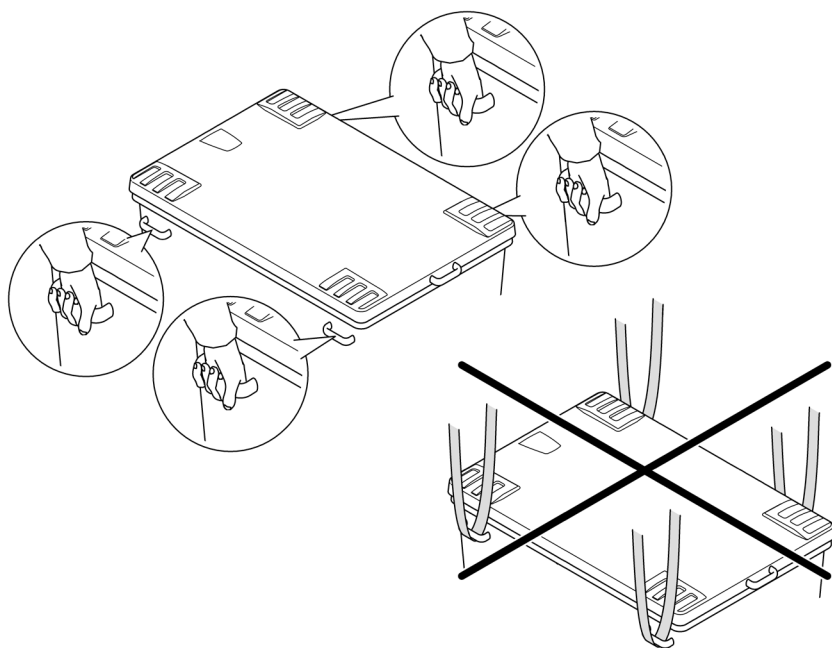

Proficlear0191

Встановлення та підключення

Розміри

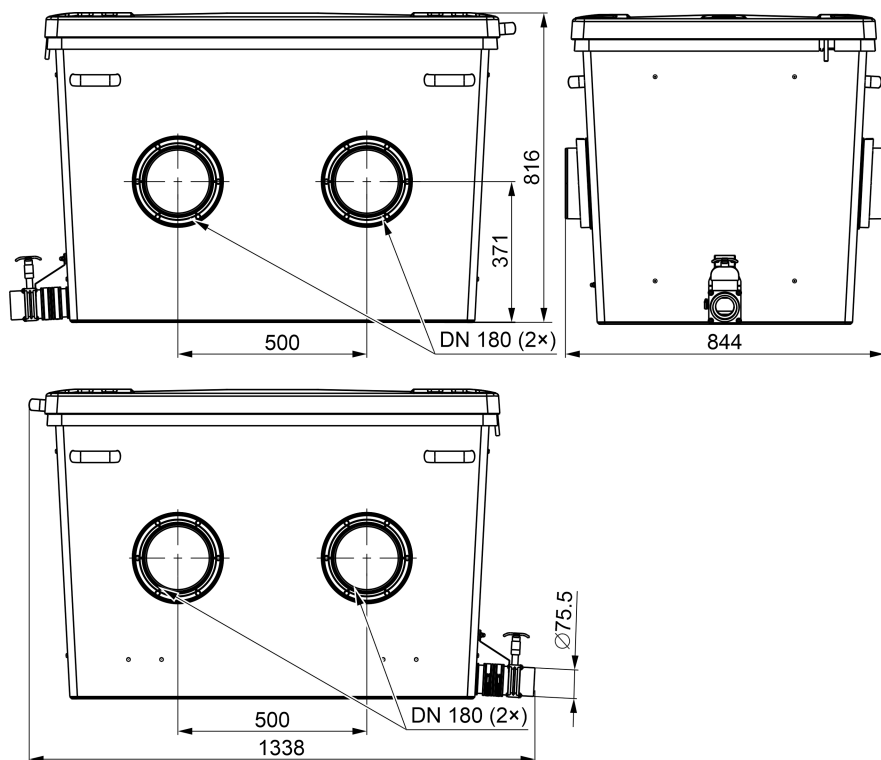

Proficlear0290

Встановлення фільтрувального модуля і з'єднання з попереднім фільтрувальним модулем

Необхідно виконати наступні дії:

1. Насуньте перехідну муфту на впускний отвір та закріпіть перехідну муфту шланговим хомутом.
 - Для подальших монтажних робіт: Поверніть шланговий хомут так, щоб гвинт шлангового хомути був доступним збоку.
2. Посуньте фільтрувальний модуль на попередній фільтрувальний модуль так, щоб його випускний отвір сидів до упору на перехідній муфті фільтрувального модуля.
 - Зливні отвори брудної води усіх фільтрувальних модулів повинні бути розташовані на одній стороні.
3. Закріпіть на випускному отворі попереднього фільтрувального модуля перехідну муфту за допомогою шлангового хомути.
 - Для подальших монтажних робіт: Поверніть шланговий хомут так, щоб гвинт шлангового хомути був доступним збоку.

UK

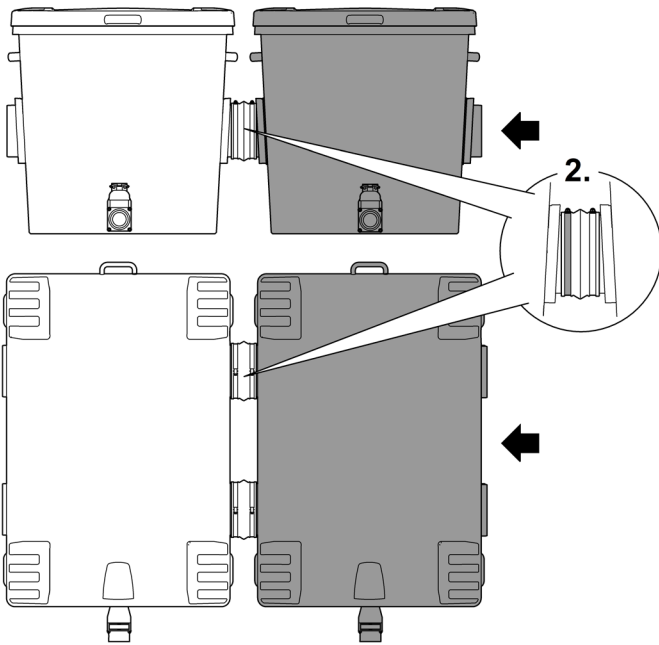
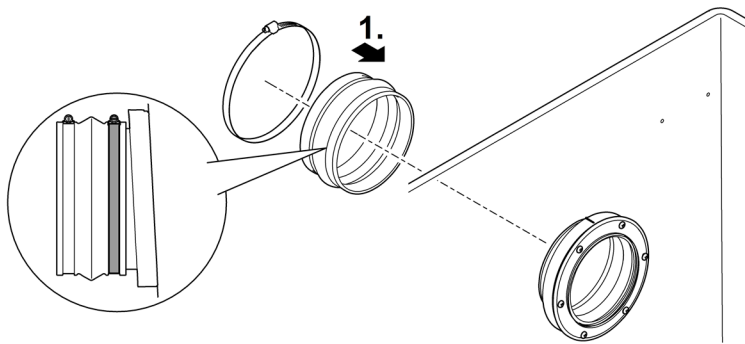

Proficlear0289

Підключення випуску брудної води

За потреби (очищення, ремонт, перезимування) вода може зливатися в резервуар через вихід для брудної води DN 75 із нижньою запірною засувкою.

- Під'єднайте відповідний трубопровід DN 75 і спрямуйте брудну воду в стічну каналізацію.
- ❗ З'єднайте трубопровід DN 75 та трубопровід DN 110 від барабанного фільтра для великого бруду у загальний трубопровід DN 110 та спрямуйте брудну воду у зливну каналізацію. Завдяки цьому забезпечується комфортне промивання трубопроводу.

Підключення аератора

Експлуатація разом із аератором підтримує циркуляцію води у резервуарі й оптимально підходить для рівномірного заселення ClearWaves бактеріями.

- Рекомендований аератор: AquaOxy 2500

Необхідно виконати наступні дії:

- З'єднайте повітряний шланг від аератора з повітряним штуцером та зачепіть повітряний штуцер за виріз у резервуарі.
 - Використовуйте для повітряного шланга $\varnothing 4$ мм адаптер 4/9 мм.
 - Зафіксуйте повітряний шланг на штуцерах кабельними стяжками.

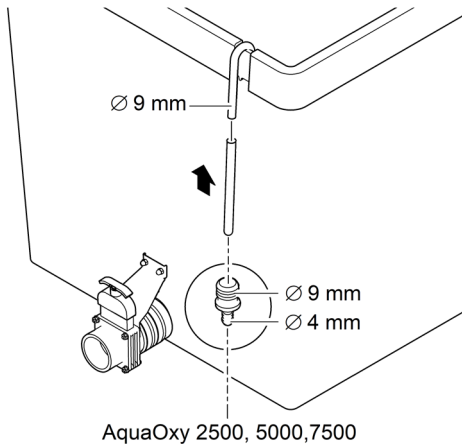

Proficlear0219

UK

Введення в експлуатацію

Необхідно виконати наступні дії:

1. Приєднайте запірну засувку для зливного отвору брудної води DN 75.
2. Перевірте усю фільтрувальну систему (трубопроводи та шланги) на комплектність.
3. Заповніть фільтрувальні модулі водою.
 - Нагнітальна система: Ввімкніть фільтр-насос.
 - Гравітаційна система: Відкрийте запірну засувку (приточна та зворотна лінія) ряду фільтрів, щоб забезпечити потік води.
4. Перевірте усі трубопроводи, шланги та з'єднання на герметичність.
 - Спочатку ущільнювачі можуть бути негерметичними, оскільки вони повністю ущільнюються лише при контакті з водою.
5. Увімкніть усі інші електричні пристрої фільтрувальної системи, як тільки усі фільтрувальні резервуари наповняться водою.
 - Залиште УФ-очищувач вимкненим мінімум на 24 години, якщо використовуєте фільтр-стартер (напр., OASE BioKick). Завдяки цьому заселення фільтрувального матеріалу мікроорганізмами не порушується.

Чистка і догляд

Відмерла біомаса опуститься на дно і її треба вилучити. Для цього один раз на місяць слід відкрити на 10 секунд зливний отвір брудної води DN 75.

- Лише при надзвичайному забрудненні необхідно виводити з експлуатації всю фільтрувальну систему для очищення та техобслуговування.
- Не користуйтеся хімічними засобами чищення, оскільки вони вбивають фільтрувальні бактерії.

Очищення резервуару

Необхідно виконати наступні дії:

1. Вимкніть насоси фільтра й усі інші електричні пристрої фільтрувальної системи (напр. УФ-очищувач).
2. Лише гравітаційна система: Закрийте запірну засувку (приточна та зворотна лінія) фільтрувальної системи, щоб запобігти подальшому протіканню води.
3. Відкрийте на резервуарі запірну засувку зливного отвору брудної води DN 75 та утилізуйте брудну воду у прийнятний спосіб.
4. Демонтуйте за необх. фільтрувальні елементи ClearWave. (→ ClearWave та очищення)
5. Виконайте необхідні заходи з очищення.
6. Закрийте запірну засувку для зливного отвору брудної води DN 75.
7. Знову запустіть фільтрувальну систему. (→ Введення в експлуатацію)

Демонтаж фільтрувальних елементів ClearWave та очищення

Поверхню фільтрувальних елементів ClearWave заселяють фільтрувальні біологічні організми. Ці відкладення дуже бажані. Тому фільтрувальні елементи ClearWave слід очищувати лише при сильних засмічуваннях. Під час очищення резервуара фільтрувальні елементи можна демонтувати та промити під потужним струменем води.

Необхідно виконати наступні дії:

1. Відкрутіть з обох сторін резервуара глухі гайки М6 та зніміть утримувачі.
2. Витягніть фільтрувальні елементи ClearWave.
3. Встановіть фільтрувальні елементи ClearWave назад у зворотній послідовності.
– Фільтрувальні елементи повинні правильно сидіти у тримачах внизу резервуара.

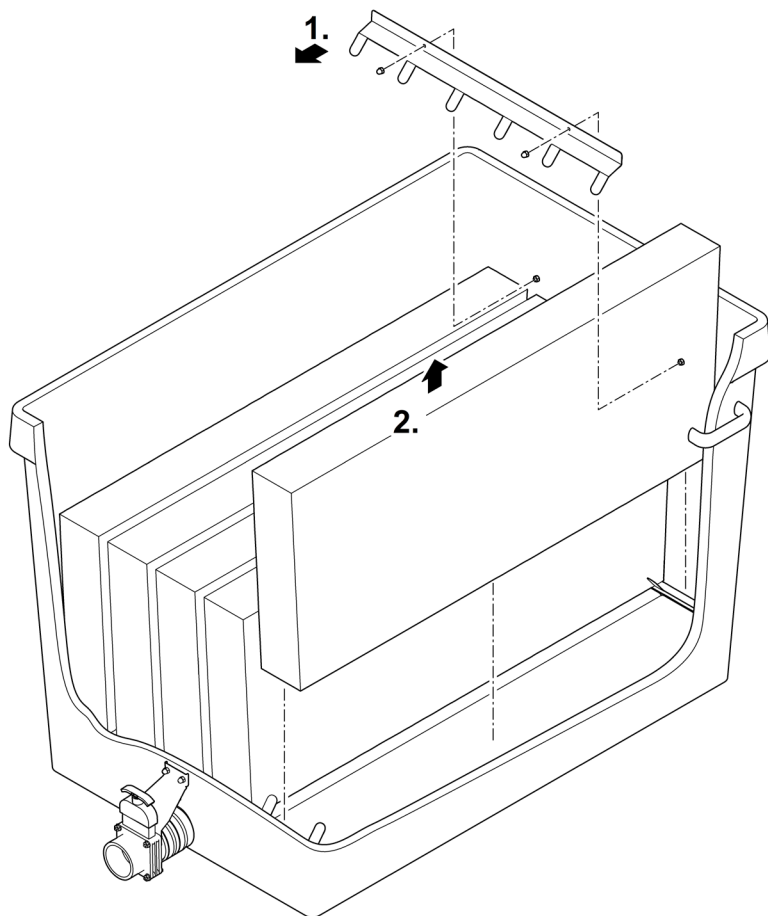

UK

Proficlear0221

Заміна тубуса аератора

Підготовчі роботи:

- Демонтуйте ClearWave. (→ ClearWave та очищення)

Необхідно виконати наступні дії:

1. Витягніть тубус аератора із затискного гнізда.
2. Стягніть шланг з тубуса аератора і надіньте його на новий тубус аератора.
– Після цього зафіксуйте шланг кабельною стяжкою.
3. Втисніть тубус аератора у затискне гніздо.

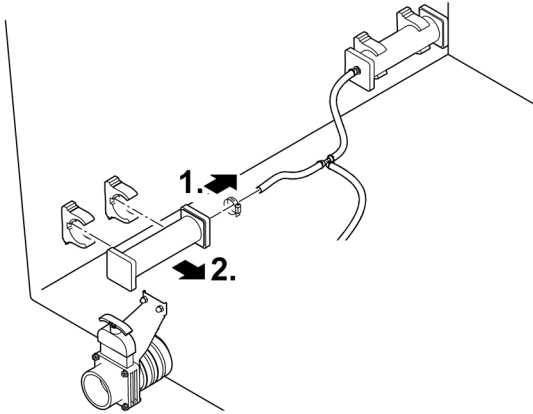

Proficlear0220

Зберігання пристрою, в т. ч. взимку

Необхідність припинення експлуатації залежить від того, захищений пристрій від замерзання чи ні.

Пристрій захищений від замерзання (напр., в гаражі або у приміщенні)

Експлуатація пристрою можлива, якщо підтримується мінімальна температура води +4 °С.

Пристрій захищений від замерзання (напр., розташування на відкритій місцевості)

При температурі води нижче за +8 °С або не пізніше настання заморозків слід припинити експлуатацію пристрою.

- Злийте воду з пристрою, з усіх шлангів, трубопроводів та патрубків, наскільки це можливо.
- Відкрийте усі запірні засувки, щоб уникнути накопичення води.
- Накрийте резервуар таким чином, щоб туди не могла проникати вода.
- Захистіть від замерзання трубопроводи та запірні засувки, з яких ви не можете злити воду.

Усунення несправностей

Несправність	Можлива причина	Усунення
Відсутність потоку води	Фільтр-насос не ввімкнений	Увімкнути фільтр-насос, вставити мережевий штекер.
	Засмічений приток до фільтрувальної системи або зворотне стікання у ставок	Почистити приток або стікання
Недостатній потік води	Забився злив у днищі, трубопровід або шланг	Прочистити, у разі необхідності – замінити
	Шланг перегнувся	Перевірити шланг, у разі необхідності – замінити
	Великі втрати води під час протоку по шлангу	Спробуйте максимально скоротити довжину шлангів
Брудна вода не відводиться з резервуару	Несправний насос фільтра у резервуарі	Див. посібник з використання до насоса фільтра

Технічні характеристики

ProfiClear Premium XL Standing Bed Module

Впускний отвір	Кількість		2
	З'єднання	мм	DN 180
Випускний отвір	Кількість		2
	З'єднання		DN 180
Зливний отвір	Кількість		1
	З'єднання		DN 75
ClearWave	Кількість		5
Інтенсивність потоку	Мінімум	л/год	25000
	Максимум	л/год	66000
Розміри	Довжина	мм	1338
	Ширина	мм	844
	Висота	мм	816
Вага	без води	кг	105
	з водою, без пристроїв	кг	575

Утилізація

Підтримайте нас у наших намаганнях не заподіювати шкоду навколишньому середовищу, дотримуйтесь наступних вказівок щодо утилізації!

Утилізуйте пристрій згідно з національними правилами.

⚠ ПРЕДУПРЕЖДЕНИЕ

- ▶ Перед контактом с водой отключите от электросети все находящиеся в воде электроустройства. Иначе в результате поражения током возможны серьезные травмы или смерть.
 - ▶ Дети от 8 лет и старше, а также люди с ограниченными физическими, органолептическими или ментальными возможностями, люди с небольшим опытом и объемом знаний могут пользоваться этим устройством, находясь при этом под контролем взрослых или получив от них советы по безопасному обращению с устройством и поняв опасности при работе с ним. Дети не должны играть с устройством. Дети не должны чистить или ремонтировать устройство без надлежащего контроля со стороны взрослых.
-

Использование прибора по назначению

Описанное в данном руководстве по эксплуатации изделие разрешается использовать только следующим образом:

- Для чистки садовых прудов.
- При соблюдении технических параметров. (→ Технические параметры)

На прибор распространяются следующие ограничения:

- Эксплуатация только в воде при температуре воды от +4 °С до +35 °С.
- Работать с другой жидкостью, кроме воды, запрещается.
- Не разрешается использование для промышленного назначения.
- Не использовать в контакте с химикатами, пищевыми продуктами, легковоспламеняющимися или взрывчатыми материалами.

Описание изделия

Обзор

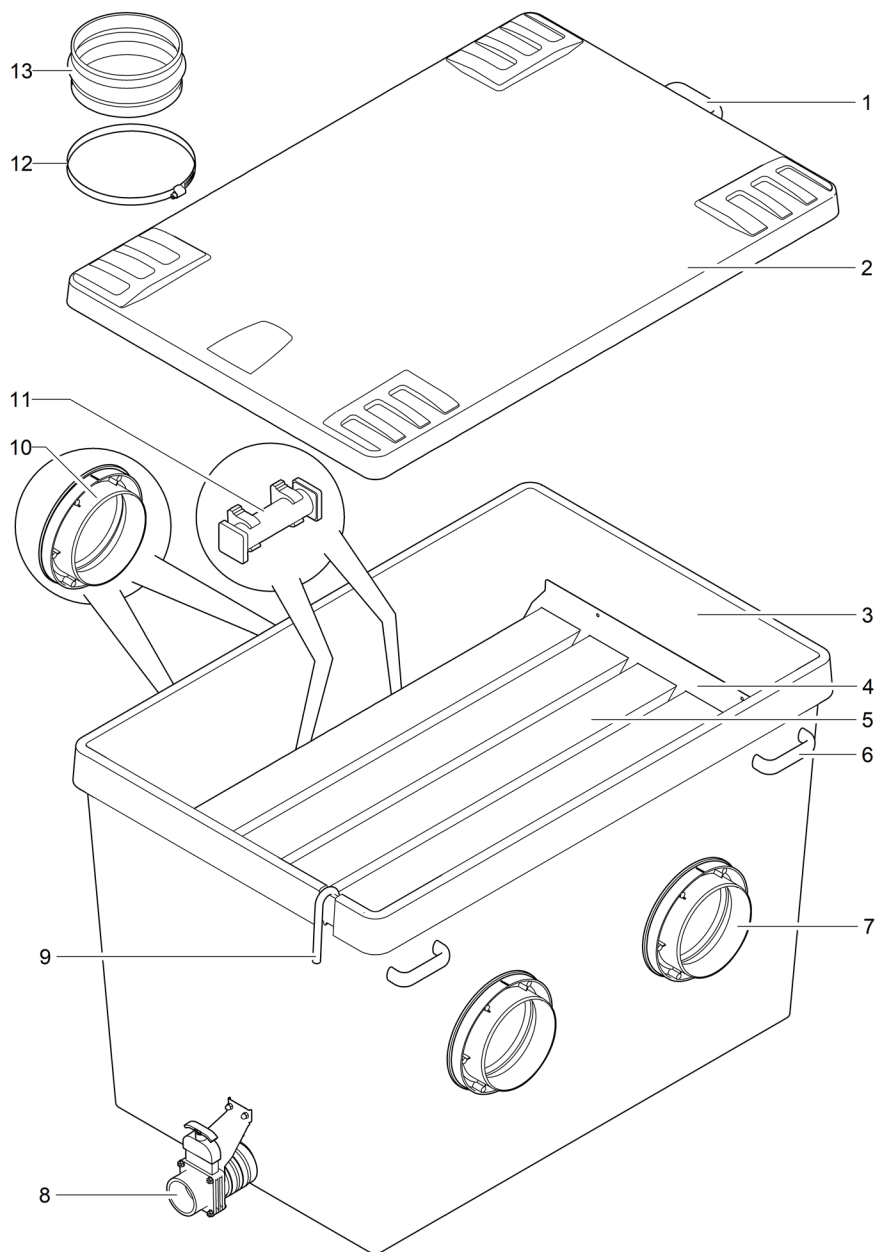

<input type="checkbox"/> А	Описание
1	1 × ручка
2	1 × крышка емкости
3	1 × емкость
4	Крепление элементов фильтра ClearWave
5	5 × элементов фильтра ClearWave
6	4 × ручки для переноса емкости
7	2 × слив Ду 180
8	1 × слив грязной воды Ду75 с запорной задвижкой
9	1 × подключение воздуха для аэратора <ul style="list-style-type: none"> • Переходник Ø 9 мм для воздушного шланга аэраторных камней
10	2 × водозабора Ду 180
11	2 × аэраторных камня <ul style="list-style-type: none"> • Обогащают воду в емкости кислородом
12	4 × шланговых зажима для крепления переходной муфты на водозаборе
13	2 × переходных муфты для подключения емкости к предыдущему модулю фильтра

Технические характеристики

Модуль ProfiClear Premium XL Standing Bed Module служит для биологической фильтрации воды в водоеме.

Два водозабора Ду 180 соединены с предыдущим фильтровальным модулем. Два слива Ду 180 соединены со следующим фильтровальным модулем.

Установленные пять фильтрующих элементов ClearWave обеспечивают оптимальную чистоту воды. Благодаря насыщению воды воздухом с помощью двух аэраторных камней оптимизируется как движение воды в емкости, так и заселение фильтрующих элементов бактериями.

Транспортировка

⚠ ПРЕДУПРЕЖДЕНИЕ

При переносе тяжелого прибора под ним можно придавить руки или повредить позвоночник. Прибор весит более 25 кг.

- ▶ Переносить фильтр должны как минимум 4 человека, держа фильтр за ручки, чтобы не перегружать позвоночник.
- ▶ Защищайте руки и ноги от сдавливания.
- ▶ Не транспортируйте емкость, если в ней еще находится вода.

Для переноса фильтровальный модуль имеет четыре ручки. Использование других подъемно-транспортных средств не допускается (напр. транспортировка краном).

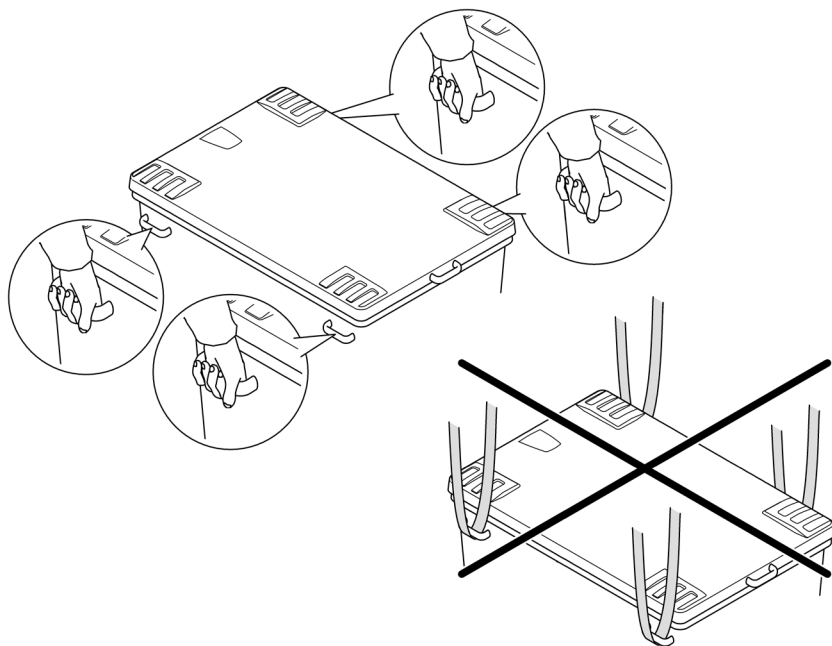

Proficlear0191

Установка и подсоединение

Габариты

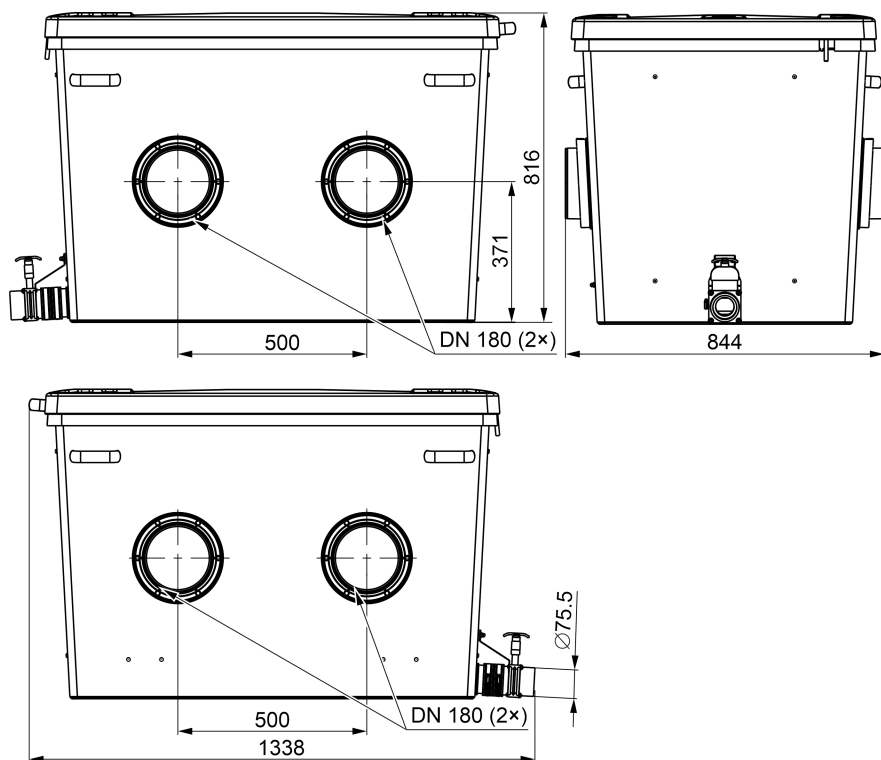

Proficlear0290

Установить фильтровальный модуль и соединить его с предыдущим фильтровальным модулем

Необходимо выполнить следующие действия:

1. Надвиньте переходную муфту на водозабор и закрепите ее шланговым зажимом.
 - Для последующих монтажных работ: Поверните шланговый зажим так, чтобы винт шлангового зажима стал доступным с боковой стороны.
2. Фильтровальный модуль придвиньте к предыдущему фильтровальному модулю настолько, чтобы его слив зашел до упора в переходную муфту предыдущего фильтровального модуля.
 - Сливы для грязной воды всех фильтровальных модулей должны находиться на одной стороне.
3. Закрепите переходную муфту на слив предыдущего фильтровального модуля шланговым зажимом.
 - Для последующих монтажных работ: Поверните шланговый зажим так, чтобы винт шлангового зажима стал доступным с боковой стороны.

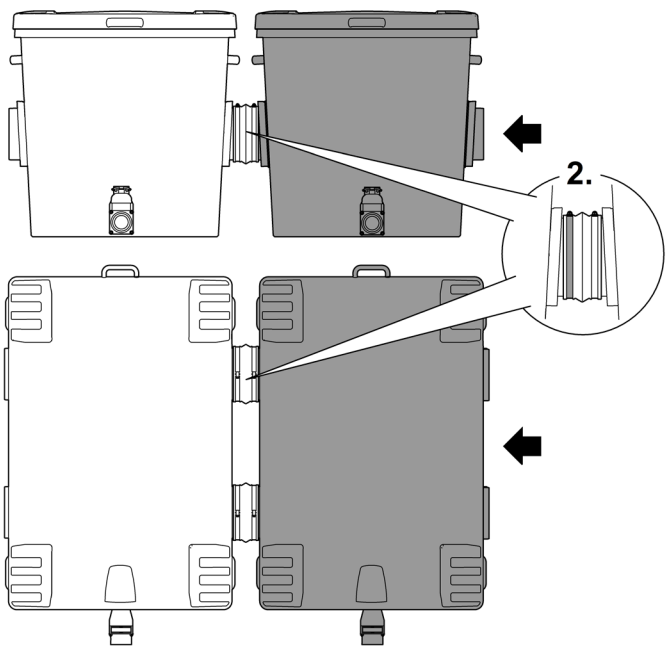
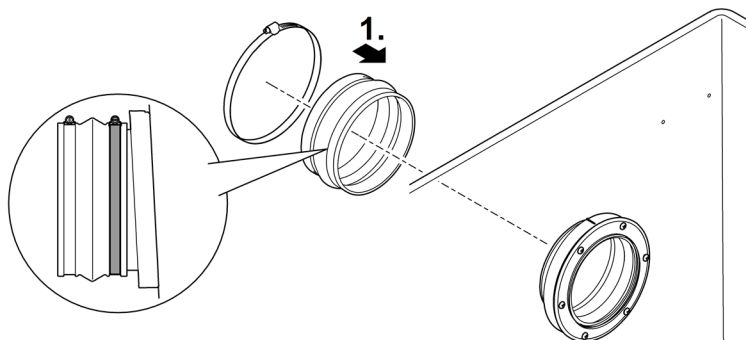

Proficlear0289

Подключение спуска грязной воды

Через грязеотвод DN 75 с запорным шибером на емкости при необходимости (очистка, ремонт, хранение зимой) можно спустить воду из емкости.

- Подключить соответствующий трубопровод Ду 75 и направить грязную воду в канализацию.
- ① Присоедините трубопровод Ду 75 и трубопровод Ду 110 от барабанного фильтра для крупных частиц грязи к одному общему трубопроводу Ду 110 и направьте грязную воду в сливную канализацию. Благодаря этому обеспечивается удобная промывка трубопровода давлением.

Подключить аэратор

Использование в работе аэратора поддерживает циркуляцию воды в емкости и оптимизирует равномерное заселение бактерий в ClearWaves.

- Рекомендованный аэратор: AquaОху 2500

Необходимо выполнить следующие действия:

- Соедините воздушный шланг аэратора со штуцером для воздуха и подвесьте штуцер для воздуха в выемке на емкости.
 - Для воздушного шланга \varnothing 4 мм используйте адаптер 4/9-мм.
 - Зафиксируйте воздушный шланг на штуцере шланговым зажимом.

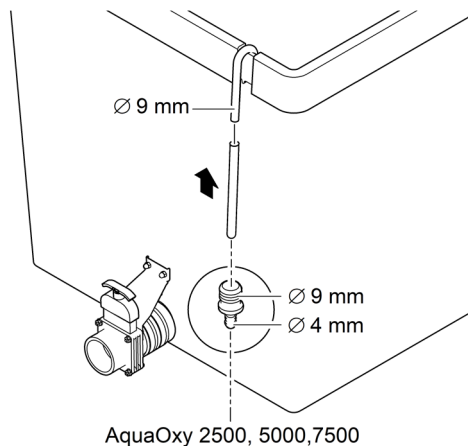

Proficlear0219

Пуск в эксплуатацию

Необходимо выполнить следующие действия:

1. Подсоедините запорную задвижку для слива грязной воды DN 75.
2. Проверьте комплектность всей фильтрационной системы (трубопроводы и шланги).
3. Заполните фильтровальные модули водой.
 - Перекачивающая система: включите насос фильтра.
 - Гравитационная система: откройте запорные задвижки (подача и слив) системы фильтров для подачи потока воды.
4. Проверьте герметичность всех трубопроводов, шлангов и их соединений.
 - Набухающие уплотнения могут быть сначала негерметичными, поскольку изоляция выполняется только при контакте с водой.
5. Включите все остальные электроустройства фильтровальной системы, как только все емкости фильтров заполнятся водой.
 - Оставьте УФ-очиститель выключенным в течение не менее 24 часов в том случае, если вы используете фильтр-стартер (напр. OASE BioKick). За счет этого не будет нарушено заселение материала фильтра микроорганизмами.

Очистка и уход

Отмершая биомасса оседает на дно, ее необходимо удалять. Для этого раз в месяц следует открывать грязевой сток Ду 75 примерно на 10 сек.

- Снимать с эксплуатации всю фильтровальную систему для очистки и ухода нужно только при чрезмерном загрязнении.
- Не используйте никаких химических чистящих средств, так как они убивают бактерии фильтра.

Очистка емкости

Необходимо выполнить следующие действия:

1. Выключите насосы фильтра и все остальные электроустройства фильтровальной системы (напр. УФ-очиститель).
2. Только для системы с гравитационным осаждением: Закройте запорные задвижки (подача и слив) фильтровальной системы, чтобы остановить течение воды.
3. Откройте в нижней части емкости запорную задвижку для стока грязной воды Ду 75 и слейте грязную воду допустимым способом.
4. Выньте фильтрующие элементы ClearWave. (→ ClearWave-Снять и очистить фильтрующие элементы)
5. Выполните необходимую чистку.
6. Закройте запорную задвижку для слива грязной воды DN 75.
7. Теперь фильтровальную систему снова можно ввести в эксплуатацию. (→ Пуск в эксплуатацию)

ClearWave-Снять и очистить фильтрующие элементы

Биологический фильтр поселяется на поверхности фильтрующих элементов ClearWave. Такое складирование желательно. По этой причине фильтрующие элементы ClearWave следует чистить только тогда, когда они сильно засорены. В целях очистки самой емкости элементы фильтры можно снять и промыть сильной струей воды.

Необходимо выполнить следующие действия:

1. С двух сторон емкости открутите колпачковые гайки М6 и снимите крепления.
2. Выньте ClearWave фильтрующие элементы ClearWave.
3. Установите ClearWave фильтрующие элементы в обратной последовательности.
 - Фильтрующие элементы должны правильно сидеть в креплениях внизу в емкости.

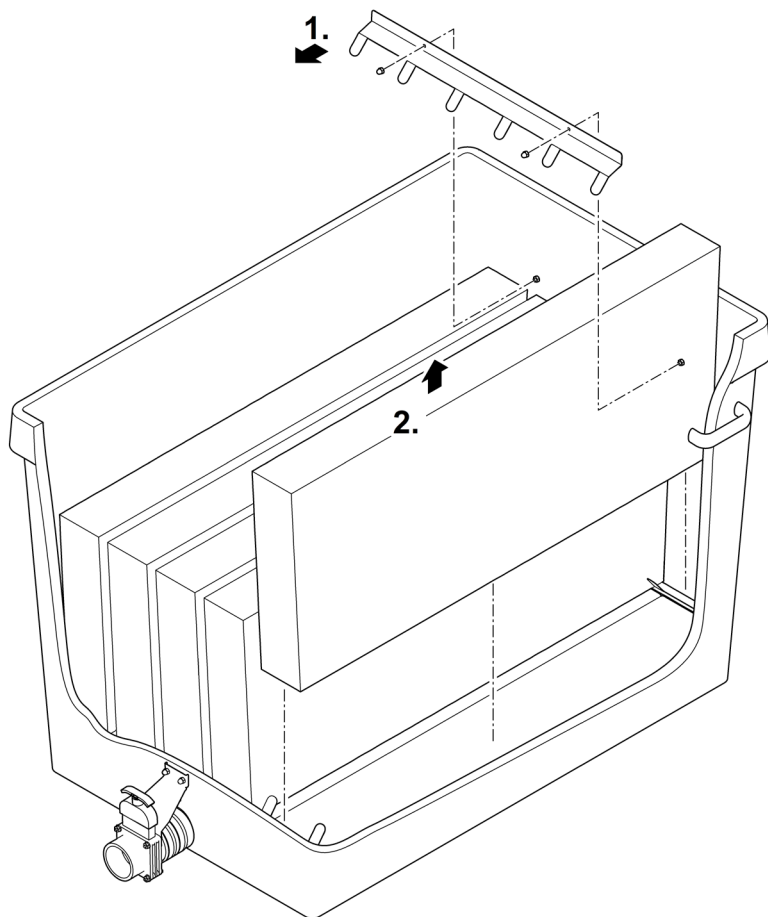

Proficlear0221

Заменить вентилятор бруска

Подготовительные работы:

- Демонтируйте ClearWave. (→ ClearWave-Снять и очистить фильтрующие элементы)

Необходимо выполнить следующие действия:

1. Выньте аэраторный камень из зажимного крепления.
2. Снимите шланг с аэраторного камня и насадите его на новый аэраторный камень.
– Зафиксируйте шланг на штуцере шланговым зажимом.
3. Вдавите аэраторный камень в зажимное крепление.

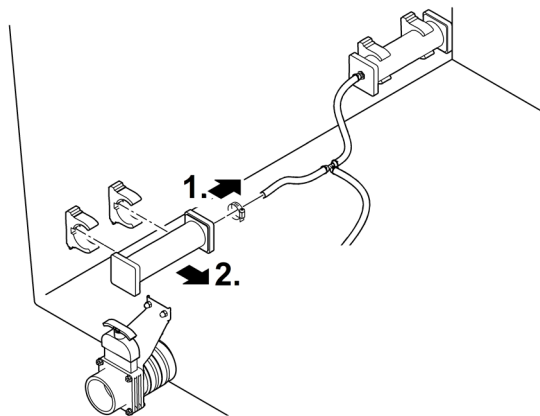

Proficlear0220

Хранение на складе/хранение в зимнее время

Выводить установку из рабочего состояния или не выводить зависит от того, защищена ли установка от минусовых температур или нет.

Установка стоит защищенная от минусовых температур (напр. в гараже или в кабине)

Эксплуатация устройства возможна, если минимальная температуры не ниже +4 °С.

Установка стоит не защищенная от минусовых температур (напр. находится под открытым небом)

Устройство нужно снять с эксплуатации при температуре воды ниже +8 °С или самое позднее при ожидаемом морозе.

- Слейте оставшуюся воду из устройства, шлангов, трубопроводов и штуцеров насколько это возможно.
- Откройте все запорные задвижки, чтобы не допустить скопления воды.
- Покройте емкость так, чтобы в него не могла попасть дождевая вода.
- Предохраняйте от мороза трубопроводы и запорные задвижки, из которых нельзя слить воду.

RU

Устранение неисправности

Неисправность	Возможная причина	Устранение неисправности
Не поступает вода	Насос фильтра не включен.	Включите насос фильтра, вставьте сетевой штекер.
	Засорился впуск в фильтровальную систему или слив в пруд	Почистите подающую или отводящую линию для воды
Недостаточная подача воды	Забиты сток в днище, труба или шланг	Прочистите или при необходимости замените их
	Шланг перегнулся	Проверьте шланг или при необходимости замените его
	Слишком высокие потери воды в линиях	Уменьшите длину шланга до необходимого минимума
Вода не отводится из емкости	Поврежден насос фильтра в емкости	См. руководство по эксплуатации насоса фильтра

Технические параметры

ProfiClear Premium XL Standing Bed Module

Водозабор	Количество		2
	Штуцер для подсоединения	мм	Ду 180
Слив	Количество		2
	Штуцер для подсоединения		Ду 180
Слив грязной воды	Количество		1
	Штуцер для подсоединения		Ду 75
ClearWave	Количество		5
Пропускная способность	Минимум	л/ч	25000
	Максимум	л/ч	66000
Габариты	Длина	мм	1338
	Ширина	мм	844
	Высота	мм	816
Вес	без воды	кг	105
	с водой, без устройств	кг	575

Утилизация

Поддержите нас в наших стараниях не наносить вред окружающей среде, соблюдайте следующие указания по утилизации!

Утилизируйте прибор согласно национальным правилам.

原始说明书。

警告

- ▶ 在接触水之前，将水中的所有电气设备从电源断开。否则电击可导致死亡或重伤。
 - ▶ 本设备可由 8 岁及以上的儿童以及身体、感官或精神能力有限或缺乏经验和知识的人使用，前提是他们得到监督或安全使用设备的指导，并了解由此带来的危险。儿童不得玩耍设备。清洁和用户维护工作不得由没有受到监督的儿童进行。
-

按照规定的使用

请仅将本说明书中所述的产品用于如下用途：

- 用于清洁花园池塘。
- 遵守技术数据。（→ 技术数据）

以下限制条件适用于本设备：

- 操作水温必须为 $+4^{\circ}\text{C}$... $+35^{\circ}\text{C}$ 。
- 不可输送除水以外的其他液体。
- 不适用于工业用途。
- 禁止与化学物质、食品、易燃或者易爆物质一起使用。

产品介绍

概况

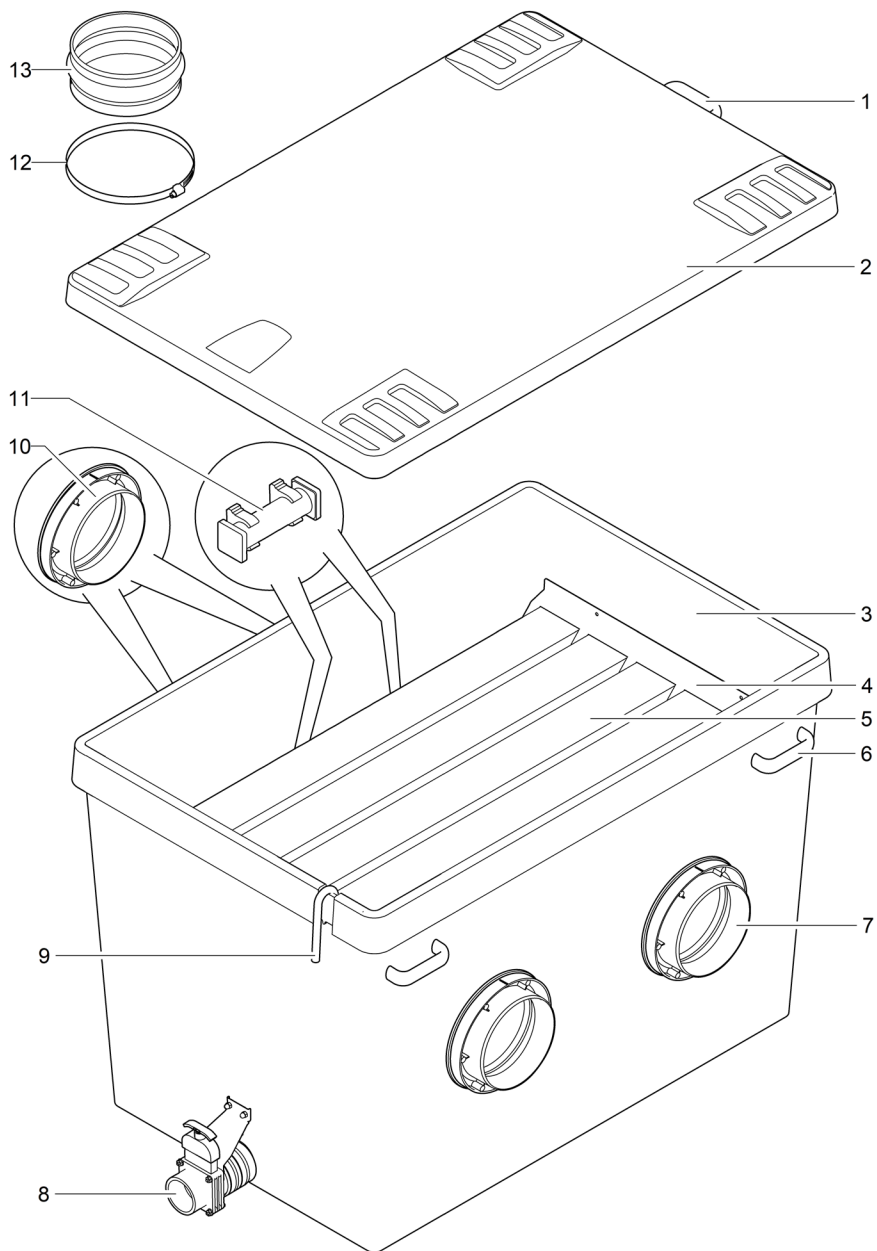

Proficlear0288

□ A 说明

1	1 × 手柄
2	1 × 水箱盖
3	1 × 水箱
4	ClearWave 过滤元件支架
5	5 × ClearWave 过滤元件
6	4 × 抬运水箱的手柄
7	2 × DN 180 出水口
8	1 × 截止阀的 DN75 排污口
9	1 × 供氧泵的空气接口 <ul style="list-style-type: none">• Ø 9 mm 转接头，用于连接供氧棒的空气软管
10	2 × DN 180 进水口
11	2 × 供氧棒 <ul style="list-style-type: none">• 给水箱内的水提供氧气
12	4 × 软管箍，用于将异径管接头固定在进水口处
13	2 × 异径管接头，用于将水箱连接到前面的过滤模块

产品特点

ProfiClear Premium XL Standing Bed Module 用于生物过滤池塘水。

两个 DN 180 进水口与前面的过滤模块相连。后面的过滤模块连接到两个 DN 180 出水口。

五个集成式 ClearWave 过滤元件确保达到最佳的水体透明度。通过供氧棒为水提供空气，由此使水箱中的水流动，从而使细菌附着在过滤元件上。

运输

⚠ 警告

由于设备太重，可能会在搬动时造成脊柱创伤或肢体挫伤。设备重量超过 25 kg。

- ▶ 水箱要由至少四人握住手柄抬运，以减轻脊柱压力。
- ▶ 采取保护措施，防止肢体被挤伤。
- ▶ 如果水箱中有水，请不要搬运。

过滤模块有四个提手。不得使用其他搬运或运输辅助工具（例如用起重机运输）。

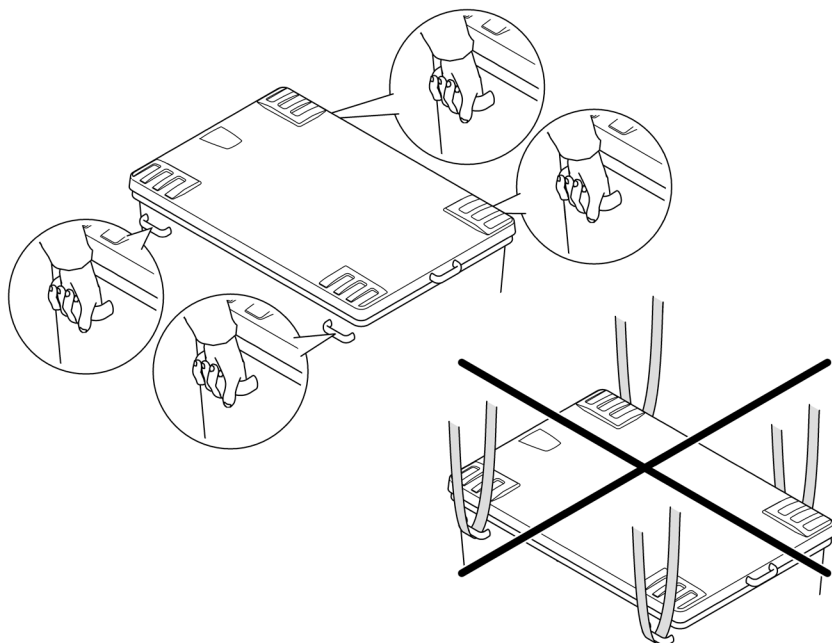

Proficlear0191

安装和连接 尺寸

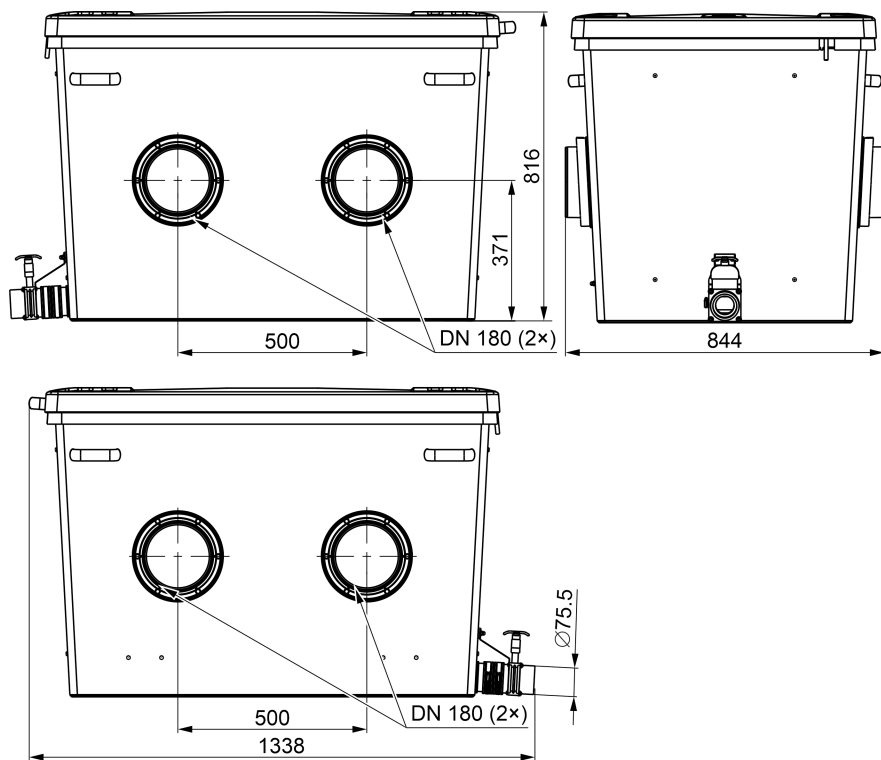

Proficlear0290

安装过滤模块并与之前的过滤模块连接

步骤如下：

1. 将异径管接头推到进水口上，并用软管箍固定住异径管接头。
 - 为便于日后的装配工作，请：旋转软管箍，以便从侧面可以接近软管箍螺丝。
2. 将过滤模块推靠到前面的过滤模块上，使其排水口碰到过滤模块异径管接头的止挡位置。
 - 所有过滤模块的污水出水口必须设于同一侧。
3. 用软管箍将异径管接头套固定在前面过滤模块的排水口处。
 - 为便于日后的装配工作，请：旋转软管箍，以便从侧面可以接近软管箍螺丝。

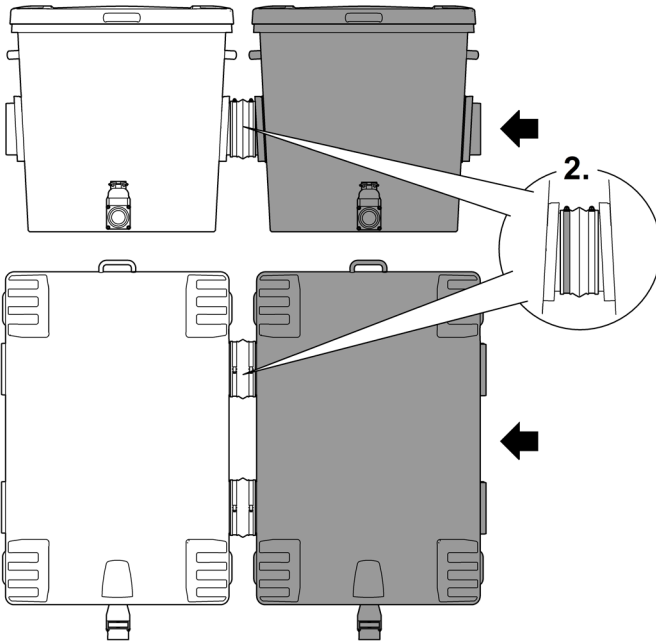
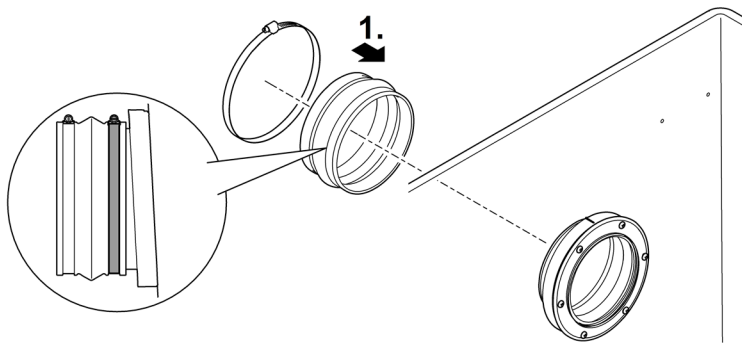

Proficlear0289

连接污物出口

通过水箱下方带截止阀的污物输出口 DN 75，可以在需要时（清洁、维修、越冬），将水排入水箱中。

- 连接一个适合的 DN 75 管道并将污水导入到污水排放系统中。
- ① 将粗滤器滤芯的 DN 75 管道和滤芯的 DN 110 管道连接到一条共用的 DN 110 管道上，并将污水排放到污水排放系统中。这样可方便对管道进行高压冲洗。

连接供氧泵

用供氧泵促进水箱中的水循环，这是使细菌均匀附着在 ClearWave 上的最佳方法。

- 推荐的供氧泵：AquaOxy 2500

步骤如下：

- 将供氧泵的空气软管与空气接口连接，并将空气接口挂入水箱的凹槽内。
 - $\varnothing 4\text{ mm}$ 的空气软管使用 $4/9\text{ mm}$ 的适配器。
 - 必要时用一根电缆扎带将空气软管固定在接口上。

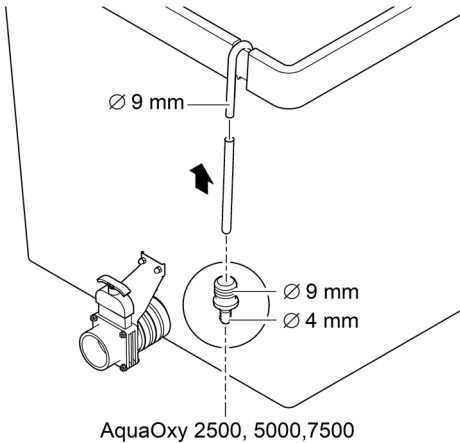

ProfiClear0219

调试

步骤如下：

1. 关闭 DN 75 排污口的截止阀。
2. 检查整个过滤系统（管道和软管）的完整性。
3. 为过滤模块注水。
 - 泵送系统：接通过滤泵。
 - 重力系统：打开过滤器系列的截止阀（进水口和回流口），使水可以流动。
4. 检查所有管道、软管及其接口的密封性。
 - 源密封圈可能在一开始是不密封的，因为它只有在接触水后才完全密封。
5. 过滤器水箱装满水后，打开过滤器系统的其他所有电气设备。
 - 使用过滤启动器（例如 OASE BioKick）时，关闭紫外线净化器至少 24 小时。这样可使微生物附着在过滤材料上，而不受干扰。

清洁和保养

死去的生物质将沉积到底部，必须进行清理。为此请每月打开一次 DN 75 排污口约 10 秒钟。

- 只有在极度脏污的情况下才需要关闭过滤系统，以进行清洁和维护。
- 切勿使用化学清洁剂，因为这会杀死过滤细菌。

清理水箱

步骤如下：

1. 关断过滤泵和过滤系统的其他所有电气设备（例如：紫外线净化器）。
2. 仅重力系统：关闭过滤系统的截止阀（进水口和排水口），阻止更多的水流。
3. 打开水箱 DN 75 排污口的截止阀，以规定的方式处理污水。
4. 必要时取出 ClearWave 过滤元件。（→ ClearWave 过滤元件）
5. 执行必要的清洁措施。
6. 关闭 DN 75 排污口的截止阀。
7. 使过滤系统重新运行。（→ 调试）

拆卸和清洁 ClearWave 过滤元件

过滤生态环境可定植 ClearWave 过滤元件的表面。这些沉积物是正常的。因此请仅在发生严重堵塞时才清洁 ClearWave 过滤元件。清洁水箱期间，可以拆卸过滤元件，并使用强力水射流冲净。

步骤如下：

1. 移除水箱中两侧的盖型螺母 M6，并取下支架。
2. 取出 ClearWave 过滤元件。
3. 以相反顺序重新安装 ClearWave 过滤元件。
 - 必须将过滤元件正确置于水箱下方的支架中。

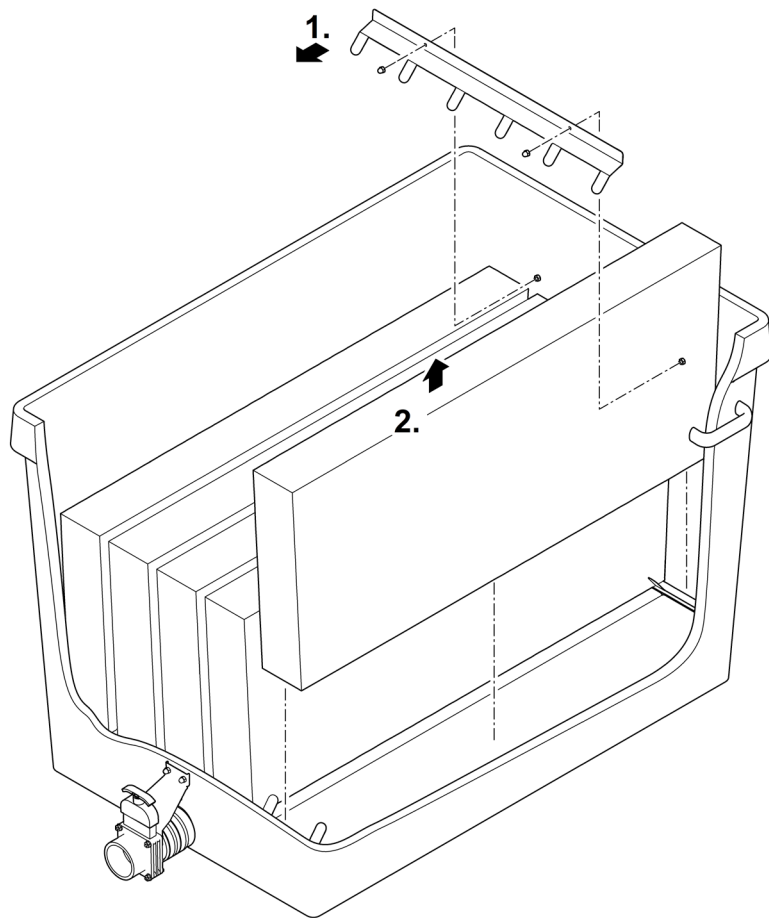

Proficlear0221

更换供氧棒

准备工作：

- 拆卸 ClearWave。(→ ClearWave 过滤元件)

步骤如下：

1. 将供氧棒从固定支架中拉出。
2. 拔下供氧棒的软管，然后插到新的供氧棒上。
 - 用电缆扎带将软管固定在接口上。
3. 将供氧棒推入固定支架中。

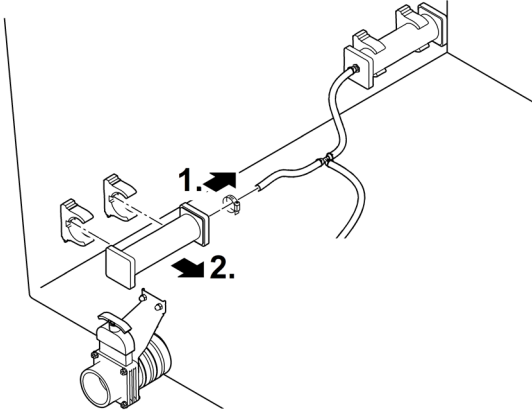

Proficlear0220

存放/过冬

设备停止运行与设备是否作了防冻处理有关。

设备有防冻保护（例如安装在车库或使用防护外壳）

当最低水温保证在最低 +4 °C 时，可以运行设备。

设备没有防冻保护（例如室外安装）

在水温低于 +8 °C 或者最晚在预计结冻时，请停止运行设备。

- 尽可能排空设备、软管、管道和接头中的水。
- 打开全部截止阀，避免有水聚集。
- 盖住水箱，确保雨水无法渗入。
- 未排掉水的管道和截止阀，请采取保护措施，防止冻结。

故障排除

故障	可能的原因	对策
无水流	过滤泵未接通	接通过滤泵，插入电源插头
	至过滤系统的入口或至池塘的回流口阻塞	入口或回流口阻塞
水流不足	地面排水、管道或者软管堵塞	清洁，必要时更换
	软管弯折	检查软管，必要时更换
	管道内损耗太大	将管道长度缩减至最小使用长度
不从小水箱输出水	水箱中的过滤泵损坏	参见过滤泵使用说明书

技术数据

ProfiClear Premium XL Standing Bed Module

进水口	数量		2
	接口	mm	DN 180
排水口	数量		2
	接口		DN 180
排污口	数量		1
	接口		DN 75
ClearWave	数量		5
	流量	最小值	l/h 25000
		最大值	l/h 66000
尺寸	长度	mm	1338
	宽度	mm	844
	高度	mm	816
重量	无水	kg	105
	含水，无设备	kg	575

丢弃处理

我们致力于支持您爱护环境并请您遵守以下丢弃处理注意事项！

请按照国家法规对设备进行废弃处理。

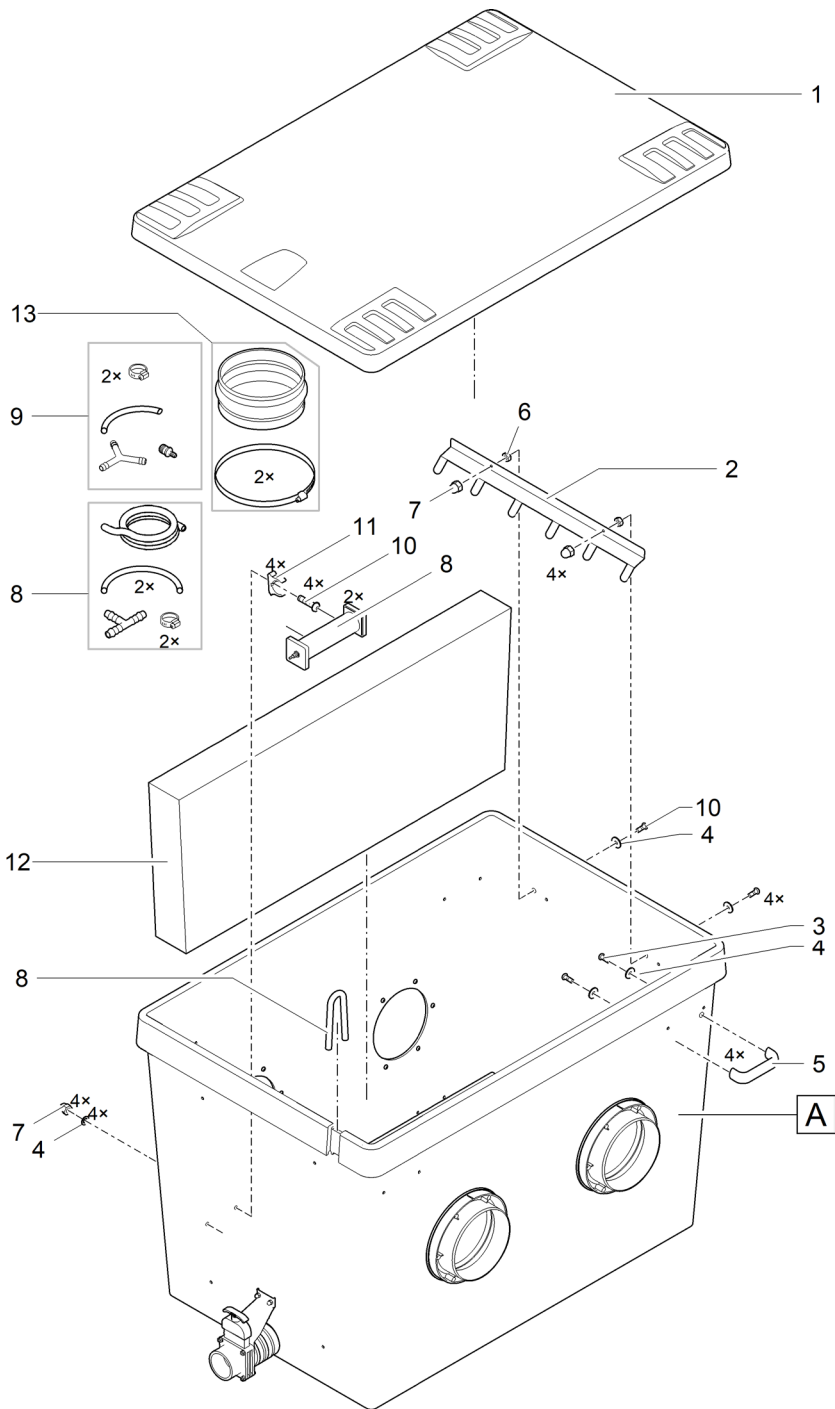

1	71759	5	35676	9	42890	13	54964
2	76369	6	6128	10	77263		
3	70425	7	84945	11	17216		
4	20609	8	77537	12	88405		

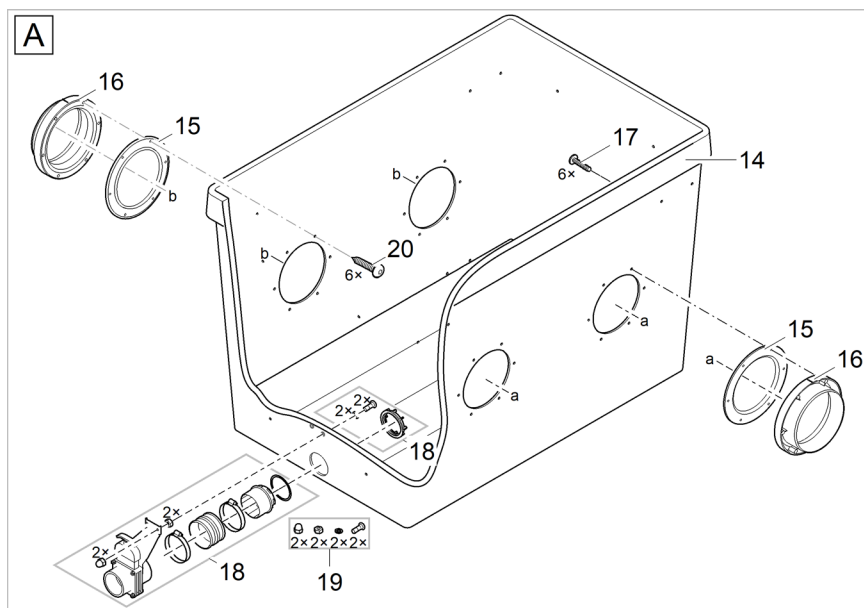



Proficlear0307

14	88446	16	26897	18	70636	20	27572
15	43756	17	70428	19	18448		

OASE GmbH

Tecklenburger Straße 161
48477 Hörstel | Germany

 +49 (0) 5454 80-0

 +49 (0) 5454 80-9353

 info@oase.com